

# The Call Book for Team Racing 2021 - 2024



Federazione Italiana Vela

Prima edizione: luglio 2001  
Settima edizione: gennaio 2021

**Contatti per World Sailing Executive Office:**

20 Eastbourne Terrace  
Paddington  
London W2 6LG  
United Kingdom

**Tel** +44 (0) 20 3940 4888

**Email** [office@sailing.org](mailto:office@sailing.org)

© World Sailing Limited.  
All rights reserved

**Edizione italiana:**

FEDERAZIONE ITALIANA VELA  
Corte Lambruschini  
Piazza Borgo Pila 40 - Torre Y - 16° piano  
16129 Genova

*Al grande maestro  
Mario Miino*

Traduzione a cura di  
Enrico Vaccaro (Zezzo)  
[evaccaro53@yahoo.it](mailto:evaccaro53@yahoo.it)

## Introduzione

Il Team Racing continua a svilupparsi come parte importante del nostro sport. Corso su derive o barche a chiglia, attrae velisti di tutte le età ed esperienze, dagli allievi di scuole vela e juniores negli eventi locali, ai campioni mondiali ed olimpici. Il suo apice è il Campionato del Mondo World Sailing a Squadre

Questo Call Book (Libro delle Chiamate) è stato sviluppato e perfezionato con il contributo sia di velisti che di arbitri per la necessità di maggiore coerenza possibile nel rispondere alle proteste in acqua. Lo scopo del Call Book è quello di contribuire a risolvere qualsiasi dubbio tra velisti, giudici e arbitri sulle situazioni riportate nel Call Book.

Quest'ultima edizione, aggiornata sulla base del Regolamento di Regata 2021-2024, include nuove chiamate e perfeziona il testo di quelle esistenti.

È importante osservare che questo Call Book, come le precedenti edizioni, è autorevole solo per le regate di Team Racing corse secondo l'Appendice D del Regolamento di Regata, ed include regate arbitrate o non arbitrate.

Il Comitato per le Regole di Regata di World Sailing confida che i concorrenti, i giudici e gli arbitri continueranno a fornire il loro contributo al Comitato per l'ulteriore sviluppo del Call Book.

I lettori sono invitati a inviare i loro commenti e suggerimenti al World Sailing Executive Office.

John Doerr  
Chairman  
World Sailing Racing Rules Committee  
Dicembre 2020

## Prefazione

Questa è la settima edizione del World Sailing Call Book per Team Racing. È stata modificata in modo da includere le modifiche alle Regole di Regata 2021-2024 ed in particolare all'Appendice D. Un ringraziamento speciale ai membri del Team Racing Rules Working Party: Chris Atkins (GBR), Martin Clasen (GER), Chris Lindsay (IRL), Marta Lloret Llinares (DEN), Rob Overton (USA), Cxema Pico (IRL), Peter Wilson (USA) e Diego Yubero (ESP) per il loro aiuto nell'aggiornamento di questo libro.

Mentre la maggior parte delle modifiche riguarda semplicemente riferimenti, ci sono alcuni significativi cambiamenti che interessano gli incontri; sia i concorrenti che gli arbitri sono vivamente invitati a studiare attentamente il nuovo call book! Tutti i principali cambiamenti sono il risultato di una significativa modifica delle regole o di una richiesta di aggiungere, modificare o cancellare una chiamata.

Di seguito è riportato un elenco parziale delle modifiche:

- Le chiamate D2, J9, L5, M7 e M11 hanno avuto modifiche importanti.
- Le chiamate H5, J9, J10 e G8 sono nuove, ma erano già state pubblicate nel supplemento annuale del Call Book. La chiamata J10 ha subito modifiche importanti nel 2020.
- La chiamata E11 (in precedenza "rapid response call 2018-001") e la chiamata L2 sono nuove.
- La chiamata E8 è stata ritirata per revisione.
- Otto chiamate presenti nell'edizione precedente sono state eliminate perché doppioni o superflue. Si tratta di C5, E9, E14, H3, L6, L7, M6 e M9.
- Le vecchie regole 14(b), 21 e 64.1(a) che riguardavano gli esoneri sono state accorpate nella nuova regola 43. Perciò tutti i riferimenti agli esoneri sono stati aggiornati.
- Modifiche importanti sulle procedure degli arbitri nell'appendice D hanno modificato diversi chiamate.
- Inoltre in molte chiamate sono presenti piccoli chiarimenti e modifiche ai riferimenti alle regole che non influiscono sul contenuto di quelle chiamate.

Lo scopo di questo libro è definire, per arbitri, giudici e concorrenti, come verranno giudicati gli incidenti nel Team Racing.

Le chiamate sono divise in sezioni riferite allo svolgimento del percorso della regata, citando gli incidenti tipici nell'ordine in cui potrebbero verificarsi e spiegando le regole applicabili. Di conseguenza, alcune chiamate sono più semplici di altre e alcune includono ripetizioni di spiegazioni precedenti. Anche se

le chiamate sono inserite solo in una sezione, ciò non significa che non sono applicabili in altre situazioni. Molte chiamate (ad esempio quelle nella sezione prepartenza) si applicano in qualsiasi momento.

I diagrammi sono limitati a immagini bidimensionali di ciascuna situazione. Non riescono a mostrare la forza del vento, le onde, lo sbandamento e la velocità delle barche e tutte le altre cose che contribuiscono a uno scenario reale. Quindi non dovrebbero essere usati troppo letteralmente, ma piuttosto come uno strumento per aiutare a riconoscere rapidamente e chiaramente la situazione da affrontare.

Le chiamate di questo libro non possono considerare tutti gli incidenti possibili. Man mano che vengono sviluppate nuove tattiche, saranno necessarie nuove chiamate. Se leggendo questo libro oppure osservando un incidente sull'acqua, siete stimolati a commentare o a proporre una chiamata aggiuntiva, siete invitati ad inviare una mail a World Sailing ([office@sailing.org](mailto:office@sailing.org)). Se non siete sicuri di come giudicare un incidente, allora forse dovrete scriverlo e sottoporlo come una nuova chiamata.

La pubblicazione del Call Book è disciplinata dalla Regulation 28 di World Sailing. Ciò significa che è autorevole solo per le regate di team racing.

Comunque le regulation di World Sailing prevedono anche il sistema con Rapid Response Team Racing Calls. Le chiamate proposte con questo sistema dovrebbero essere presentate in un formato simile alle chiamate esistenti e inviate all'ufficio World Sailing. Una chiamata approvata come Rapid Response Call verrà subito comunicata a tutti gli IU e MNA e sarà anche pubblicata sul sito web World Sailing: [www.sailing.org](http://www.sailing.org).

Il Team Racing Rules Working Party formulerà pareri al Racing Rules Committee sulle chiamate inviate e sulle Rapid Response Calls approvate.

Sono benvenuti commenti per migliorare il Call Book.

Richard Thompson  
Chair  
Team Racing Rules Working Party  
December 2020

# CONTENUTO DEL LIBRO DELLE CHIAMATE

Sezioni	Argomenti	
<a href="#">Introduzione</a>	Principi generali per le decisioni arbitrali	8
<a href="#">A</a>	Definizioni e Principi fondamentali	9
<a href="#">B</a>	La prepartenza	17
<a href="#">C</a>	La partenza	27
<a href="#">D</a>	Il lato al vento	34
<a href="#">E</a>	La boa al vento	49
<a href="#">F</a>	Il lato di lasco	71
<a href="#">G</a>	La poppa	77
<a href="#">H</a>	La boa dell'abbattuta	87
<a href="#">J</a>	La boa di sottovento	94
<a href="#">K</a>	L'arrivo	106
<a href="#">L</a>	Altre regole	110
<a href="#">M</a>	L'arbitraggio	122
<a href="#">Indice delle Regole</a>	(nei titoli delle chiamate)	131

## Note sul testo

1. Ad eccezione di alcune chiamate nella Sezione M, le chiamate presuppongono che tutte le bandiere, i richiami alla voce e i segnali (sia dei concorrenti che degli arbitri) siano conformi alle regole.
2. Alcune chiamate evidenziano importanti principi nelle regole. Per facilitare il riferimento, questi chiarimenti sono scritti in corsivo alla fine della chiamata.
3. Nei disegni il colore delle barche è utilizzato per differenziare le squadre. Le barche A, B, C sono grigie e fanno parte di una squadra, mentre X, Y, Z sono bianche e sono dell'altra. Alcune chiamate fanno vedere barche colorate dove B è blu, Y è giallo e qualsiasi terza barca è verde; il testo identificherà i compagni di squadra. Quando sono coinvolte solo due barche, normalmente saranno denominate B e Y.
4. Queste chiamate si applicano a tutti i formati di regata a squadre quando si applica l'Appendice D, indipendentemente dal numero di barche su entrambe le squadre. Solo le barche mostrate in un diagramma o descritte nel testo

sono coinvolte nell'incidente; le altre barche in regata non sono rilevanti per la chiamata e non vengono mostrate.

5. Quando le barche sono già ingaggiate nella posizione 1 di una chiamata, la frase "La regola 17 non si applica a Y" viene usata per indicare che Y può navigare sopra la sua giusta rotta. L'alternativa è "Y è soggetta alla regola 17".
6. Se non è indicato diversamente il vento soffia dall'alto del disegno
7. Le chiamate riguardano le decisioni prese dagli "arbitri". Anche se normalmente ci sono due arbitri per battello, non vi è alcun obbligo per questo e le chiamate si applicano allo stesso modo anche se c'è solo un arbitro. Quando si applica l'appendice D, le chiamate si applicano anche alle udienze del comitato delle proteste; vedi regulation World Sailing 28.3.

# PRINCIPI GENERALI PER LE DECISIONI ARBITRALI

Vengono applicati i seguenti principi generali per le decisioni arbitrali :

## 1. 'Ultimo punto di certezza'

Ci sono numerose occasioni nelle quali gli arbitri devono stabilire (spesso da posizioni inadeguate) l'esatto momento in cui lo stato di una barca, o la sua relazione con un'altra barca, cambia. Per esempio passare la posizione di prua al vento o stabilire un ingaggio.

In questi casi gli arbitri riterranno che questo stato o relazione non sia cambiato, finchè non saranno certi che è cambiato.

## 2. Disaccordi tra arbitri

Ci sono occasioni in cui gli arbitri non sono d'accordo sulla decisione da prendere. In questi casi, anche se c'è stato contatto, gli arbitri segnaleranno "nessuna penalità" anziché penalizzare una barca o l'altra.

## 3. Regola 14: Evitare il contatto

Qualsiasi incidente in cui è avvenuto un contatto riguarderà anche la regola 14. Tuttavia, quando gli arbitri decidono che una barca, che doveva tenersi discosta o dare spazio deve essere penalizzata per aver infranto un'altra regola della Parte 2, una violazione della regola 14 non comporterà una penalità addizionale a meno che non ci siano stati danni. Eccetto in questo caso, la regola 14 non influirà sulla decisione arbitrale immediata e pertanto non viene considerata separatamente per ogni chiamata in questo libro.

## 4 Definizione: Spazio, e il significato di “in modo marinaresco”

Il Caso 21 World Sailing stabilisce che manovre ‘estreme’ o ‘anormali’ sono manovre non fatte “in modo marinaresco”. Alcune azioni che sono anormali e quindi non marinaresche in una regata di flotta con molte barche, saranno considerate normali e quindi marinaresche in una regata a squadre. Comunque qualsiasi manovra che metta una barca o il suo equipaggio a rischio di danni non è marinaresca. Gli arbitri valuteranno ogni incidente sulla base delle azioni della barca in relazione alle condizioni di vento e dell'acqua nelle quali sta navigando.

## 5 Avvantaggiarsi dall'infrazione a una regola

Quando una barca infrange una regola ed essa, o un'altra barca della sua squadra, esegue una penalità, gli arbitri decideranno se la squadra della barca ha ottenuto un vantaggio nonostante la penalità eseguita. In caso affermativo, agiranno secondo la regola D2.3(c). Eccetto alcune chiamate nella sezione M, questo non viene considerato separatamente per ogni chiamata in questo libro.



## TR CALL A1

Regola 13  
Regola 17

Mentre si vira  
Sulle stesse mura, giusta rotta

### Domanda

In un lato al vento, si stabilisce un ingaggio durante la virata di una barca o poco dopo. In quale delle condizioni qui descritte, alla barca B (barca sottovento) è consentito navigare sopra la propria giusta rotta?

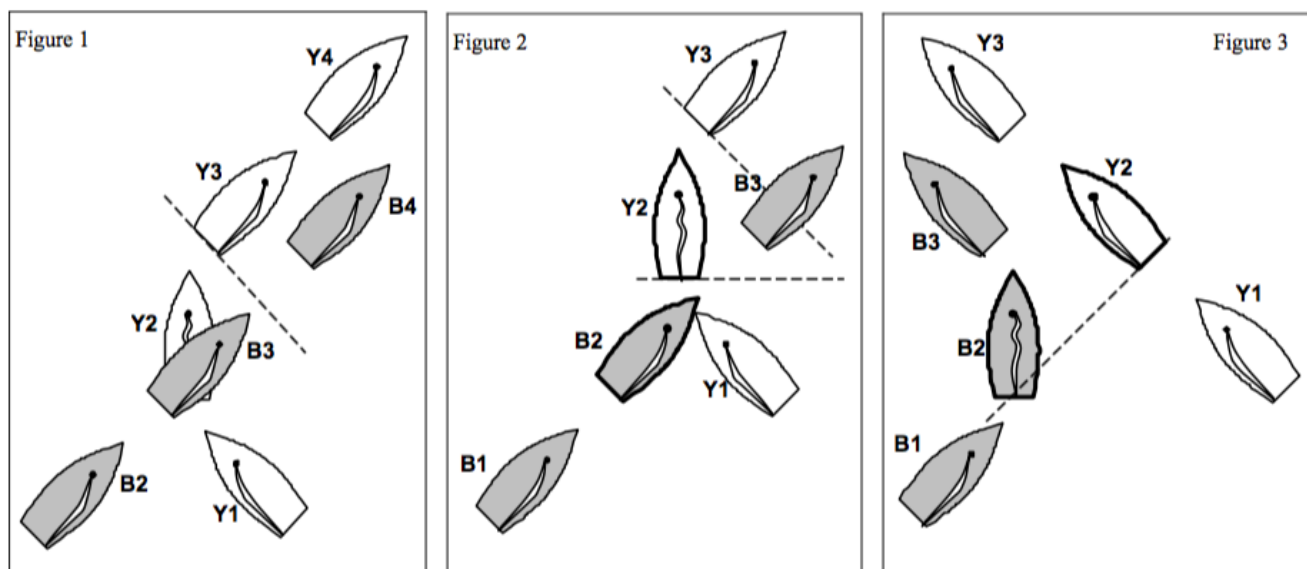

### Risposta

Figura 1: Ingaggio stabilito dalla posizione di libera dalla poppa - **B** non acquisisce diritto di orzare. **Y** completa la virata nella posizione 3, quando è libera dalla prua di **B**. Poco dopo, **B** stabilisce un ingaggio dalla posizione di libera dalla poppa ed infrangerebbe la regola 17 qualora navigasse sopra la propria giusta rotta durante questo ingaggio e finché le barche rimangono entro le due lunghezze l'una dall'altra, salvo che facendo ciò passi prontamente a poppa di **Y**.

Figura 2: Ingaggio stabilito dalla posizione di libera dalla poppa - **B** acquisisce il diritto di orzare. Nel momento in cui **Y** passa la posizione di prua al vento nella posizione 2, le barche sono sulle stesse mura, ma non ingaggiate. L'ingaggio si stabilisce prima che **Y** raggiunga su una rotta di bolina stretta (mentre è soggetta alla regola 13). Pertanto la regola 17 non si applica e **B** può navigare sopra la propria giusta rotta.

Figura 3: Ingaggio stabilito "istantaneamente". Nella posizione 2, quando **B** passa la posizione di prua al vento, entrambe le barche sono sulle stesse mure ed ingaggiate. Dato che nessuna barca stabilisce questo ingaggio da una posizione di libera dalla poppa, l'ingaggio è considerato "istantaneo". La regola 17 non si applica e **B** può navigare sopra la propria giusta rotta.

*Una barca che vira cambia mure nel momento in cui passa la posizione di prua al vento. Tuttavia essa è barca che deve tenersi discosta, soggetta alla regola 13 dal momento in cui passa la posizione di prua al vento fino a quando non è su una rotta di bolina stretta. Se un'altra barca diviene ingaggiata sottovento da libera dalla poppa durante questo lasso di tempo, la regola 17 non si applica e la barca sottovento può navigare sopra la propria giusta rotta, cioè essa ha “diritto di orzare”.*

## TR CALL A2

**Regola 11**                    **Sulle stesse mure, ingaggiate**  
**Definizioni**                **Tenersi discosta**

### Domanda

B si avvicina a Y da sopravvento. Qual è il momento in cui B non si sta più tenendo discosta da Y?

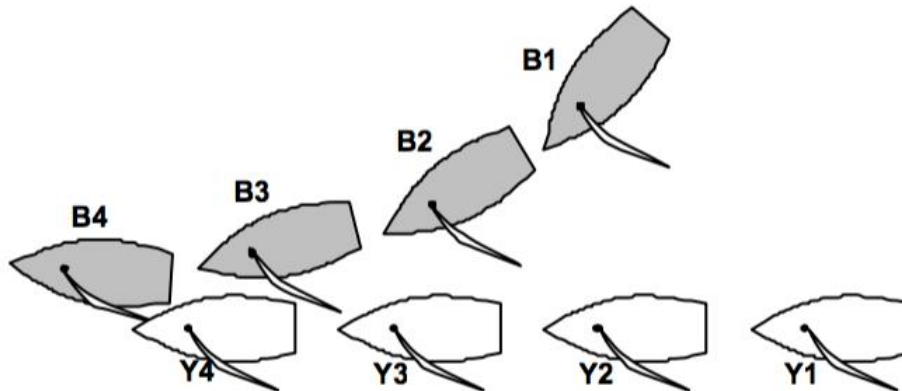

### Risposta

**B** si sta tenendo discosta da **Y** quando **Y**, barca con diritto di rotta, può seguire la sua rotta senza necessità di intraprendere manovre evasive e anche, poiché le barche sono ingaggiate, cambiare la sua rotta in entrambe le direzioni senza creare immediatamente un contatto.

Posizioni 1 e 2:    **B** si sta tenendo discosta

Posizione 3:        se **Y** orza ci sarà un contatto, ma non immediatamente, pertanto **B** si sta ancora tenendo discosta

Posizione 4:        **Y** non può modificare la rotta al vento senza creare immediatamente un contatto con **B**. **B** non si sta più tenendo discosta e dovrebbe essere penalizzata per la regola 11 se **Y** la protestasse, sia che ci sia un contatto oppure no.

*In ogni momento la rotta di una barca (così come il termine viene usato nella Parte 2 e nelle Definizioni) è la direzione in cui sta puntando la sua prua. Questa non significa che sia né la sua giusta rotta e neppure la rotta che ci si può aspettare che prenda entro breve tempo.*

*Non è necessario che ci sia un contatto per affermare che una barca non si sta tenendo discosta.*

## TR CALL A3

Regola 11	Sulle stesse mure, ingaggiate
Regola 16.1	Cambiare rotta
Definizioni	Tenersi discosta

### Domanda

**Y** e **B** sono ingaggiate e navigano su rotte parallele ad una distanza di circa mezza larghezza di barca fra di loro. **Y** non ha restrizioni alla giusta rotta. Poco prima della posizione 3 **Y** orza lentamente e **B** risponde prontamente. **Y** continua ad orzare e non ci sono più possibilità per **B** di evitare **Y**. **B** cerca di tenersi discosta orzando e c'è un contatto. **Y** protesta. Quale deve essere la risposta?

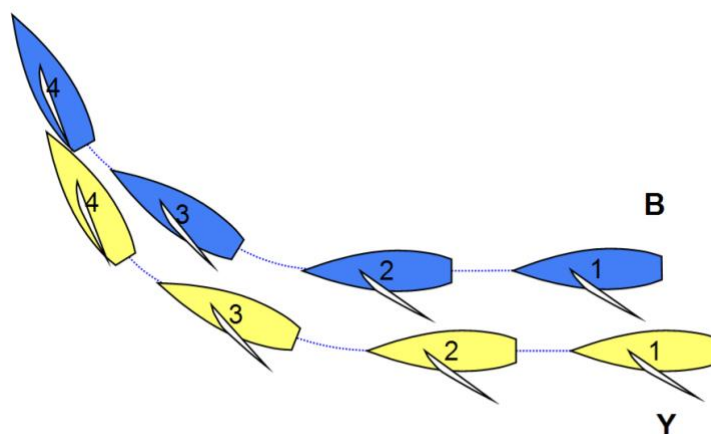

### Risposta

Posizioni 1 e 2: **B** si sta tenendo discosta essendo sufficientemente lontana da **Y** tanto che questa può cambiare la sua rotta in entrambe le direzioni senza creare immediatamente un contatto.

Posizione 3: Dopo il primo cambio di rotta di **Y**, **B** ha ancora spazio per tenersi discosta. **B** deve, prontamente e in modo marinaresco, fare quanto può per frapporre una distanza sufficiente fra essa e **Y** in modo da tenersi discosta. Se **B** fa così è protetta dalla regola 16.1.

Fra le posizioni 3 e 4: **Y** continua a cambiare rotta e **B** non riesce più a tenersi discosta. **Y** infrange la regola 16.1. Penalizzare **Y**.

Se **Y** continua ad orzare e **B** continua a rispondere prontamente e in modo marinaresco ad ogni orzata, **Y** alla fine dovrà interrompere l'orzata quando le barche saranno così vicine che ogni successiva orzata di **Y** metterà **B** nella condizione di non essere più in grado di tenersi discosta. Se **Y** smette di orzare in quel momento e **B** continua a rispondere per tenersi discosta, nessuna barca infrange una regola.

*Una barca che deve tenersi discosta deve prontamente usare ogni opportunità per tenersi discosta quando una barca con diritto di rotta cambia rotta, ma non deve anticipare ogni cambio di rotta di una barca con diritto di rotta*

## TR CALL A4

Regola 11	Sulle stesse mure, ingaggiate
Regola 16.1	Cambiare rotta
Regola 43	Esoneri
Regola D2.3	Penalità iniziate da un arbitro
Definizioni	Tenersi discosta

### Domanda

**Y** e **B** sono piccole derive che navigano di bolina abbastanza vicine l'una dall'altra. Una raffica di vento colpisce le barche ed il prodiere di **Y** si sporge toccando con il corpo la falchetta di sottovento di **B**. **B** protesta. Quale deve essere la risposta?

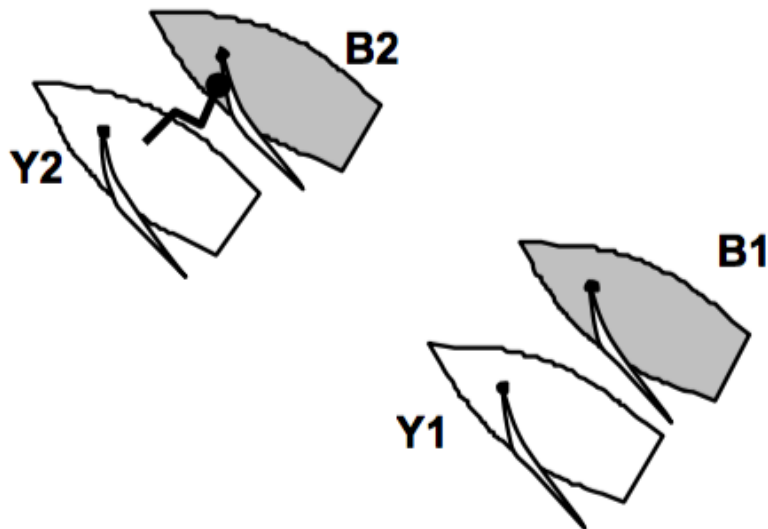

### Risposta

Penalizzare **B** per la regola 11. La barca **Y** non ha cambiato rotta. Le azioni di **Y** erano marinaresche in base alle condizioni del momento e **B** non ha rispettato i propri obblighi di tenersi discosta.

Se le azioni di **Y** non fossero state marinaresche e adeguate alle condizioni del momento, ma attuate solamente per causare un contatto, penalizzare **Y** in conformità alla regola D2.3(g) per infrazione alla sportività ed esonerare **B** in base alla regola 43.1(a).

(Vedi anche i Casi WS 73 e 74)

*Una barca cambia rotta quando cambia la sua rotta bussola. Sporgersi, rallentare e sbandare la barca non costituiscono un cambiamento di rotta.*

## TR CALL A5

Regola 11	Sulle stesse mure; Ingaggiate
Regola 16.1	Cambiare rotta
Definizioni	Tenersi discosta

### Domanda

**B** e **Y** navigano su rotte parallele a pochissima distanza l'una dall'altra. **Y** poggia e la sua poppa tocca **B**. **Y** protesta. Quale dovrebbe essere la risposta?

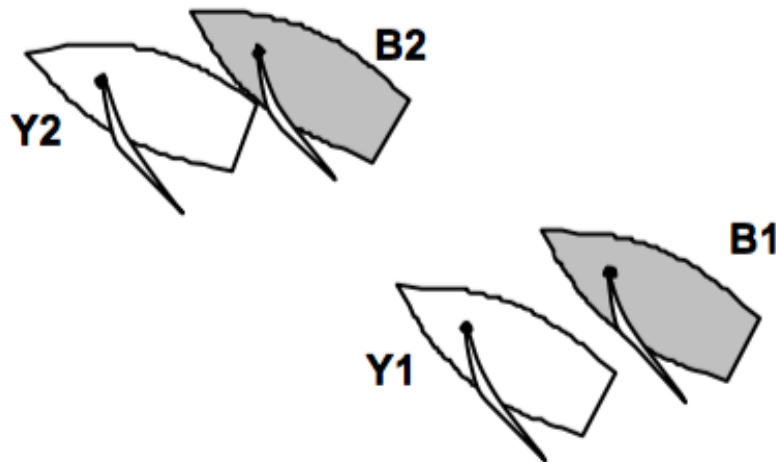

### Risposta

Gli arbitri dovranno considerare quanto vicino possano navigare due barche nelle condizioni esistenti, tanto da poter consentire alla barca sottovento sia di orzare che di poggiare senza creare immediatamente un contatto con la barca sopravvento ed anche come le barche sono arrivate ad essere così vicine.

- Caso 1: Se **B** ha avuto un'opportunità di tenersi discosta, ma poi ha navigato così vicina a **Y** per cui ogni orzata o poggiata di **Y** creerebbe immediatamente un contatto, allora **B** non si è tenuta discosta ed ha infranto la regola 11. Penalizzare **B**.
- Caso 2: Se **B** non si tiene discosta, ma le barche sono arrivate ad essere così vicine come risultato di un precedente cambiamento di rotta di **Y**, al quale **B** ha risposto prontamente e se in seguito **B** non ha avuto una possibilità di aumentare la distanza fra le barche, allora **Y** ha infranto la regola 16.1. Penalizzare **Y**.
- Caso 3: Se **B** si sta tenendo discosta e **Y** poggia in maniera violenta, allora **Y** non concede a **B** spazio per tenersi discosta e pertanto infrange la regola 16.1. Penalizzare **Y**.

## TR CALL A6

<b>Regola 11</b>	<b>Sulle stesse mure, ingaggiate</b>
<b>Regola 18.1</b>	<b>Quando si applica la regola 18</b>
<b>Regola 18.2</b>	<b>Dare spazio alla boa</b>
<b>Regola 43</b>	<b>Esoneri</b>
<b>Definizioni</b>	<b>Spazio alla boa e Zona</b>

### Domanda 1

Le barche Y e B si avvicinano ad una boa da lasciare come indicato dalle frecce. Non si applica la regola 17 a B. Qual'è l'ultimo momento in cui B può orzare?

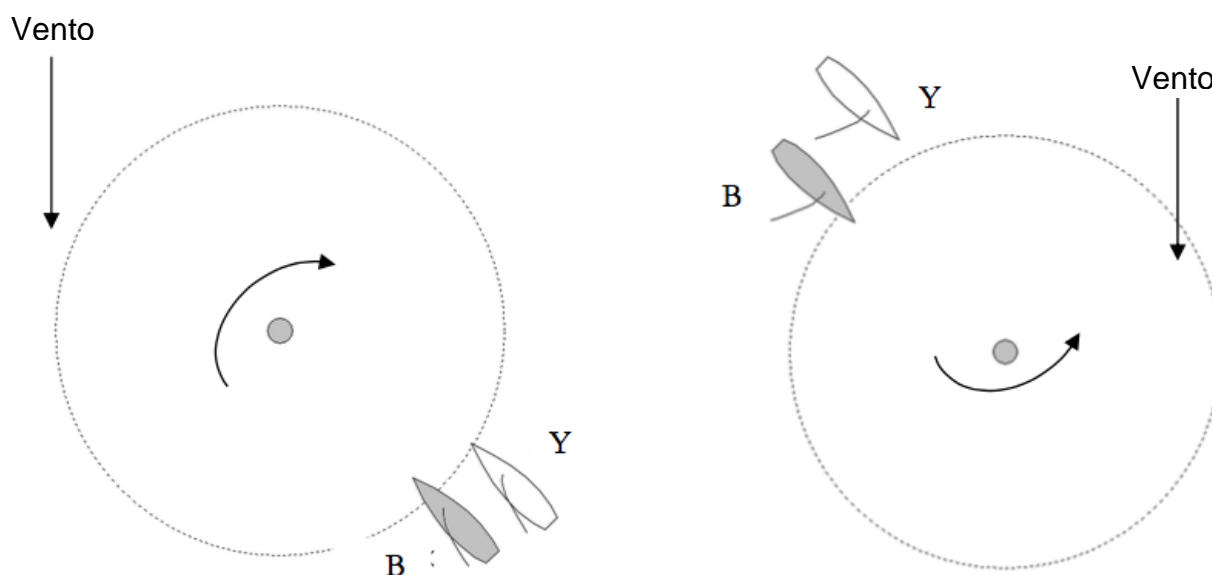

### Risposta 1

La regola 18 incomincia ad essere applicata quando una parte dello scafo di una delle due barche è nella zona. Da questo momento se B orza e in seguito deve poggiare per dare a Y spazio alla boa, allora B infrange la regola 18.2.

B non infrange la regola 18.2 se è in grado di orzare mentre dà a Y spazio per navigare verso la boa come richiesto dal paragrafo (a) nella definizione di Spazio alla boa. Y è tenuta a rimanere discosta per la regola 11. Tuttavia, sarà esonerata in base alla regola 43.1(b) se infrange la regola 11 perché B non le ha dato spazio alla boa.

### Domanda 2

Se B deve poggiare per dare spazio alla boa, quando deve farlo?

### Risposta 2

B è tenuta a poggiare prontamente quando la prima delle due barche entra nella zona



## TR CALL B1

<b>Regola 11</b>	<b>Sulle stesse mure, ingaggiate</b>
<b>Regola 15</b>	<b>Acquisire il diritto di rotta</b>
<b>Regola 43</b>	<b>Esoneri</b>

### Domanda

Prima della partenza, Y sta navigando lentamente e B stabilisce un ingaggio dalla posizione di libera dalla poppa. Nel momento in cui viene stabilito l'ingaggio Y può tenersi discosta mantenendo la propria rotta ed aumentando la velocità. Al contrario Y ritarda la risposta e quando orza la sua poppa colpisce B. C'è una protesta. Quale dovrebbe essere la risposta?

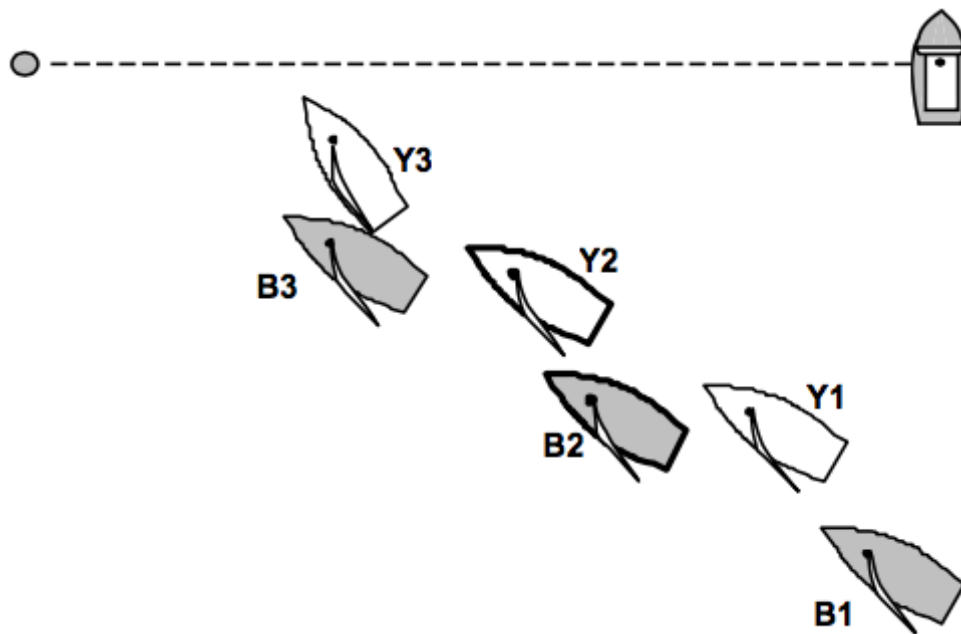

### Risposta

Penalizzare Y. Quando B stabilisce l'ingaggio deve inizialmente dare a Y spazio per tenersi discosta. B assolve ai propri obblighi secondo la regola 15 poiché quando stabilisce l'ingaggio Y può tenersi discosta mantenendo la propria rotta ed aumentando la velocità oppure orzando. Tuttavia, quando Y ritarda la risposta e poi decide di orzare e si verifica il contatto, non si tiene discosta. Y infrange la regola 11.

Quando una barca che si deve tenere discosta reagisce prontamente ed in modo adeguato, ma non è in grado di tenersi discosta, la barca con diritto di rotta non ha concesso spazio e sarà penalizzata per infrazione della regola 15. L'altra barca sarà esonerata per la regola 43.1(b).

Quando una barca che si deve tenere discosta reagisce lentamente o in modo inappropriato e non si tiene discosta, la barca che si deve tenere discosta sarà penalizzata per non essersi tenuta discosta.

*Se una barca acquisisce il diritto di rotta, l'altra barca deve prontamente intraprendere appropriate manovre per cercare di tenersi discosta. Secondo le circostanze, questa azione può includere un'accelerazione o una virata.*

## TR CALL B2

<b>Regola 11</b>	<b>Sulle stesse mure, ingaggiate</b>
<b>Regola 13</b>	<b>Mentre si vira</b>
<b>Regola 16.1</b>	<b>Cambiare rotta</b>
<b>Definizioni</b>	<b>Tenersi discosta</b>

### Domanda 1

Le barche B e Y sono ingaggiate e B, barca sopravvento, si sta tenendo discosta. Y orza fino a prua al vento, B orza in risposta ed ambedue arrivano alla posizione di prua al vento, affiancate. B continua a cambiare rotta e passa la posizione di prua al vento. Come risultato B entra in contatto con Y. C'è una protesta. Quale dovrebbe essere la risposta?

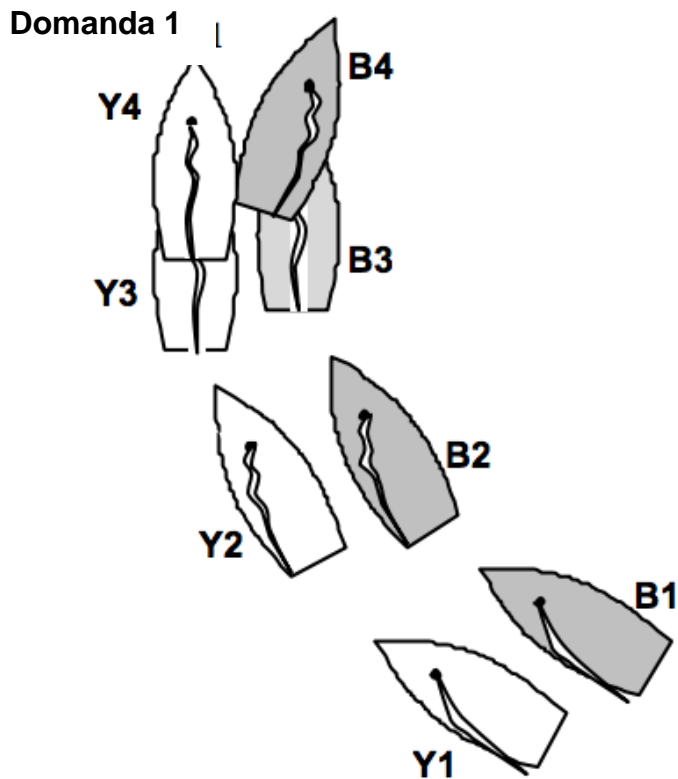

### Risposta 1

Quando Y ha orzato non ha dato a B spazio per rispondere e tenersi discosta, penalizzare Y.

Se B aveva la possibilità di tenersi discosta, ma le risposte erano troppo lente o non sufficienti o in eccesso di rotazione, allora B ha infranto la Regola 11 o 13. Penalizzare B.

## Domanda 2

In circostanze simili, Y orza senza infrangere la regola 16 e B risponde. Quando B è prua al vento mantiene la posizione quando avrebbe potuto virare.

Poco più tardi Y poggia e si verifica un contatto fra le poppe delle barche. C'è una protesta. Quale dovrebbe essere la risposta?

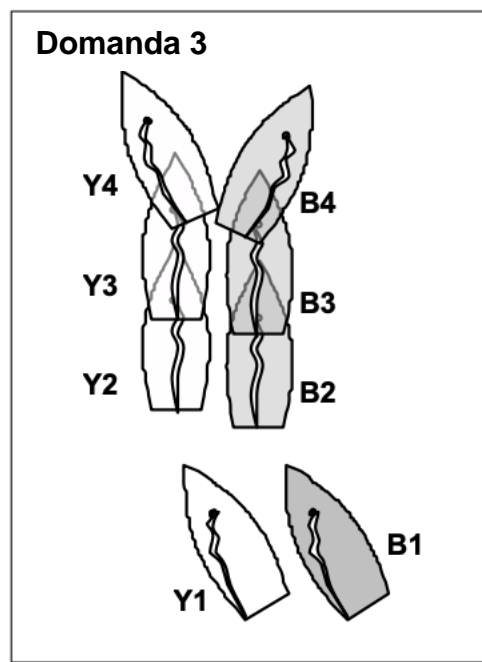
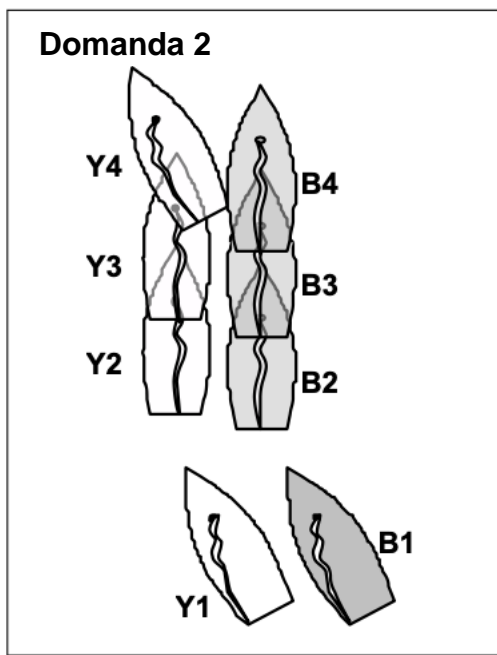

## Risposta 2

Se il cambiamento di rotta di Y provoca un contatto immediato con B, allora B non si è tenuta discosta ed ha infranto la regola 11. Penalizzare B.

Se c'è una distanza maggiore tra esse e Y poggia violentemente senza dare a B spazio per tenersi discosta, Y infrange la regola 16.1. Penalizzare Y.

## Domanda 3

In circostanze simili B si tiene discosta, ma quando arriva prua al vento mantiene questa posizione per qualche tempo, poi oltrepassa la prua al vento e poco dopo Y poggia e le poppe delle barche si toccano. C'è una protesta. Quale dovrebbe essere la risposta?

## Risposta 3

Quando B passa la posizione di prua al vento, le barche non sono più ingaggiate sulle stesse mure e perciò non si applica più il paragrafo (b) della definizione di Tenersi discosta.

Se si fosse verificato un contatto senza che Y avesse poggia, B avrebbe infranto la regola 13. Penalizzare B.

Se il contatto non si fosse verificato senza la poggia di Y, allora Y avrebbe infranto la regola 16.1. Penalizzare Y.

## TR CALL B3

<b>Regola 12</b>	<b>Sulle stesse mure, non ingaggiate</b>
<b>Regola 15</b>	<b>Acquisire il diritto di rotta</b>
<b>Regola 16.1</b>	<b>Cambiare rotta</b>

### Domanda 1

Prima della partenza B e Y sono entrambe mure a sinistra, con B libera dalla poppa di Y. Quando Y poggia per abbattere, anche B poggia su una rotta che sarebbe di collisione se Y poggiasse ancora. In nessun momento durante la manovra le barche sono ingaggiate. Y orza e protesta. Quale dovrebbe essere la risposta?

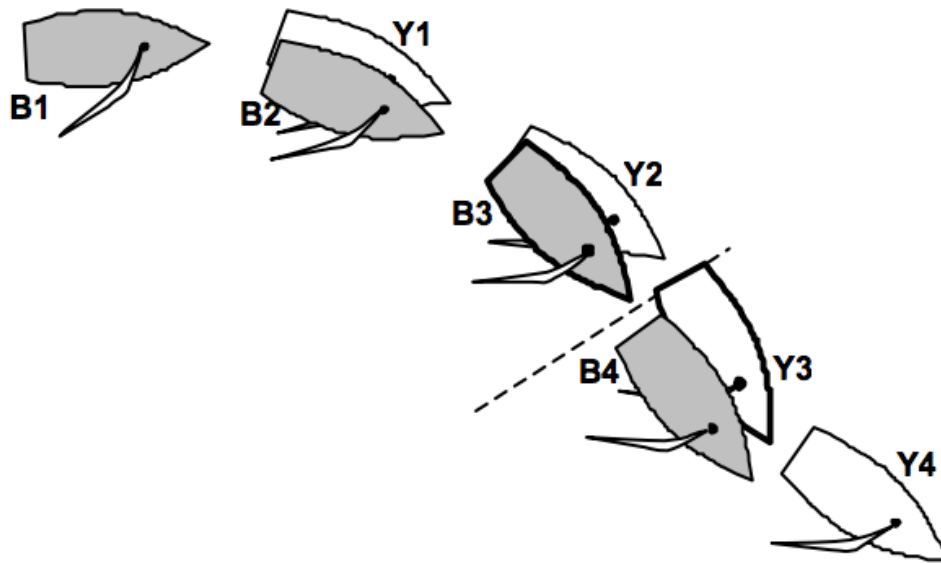

### Risposta 1

Nessuna penalità. Come barca con diritto di rotta Y, quando cambia rotta, deve dare a B spazio per tenersi discosta. B deve tenersi discosta in modo da non impedire a Y di navigare verso la direzione cui sta puntando. Nella posizione 3 B si sta tenendo discosta, ma la sua azione sta impedendo a Y di poggiare ulteriormente. Nessuna barca infrange una regola.

### Domanda 2

La situazione cambia se si stabilisce un ingaggio appena dopo la posizione 3?

### Risposta 2

Appena dopo la posizione 3, B diventa barca con diritto di rotta almeno in parte a causa delle azioni di Y. Pertanto, sempre che B mantenga la rotta, inizialmente non ha necessità di dare a Y spazio per tenersi discosta. Dato che Y si tiene discosta non infrange nessuna regola. Nessuna penalità.

## TR CALL B4

**Regola 13**

**Mentre si vira**

**Regola 16.1**

**Cambiare rotta**

### Domanda 1

B e Y sono distanti e non in una rotta di collisione. B intende virare, ma dopo aver passato la posizione di prua al vento, perde velocità. Prima che B sia su una rotta di bolina stretta, Y poggia su una rotta di collisione con B. B non sarebbe in grado di intraprendere manovre evasive se Y dovesse smettere di poggiare. Tuttavia Y continua a poggiare e passa a poppa di B. Y protesta. Quale dovrebbe essere la risposta?

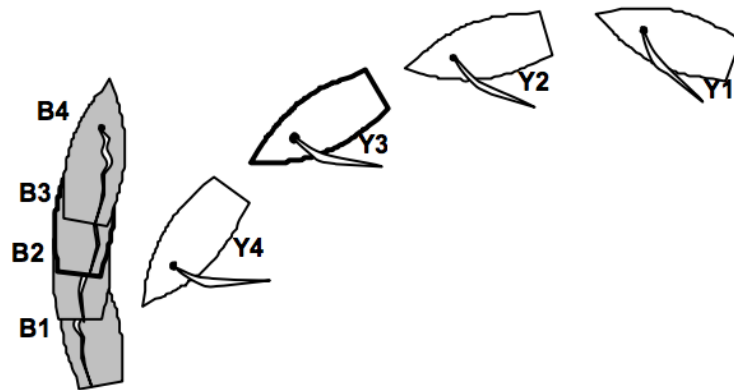

### Risposta 1

Nessuna penalità. Il cambio di rotta di Y nella posizione 1 richiede a Y di dare spazio a B per tenersi discosta (regola 16.1). Poiché B ha perso velocità non ha spazio per tenersi discosta se Y mantiene la sua rotta. Y si attiene alla Regola 16.1 poggiando ulteriormente.

### Domanda 2

Cambierebbe la risposta se il timoniere di B intenzionalmente perde il controllo della rotta e porta la barca in una posizione in cui le sarà impossibile tenersi discosta se Y si mette su una rotta di collisione?

### Risposta 2

No. Che la situazione sia provocata intenzionalmente oppure no, nessuna regola proibisce a B di mettersi nella posizione nella quale si trova e le richiede di anticipare il cambiamento di rotta di Y.

*Una barca con diritto di rotta che cambia rotta può attenersi alla regola 16.1 continuando a cambiare rotta e dare così all'altra barca spazio per tenersi discosta. (vedi anche la Call D3)*

## TR CALL B6

**Regola 10**

**Su mure opposte**

**Regola 15**

**Acquisire il diritto di rotta**

### Domanda

Prima della partenza Y e B sono al lasco mure a dritta e si avvicinano ad una imbarcazione ancorata. Quando Y raggiunge l'imbarcazione è libera dalla prua di B. Y passa sopravvento all'imbarcazione, poggia lateralmente a questa, poi abbatte per passarle intorno alla poppa. Pochissimo tempo dopo l'abbattuta di Y, B è ancora mure a dritta e stabilisce un piccolo ingaggio interno. B cambia rotta cercando di evitare il contatto con Y; contatto che si verifica ugualmente. C'è una protesta. Quale dovrebbe essere la risposta?

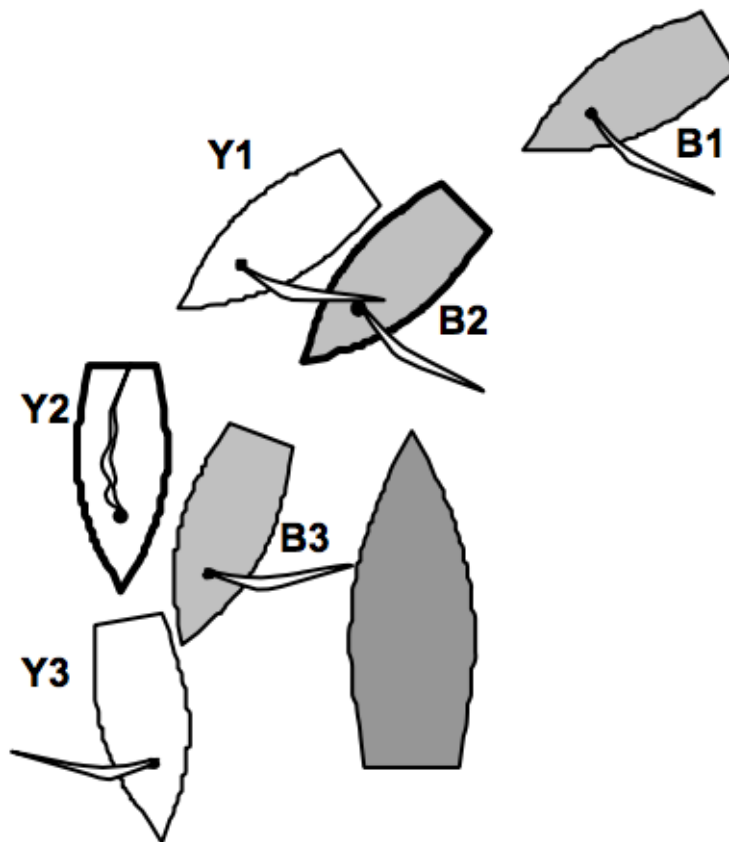

### Risposta

Penalizzare Y. Quando Y abbatte in posizione 2 perde il diritto di rotta. Quindi la regola 15 non si applica. In posizione 3 Y non si tiene discosta da B e infrange la regola 10.

## TR CALL B7

### Regola 20 Spazio per virare ad un ostacolo

#### Domanda 1

Prima della partenza B e Y stanno navigando di bolina stretta verso un pontile galleggiante. B chiama per avere spazio per virare. Y risponde: " No, tu puoi andare dentro". B protesta. Quale dovrebbe essere la risposta?

#### Domanda 1

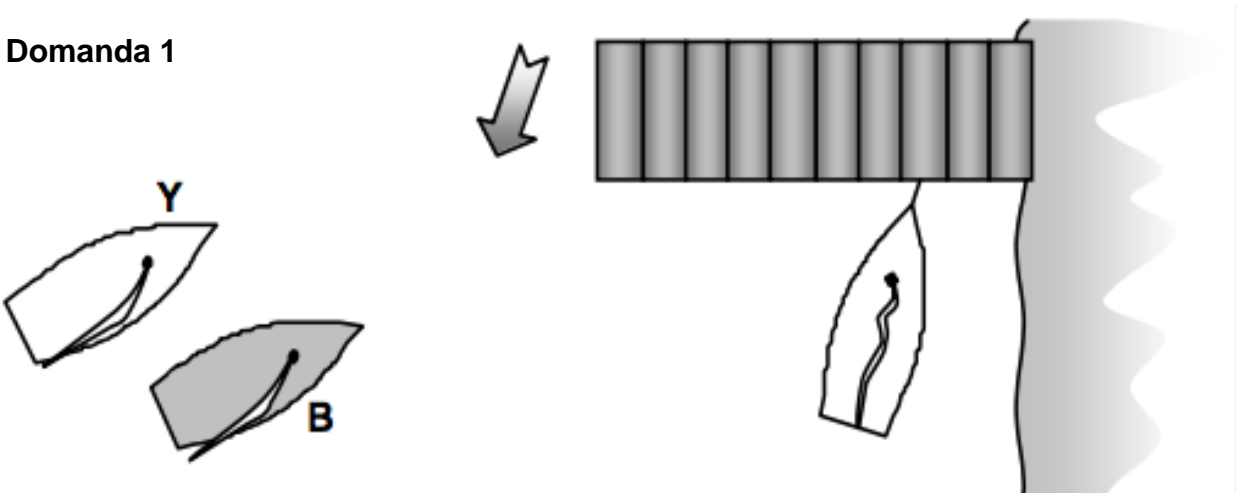

#### Risposta 1

Penalizzare Y. La Regola 20.1 consente a B di chiamare spazio per virare per evitare l'ostacolo. Quando B chiama, Y non risponde secondo quanto richiesto dalla regola 20.2(c).

#### Domanda 2

La situazione è la stessa eccetto che B, orzando leggermente è in grado di evitare il pontile. B chiama spazio per virare. Y risponde: "No, tu puoi orzare leggermente". B manovra così e protesta. Quale dovrebbe essere la risposta?

#### Domanda 2

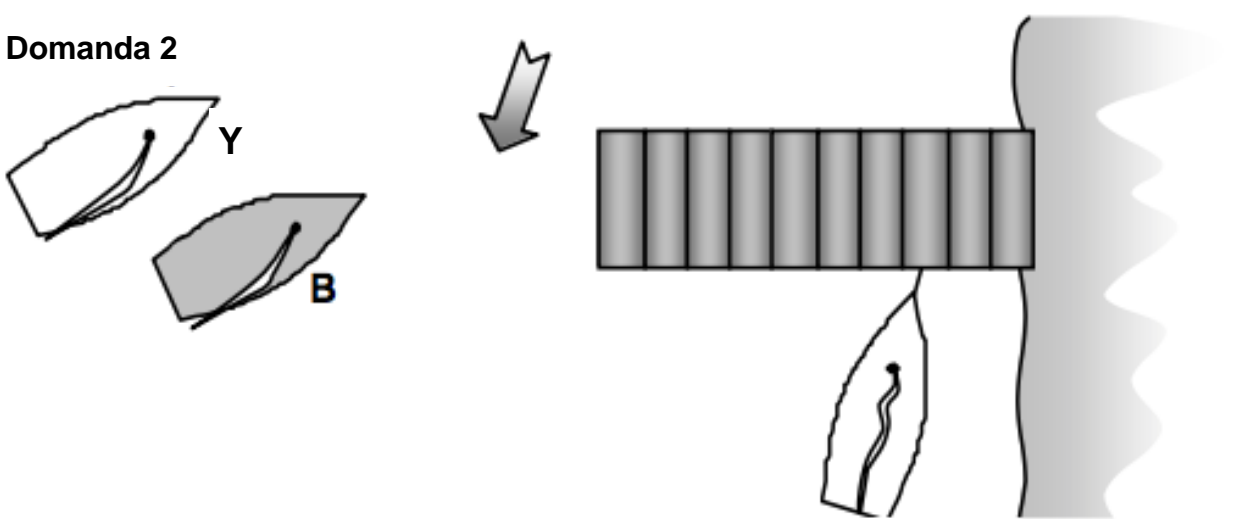



## **Risposta 2**

Penalizzare entrambe le barche. La Regola 20.2(b) richiede che Y di agisca in risposta alla chiamata anche se la chiamata infrange la regola 20.1. Non facendo così infrange la regola 20.2(b). Inoltre, poiché B non ha bisogno di effettuare una sostanziale modifica di rotta per evitare il pontone, B infrange la regola 20.1(a) chiedendo spazio per virare.

Se invece Y vira e protesta, allora B infrange la regola 20.1(a) e Y non infrange alcuna regola.

*Una barca richiamata secondo la regola 20.1 deve agire come se la chiamata fosse valida anche se la ritiene invalida. Se non lo fa, infrange la regola 20.2(b). Una barca che chiama secondo la regola 20.1, quando non ha diritto di farlo, infrange la regola 20.1.*

## TR CALL B9

### Regola 21.3 Scontrare una vela

#### Domanda

Poco prima della partenza, B e Y stanno avanzando molto lentamente, Y è a mezza lunghezza davanti a B. Y rischia di tagliare la linea di partenza prima della partenza e scontra per breve tempo la sua randa. Ciò provoca il suo movimento all'indietro verso B. Y allora smette di scontrare la vela ma continua a muoversi all'indietro verso B. B mantiene la sua posizione e si verifica un contatto. B protesta. Quale dovrebbe essere la risposta?

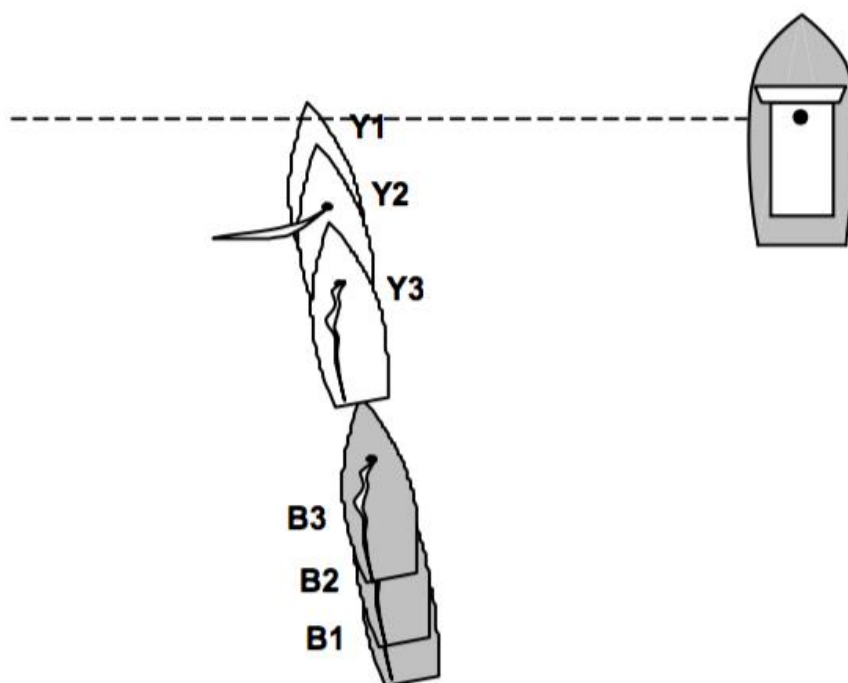

#### Risposta

Penalizzare Y.

La regola 21.3 stabilisce che una barca che si muove all'indietro scontrando una vela deve tenersi discosta da una barca che non lo sta facendo. Nonostante Y non stia più scontrando la vela resta soggetta alla regola 21.3. Y non si tiene discosta ed infrange la regola 21.3.

*Una barca "si muove all'indietro scontrando una vela", e quindi è soggetta alla regola 21.3 se essa si muove all'indietro attraverso l'acqua ed ha iniziato o ha assecondato il suo movimento all'indietro scontrando la vela. Se essa cessa di scontrare la vela, ma il movimento all'indietro prosegue, essa continua ad essere soggetta alla regola.*

## TR CALL C1

<b>Regola 11</b>	<b>Sulle stesse mure, ingaggiate</b>
<b>Regola 16.1</b>	<b>Cambiare rotta</b>
<b>Regola 17</b>	<b>Sulle stesse mure, giusta rotta</b>
<b>Parte 2</b>	<b>Sezione C, Preambolo, Quando le regole non si applicano</b>

### Domanda

Prima del segnale di partenza Y stabilisce un ingaggio da libera dalla poppa sottovento a B e A. Dopo la partenza Y orza sopra la bolina stretta per passare la boa di partenza. B immediatamente orza per cercare di tenersi discosta, ma entra in contatto con il suo compagno A che similmente sta cercando di tenersi discosta. A protesta. Quale dovrebbe essere la risposta?

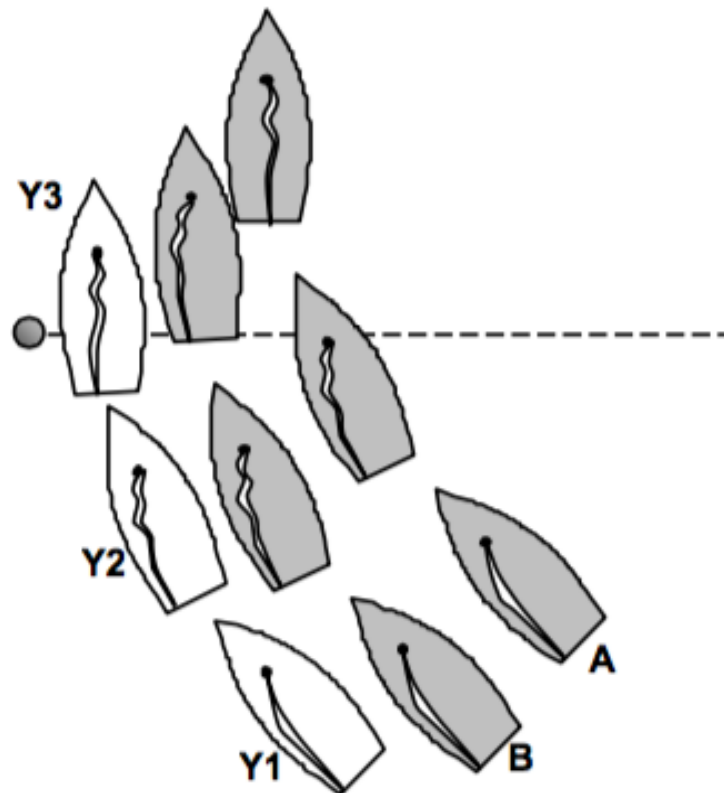

### Risposta

La regola 18 non si applica a una boa di partenza quando le barche si stanno avvicinando ad essa per partire (Parte 2, Sezione C, Preambolo). Poiché Y ha stabilito l'ingaggio da libera dalla poppa entro due sue lunghezze di scafo, non deve navigare sopra la propria giusta rotta dopo il segnale di partenza. (Una barca non ha giusta rotta prima del suo segnale di partenza). In questo caso la giusta rotta di Y è di orzare per passare la boa. A condizione che Y rispetti la regola 16.1 quando orza, non infrange alcuna regola.

La regola 16.1 richiede che, quando Y cambia rotta, deve dare a B e A spazio per tenersi discoste. Se A si stava tenendo discosta da B, ma ora è impossibilitata a farlo a causa dell'orzata di B per tenersi discosta da Y, la modifica della rotta di Y infrange la regola 16.1. Penalizzare Y.

Tuttavia se A è così vicina a B da non riuscire a tenersi discosta quando Y inizia ad orzare, oppure se A risponde tardivamente o non sufficientemente quando B cambia rotta per tenersi discosta da Y, allora A non si tiene discosta e infrange la regola 11. Penalizzare A.

*Quando una barca con diritto di rotta soggetta alla regola 16.1 cambia rotta, deve dare ad ogni altra barca coinvolta in questo cambiamento spazio per tenersi discosta.*

## TR CALL C2

<b>Regola 11</b>	<b>Sulle stesse mure, ingaggiate</b>
<b>Regola 16.1</b>	<b>Cambiare rotta</b>
<b>Parte 2</b>	<b>Sezione C, Preambolo, Quando le regole non si applicano</b>

### Domanda 1

Y e B si stanno avvicinando alla linea di partenza per partire con Y libera dalla prua e sottovento a B. B stabilisce un ingaggio al vento fra Y e l'imbarcazione del Comitato. Nella posizione 3 Y orza, chiama " Non hai spazio". B risponde all'orzata e così facendo entra in contatto con l'imbarcazione del Comitato. B protesta. Quale dovrebbe essere la risposta?

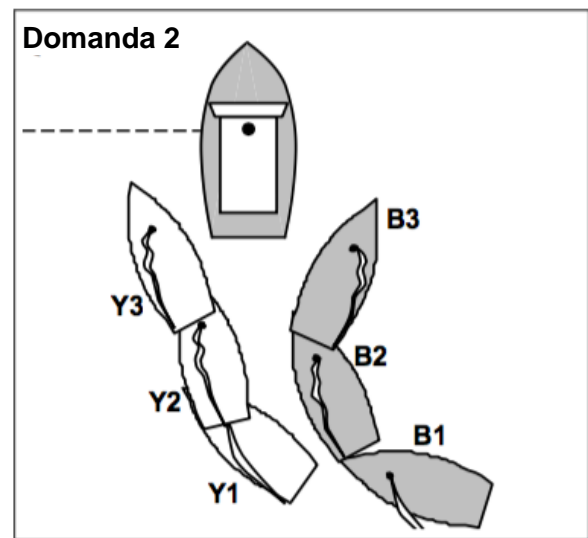
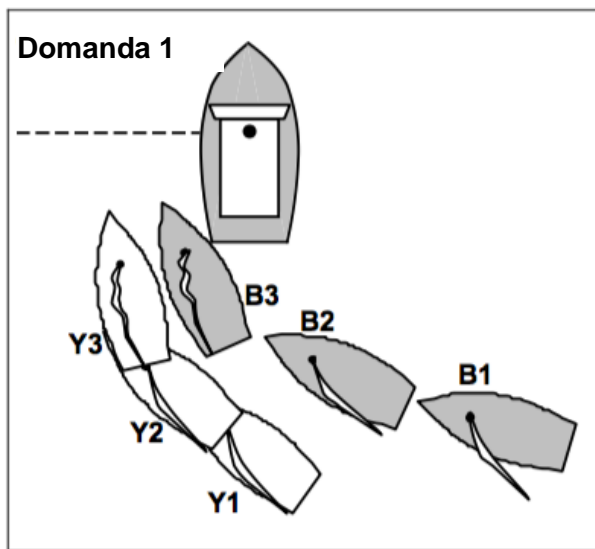

### Risposta 1

Nella Parte 2, il Preambolo della Sezione C stabilisce che le regole 18 e 19 non si applicano quando le barche si avvicinano ad una boa di partenza per partire. Y non ha pertanto obbligo di dare a B spazio per passare l'imbarcazione del Comitato. Comunque la regola 16.1 richiede a Y di dare a B spazio per tenersi discosta quando essa cambia rotta. Quando Y cambia rotta dopo la posizione 2 non dà a B spazio per tenersi discosta. Penalizzare Y.

### Domanda 2

Se la modifica di rotta di Y avviene dopo la posizione 1 e come risultato B passa l'imbarcazione del Comitato dalla parte sbagliata, Quale dovrebbe essere la risposta?

## **Risposta 2**

Ammesso che reagisca prontamente, B può ancora tenersi discosta passando dalla parte sbagliata l'imbarcazione del Comitato. Y pertanto non infrange la regola 16.1. Nessuna penalità.

Se B non risponde prontamente all'orzata e conseguentemente non si tiene discosta, essa infrange la regola 11. Penalizzare B.

## TR CALL C3

**Regola 21.1**      **Errori di partenza**  
**Regola 23.2**      **Interferire con un'altra barca**

### Domanda

Dopo la partenza, B sta navigando mure a sinistra dalla parte del percorso della linea di partenza senza essere partita. Y, partita regolarmente, poggia sotto la propria giusta rotta sino ad una rotta di collisione con B. B abbatte e si tiene discosta da Y. B protesta. Quale dovrebbe essere la risposta?

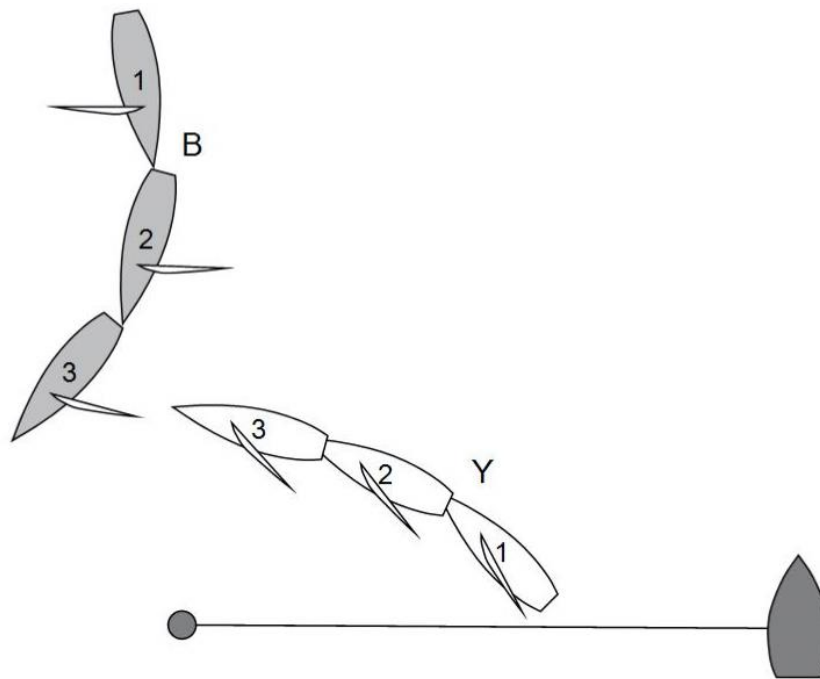

### Risposta

Penalizzare Y.

Nella posizione 1 B si sta tenendo discosta da Y come richiesto dalla regola 21.1. Quando Y poggia dopo la posizione 1, infrange la regola 23.2 perché non è più la sua giusta rotta e interferisce con B, barca soggetta alla regola 21.1.

*Dopo il segnale di partenza, se una barca naviga verso il lato di prepartenza della linea, gli arbitri useranno il principio dell'“ultimo punto di certezza” e decideranno che la barca non è partita a meno che siano certi che è partita.*

## TR CALL C4

- Regola 11**            **Sulle stesse mure, ingaggiate**  
**Regola 16.1**        **Cambiare rotta**  
**Regola 17**            **Sulle stesse mure, giusta rotta**

### Domanda 1

Prima del segnale di partenza Y stabilisce un ingaggio sottovento a B da libera dalla poppa. Dopo il segnale di partenza entrambe le barche continuano a navigare mure a dritta e per tutto il tempo B si tiene discosta. Circa un minuto dopo la partenza Y inizia ad avvantaggiarsi, nonostante le barche sono ancora ingaggiate. Y sbanda sopravvento e orza sopra la bolina stretta. B protesta. Quale dovrebbe essere la risposta?

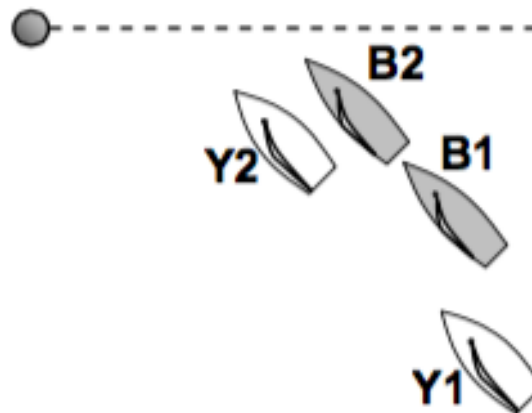
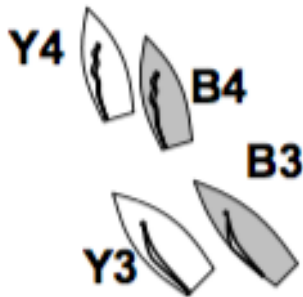



### **Risposta 1**

Penalizzare Y. Y ha stabilito il suo ingaggio dalla posizione di libera dalla poppa e pertanto ha infranto la regola 17 navigando sopra la bolina stretta dopo il segnale di partenza. Tuttavia se Y sbanda sopravvento per rallentare B, senza cambiare rotta, non infrange nessuna regola.

### **Domanda 2**

A causa dell'orzata di Y, le barche entrano in contatto. B protesta. Quale dovrebbe essere la risposta?

### **Risposta 2**

Se B, poteva rispondere all'orzata e tenersi discosta, ma non risponde o non risponde sufficientemente, infrange la regola 11, mentre Y infrange la regola 17. Penalizzare entrambe le barche.

Se B risponde all'orzata ma non è in grado di evitare il contatto, allora Y infrange sia la regola 16.1 che la regola 17.

Penalizzare solamente Y.

## TR CALL D1

<b>Regola 10</b>	<b>Su mure opposte</b>
<b>Regola 11</b>	<b>Sulle stesse mure, ingaggiate</b>
<b>Regola 15</b>	<b>Acquisire il diritto di rotta</b>
<b>Regola 16.1</b>	<b>Cambiare rotta</b>
<b>Definizioni</b>	<b>Tenersi discosta</b>

### Domanda 1

Y e B sono di bolina mure a dritta, ingaggiate e distanti fra loro un quarto di lunghezza di scafo. Y poggia per prendersi lo spazio per virare a poppa di B, ma B poggia su una rotta parallela per impedire a Y di virare. Y orza; B risponde prontamente, ma si verifica un contatto. Y protesta. Quale dovrebbe essere la risposta?

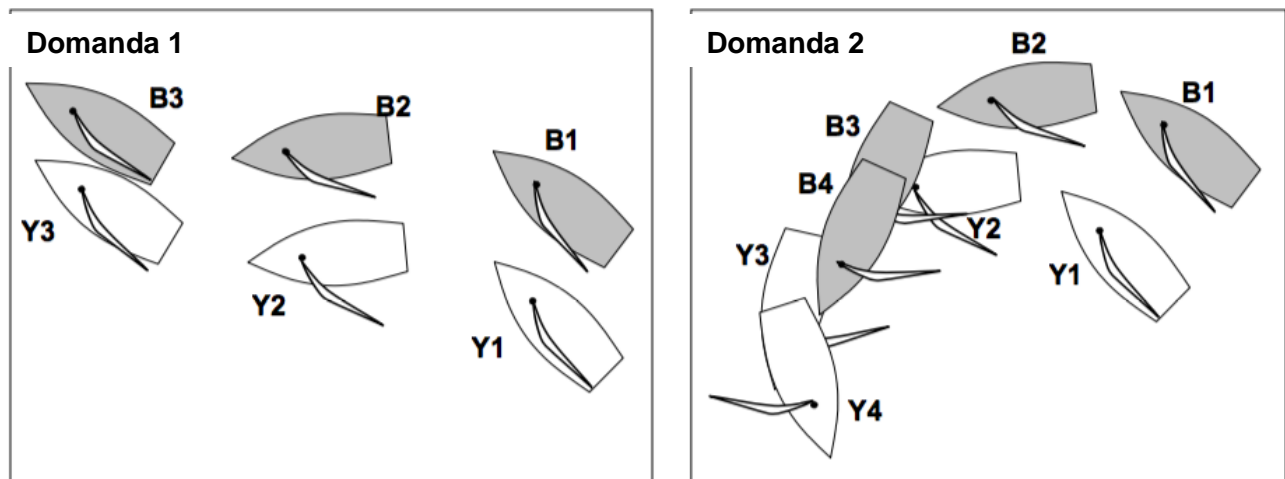

### Risposta 1

Nella posizione 2 Y è una barca con diritto di rotta e B si sta tenendo discosta. La regola 16.1 richiede che Y, quando cambia rotta, dia a B spazio per tenersi discosta. Quando Y orza non dà spazio a B. Penalizzare Y.

### Domanda 2

Y e B sono di bolina mure a dritta. Y poggia per abbattere e B fa altrettanto. Nella posizione 3 Y è libera dalla prua. Quando Y abbatte su mure a sinistra, B mantiene la sua rotta e si verifica un contatto. B protesta. Quale dovrebbe essere la risposta?

## Risposta 2

Quando abbatte, Y perde il diritto di rotta, così B non è soggetta alla regola 15. Y infrange la regola 10. Penalizzare Y.

## Domanda 3

Stessa situazione della Domanda 2, eccetto che Y riesce ad abbattere e tenersi discosta da B. B sceglie di abbattere e poi orza fortemente per girare interna a Y. Poiché anche Y orza (ora barca sottovento mure a sinistra) si verifica un contatto. B protesta. Quale dovrebbe essere la risposta?

### Domanda 3

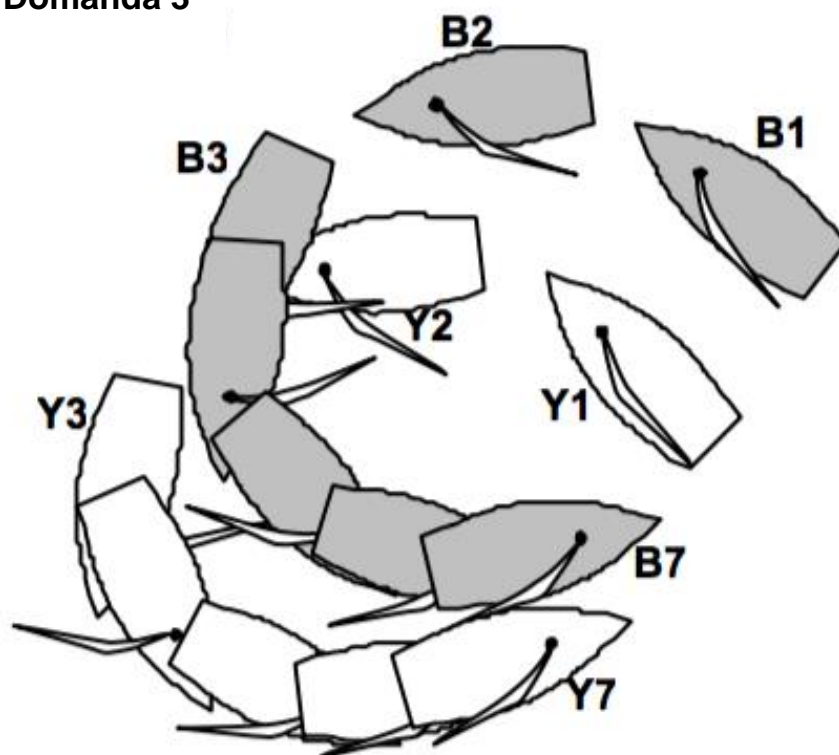

## Risposta 3

Quando B abbatte diventa barca che deve tenersi discosta. La regola 15 non si applica poiché B ha perso il diritto di rotta. Tuttavia la regola 16.1 ora si applica se Y cambia rotta. Cambiando rotta senza dare a B spazio per tenersi discosta, Y infrange la regola 16.1. Penalizzare Y.

Se Y smette di cambiare rotta nel momento in cui B abbatte e si verifica ugualmente un contatto (o se Y cambia rotta ma ci sarebbe stato chiaramente un contatto anche se non l'avesse fatto) allora B infrange la regola 11.

## TR CALL D2

<b>Regola 10</b>	<b>Su mure opposte</b>
<b>Regola 16.2</b>	<b>Cambiare rotta</b>
<b>Definizione</b>	<b>Tenersi discosta</b>

### Domanda

In un lato al vento con vento leggero, B mure a dritta e Y mure a sinistra sono su rotte convergenti. Circa a tre lunghezze da B, Y poggia per evitare B. B allora poggia così le barche restano su una rotta di collisione. Entrambe le barche, Y e B, continuano a poggiare, fino a quando alla fine si incrociano con il vento circa al traverso. Y protesta. Quale dovrebbe essere la risposta?

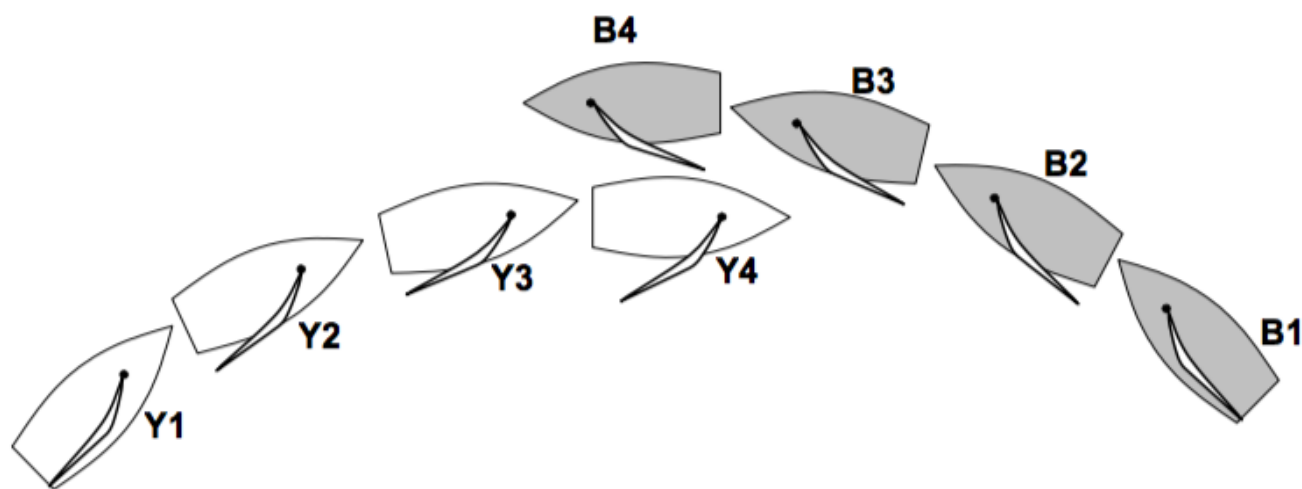

### Risposta

Penalizzare B. In una andatura di bolina la regola 16.2 proibisce ad una barca mure a dritta di poggiare se ciò richiede ad una barca mure a sinistra, che si sta tenendo discosta navigando per passare sottovento di essa, di dover cambiare rotta immediatamente per continuare a tenersi discosta.

Quando Y inizia a poggiare, incomincia a navigare per passare sottovento a B, anche se la sua rotta è ancora sopra la poppa di B.

Quando B cambia rotta fra le posizioni 1 e 2, Y non è costretta a fare un immediato cambio di rotta, così nessuna regola viene infranta.

Quando B cambia rotta fra le posizioni 2 e 3, Y è obbligata a cambiare rotta immediatamente per continuare a tenersi discosta, e B infrange la regola 16.2.

*L'espressione "navigare per passare sottovento" nella regola 16.2 si riferisce alle azioni complessive della barca mure a sinistra che cerca chiaramente di passare*

*sottovento alla barca mure a dritta, e non necessariamente alla rotta o alla direzione che tiene in qualsiasi momento.*

*Quando il vento è più forte o le barche si muovono più velocemente, se B esegue una manovra simile, allora infrange la regola 16.2 anche se più lontana da Y.*

***[Come conseguenza della modifica alla regola 16.2, le domande e risposte 2 in questa chiamata sono state eliminate]***

## TR CALL D3

<b>Regola 10</b>	<b>Su mure opposte</b>
<b>Regola 13</b>	<b>Mentre si vira</b>
<b>Regola 15</b>	<b>Acquisire il diritto di rotta</b>

### Domanda

Y e B stanno navigando su mure a sinistra in un lato al vento. B vira su mure a dritta vicino ad Y. Quando B completa la sua virata su mure a dritta, entrambe le barche immediatamente devono orzare e virare per evitare il contatto. Y protesta. Quale dovrebbe essere la risposta?

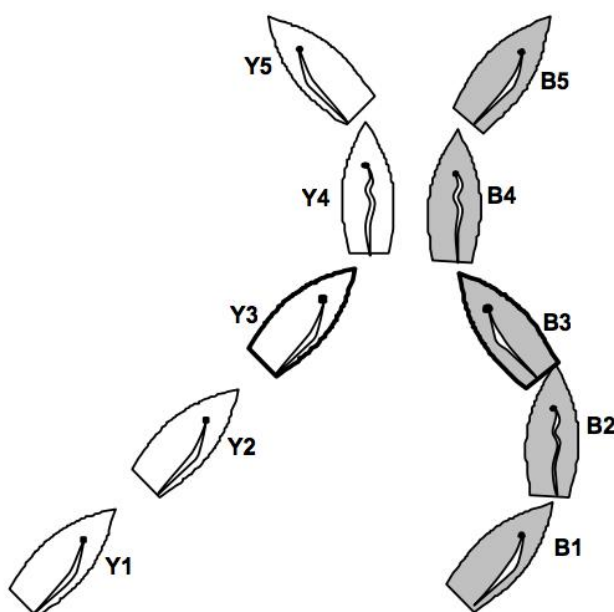

### Risposta

Nessuna penalità. Nessuna barca ha infranto una regola. Nella posizione 3, B acquisisce il diritto di rotta in seguito a una propria azione e deve inizialmente dare a Y spazio per tenersi discosta. Virando ancora su mure a sinistra, essa dà a Y spazio per tenersi discosta.

Se Y avesse dovuto intraprendere manovre evasive prima che B abbia completato la sua virata, allora B avrebbe infranto la regola 13.

Quando B completa la sua virata, se le barche sono così vicine che Y non è in grado di tenersi discosta o se Y è costretta a virare in modo non marinaresco, allora B infrangerebbe la regola 15.

*Una barca che acquisisce il diritto di rotta può ottemperare alla regola 15 modificando essa stessa la propria rotta. Questo principio si applica in qualunque lato del percorso.*

## TR CALL D4

**Regola 13**            **Mentre si vira**  
**Regola 16.1**        **Cambiare rotta**

### Domanda 1

In un lato al vento B, mure a dritta, incrocia davanti a Y che è mure a sinistra. Quando Y passa a poppa di B, B orza e vira su mure a sinistra.

Ne frattempo Y, dopo essere passata dietro B che era ancora mure a dritta, orza sopra la bolina stretta e poi sbanda la barca al vento per rendere difficile a B completare la sua virata senza entrare in contatto con Y. C'è un contatto e B protesta. Quale dovrebbe essere la risposta?

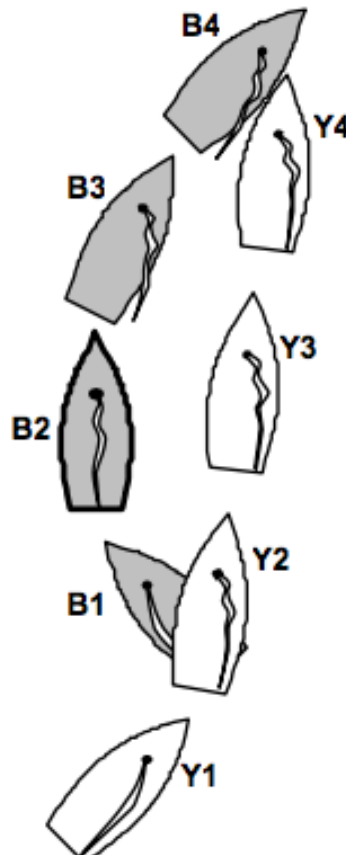

### Risposta 1

Penalizzare B. Dopo la posizione 2, B perde il diritto di rotta così la regola 15 non si applica. Y stabilisce un ingaggio sottovento, istantaneamente o mentre B è soggetta alla regola 13, quindi la regola 17 non si applica. Poiché Y non modifica la sua rotta dopo la posizione 2, la regola 16.1 non si applica. B infrange la regola 13.

**Domanda 2**

Se Y orza dopo che B ha passato la posizione di prua al vento ed a seguito di questo si verifica un contatto, la risposta è la stessa?

**Risposta 2**

Dipende. Dopo che B passa la posizione di prua al vento, si applica la regola 16.1 a Y quando cambia rotta. Se Y dà a B spazio per tenersi discosta, ma si verifica un contatto, allora B infrange la regola 13. Penalizzare B.

Se Y orza senza dare a B spazio per tenersi discosta anche se B prontamente inverte le mure, Y infrange la regola 16.1. Penalizzare Y.



## TR CALL D5

<b>Regola 11</b>	<b>Sulle stesse mure, ingaggiate</b>
<b>Regola 13</b>	<b>Mentre si vira</b>
<b>Regola 16.1</b>	<b>Cambiare rotta</b>
<b>Regola 17</b>	<b>Sulle stesse mure, giusta rotta</b>

### Domanda 1

Due barche, Y e B sono di bolina in uno stretto duello di virate. Ambedue sono mure a dritta e Y è soggetta alla regola 17. Y orza per virare a poppa di B, cosa che può fare se B non cambia rotta. Non appena Y inizia ad orzare, anche B orza. Y passa la posizione di prua al vento ed entra in contatto colpendo B al giardinetto. B protesta. Quale dovrebbe essere la risposta?

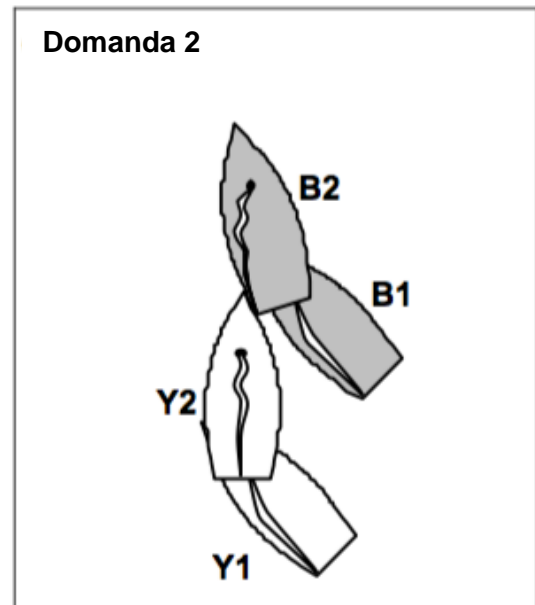
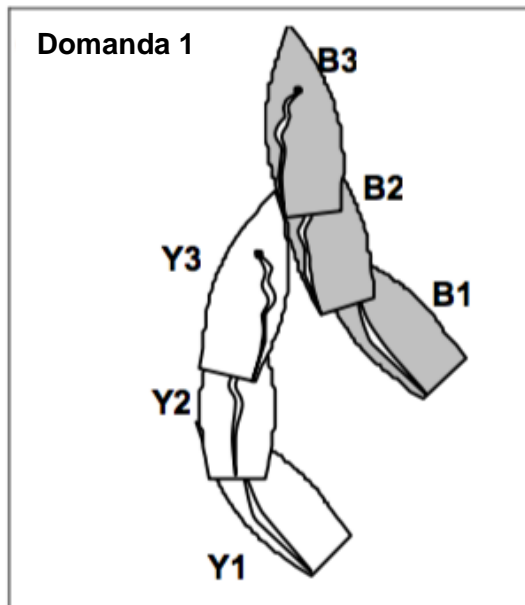

### Risposta 1

Fino a quando Y non passa la posizione di prua al vento, il solo obbligo di B è di tenersi discosta. Y è soggetta alla regola 17 e può navigare sopra la propria giusta rotta solo se passa prontamente a poppa di B.

Non appena Y passa la posizione di prua al vento, B diventa barca con diritto di rotta ed ogni cambiamento di rotta da questo momento deve essere eseguito secondo la regola 16.1. Se il contatto è causato dal cambio di rotta di B dopo la posizione 2, B infrange la regola 16.1. Penalizzare B.

Se il contatto si verifica anche se B mantiene invariata la sua rotta fra le posizioni 2 e 3, Y infrange le regole 17 e 13. Penalizzare Y.

## **Domanda 2**

La risposta sarebbe diversa se il contatto si verifica prima che Y arrivi alla posizione di prua al vento?

## **Risposta 2**

Y infrange la regola 17.

Inoltre, se B può rispondere al cambio di rotta di Y, ma non lo fa e non si tiene discosta, allora infrange la regola 11. Penalizzare entrambe le barche.

Tuttavia, se il cambiamento di rotta di Y non lascia a B spazio per tenersi discosta, allora Y infrange anche la regola 16.1. Penalizzare soltanto Y.

*Una barca "passa a poppa" (vedi Regola 17) di un'altra barca se, navigando su qualunque mura, passa completamente dietro una linea al traverso del punto più a poppa dello scafo o delle attrezzature dell'altra barca.*

## TR CALL D6

Regola 10	Su mure opposte
Regola 15	Acquisire il diritto di rotta
Regola 19	Spazio per passare un ostacolo
Regola 20	Spazio per virare ad un ostacolo
Regola 43	Esoneri

### Domanda 1

Su un'andatura di bolina X è mure a sinistra, davanti e sottovento all'avversario B e al compagno di squadra Y. X vira su mure a dritta.

Nella posizione 3 la sua virata è completata e B chiede spazio per virare. Y vira non appena possibile, ma non c'è spazio per B per virare fra X e Y.

B protesta. Quale dovrebbe essere la risposta?

### Domanda 1

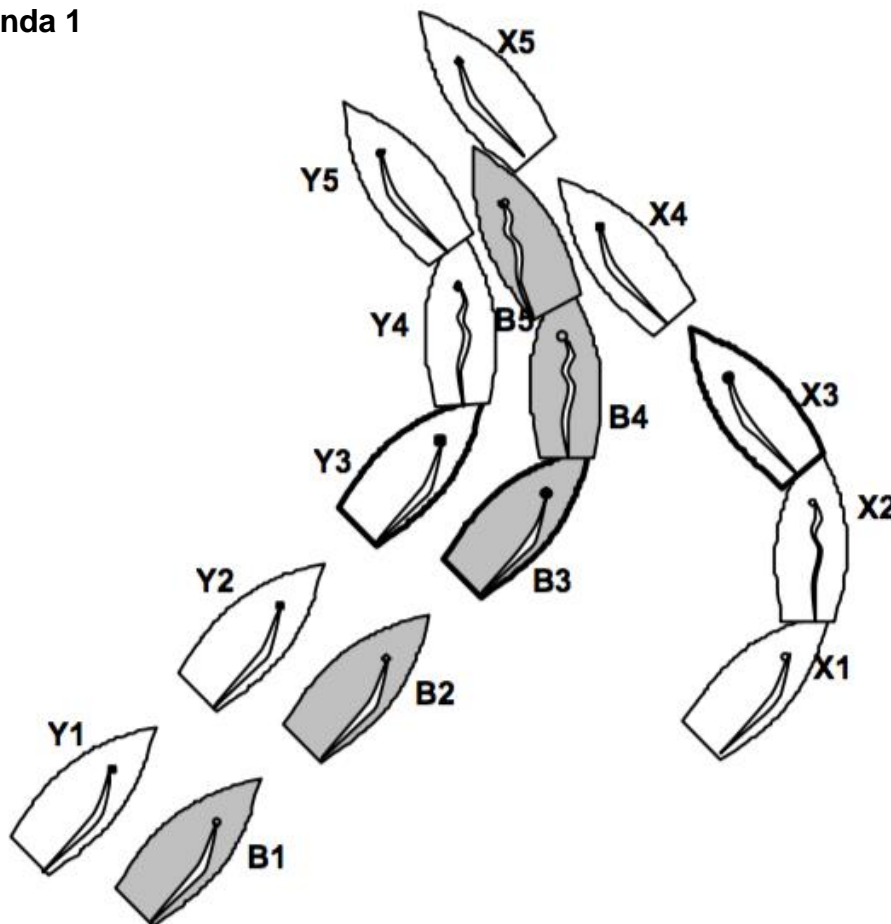

## Domanda 2

Le circostanze sono le medesime eccetto che nella posizione 3 B poggia per passare a poppa di X. Anche Y poggia per passare di poppa ma lo spazio è insufficiente e Y ha un contatto sia con X che con B. Y protesta. Quale dovrebbe essere la risposta?

### Domanda 2

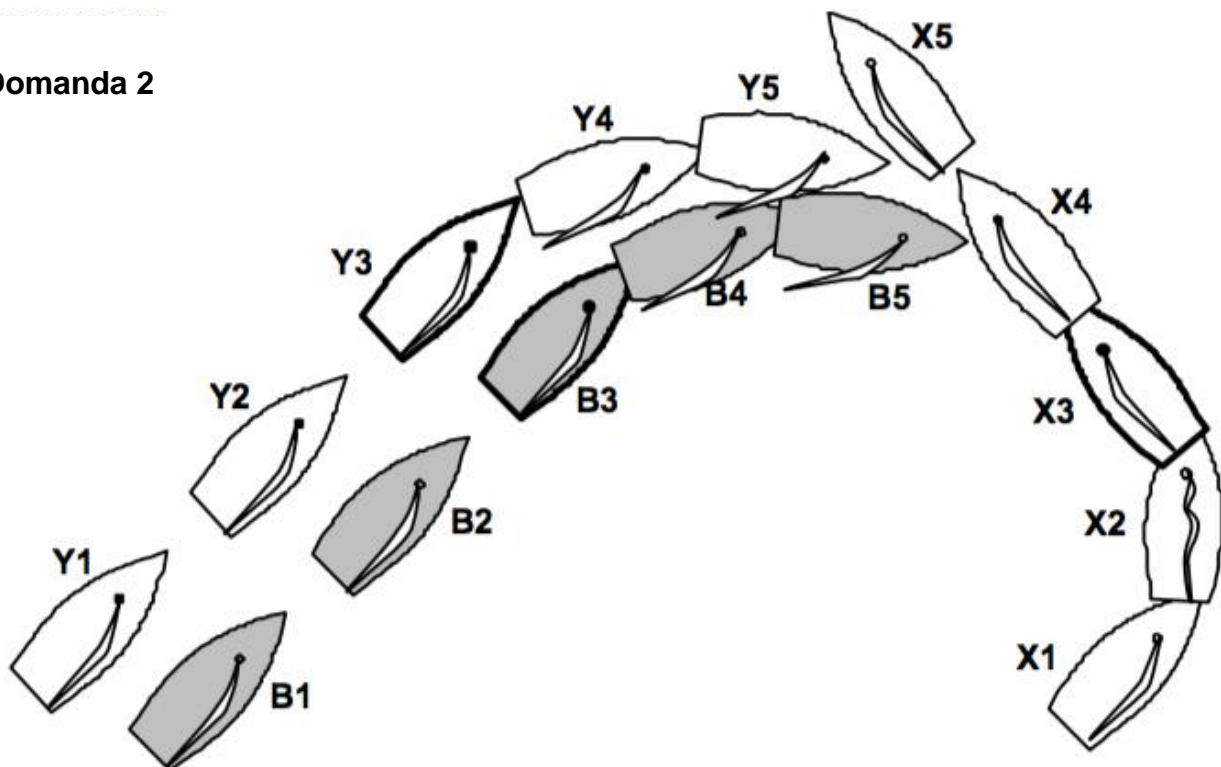

### Risposta alle Domande 1 e 2

Se X completa la sua virata così vicina a B e a Y che nessuna delle due può tenersi discoste né virando né poggiando per passare di poppa di X, allora X infrange la regola 15 "Acquisire il diritto di rotta". Penalizzare X.

Se B e Y avrebbero potuto tenersi discoste virando, ma B sceglie di poggiare a poppa di X e non c'è sufficiente spazio per Y, allora B infrange la regola 19.2(b). Penalizzare B. Y è esonerata dalla regola 43.1(b) per l'infrazione alle regole 10 e 11 perché sta navigando all'interno dello spazio cui ha diritto per la regola 19.

Se B e Y possono tenersi discoste poggiando, ma B sceglie di chiedere spazio per virare e Y risponde non appena possibile al richiamo, ma si verifica ugualmente un contatto fra le barche, allora B infrange la regola 20.2(a) non dando a Y tempo per rispondere alla sua chiamata. Penalizzare B.

*Quando una barca che acquisisce il diritto di rotta forza un'altra barca ad infrangere una regola per tenersi discosta, non concede all'altra barca spazio per tenersi discosta, pertanto infrange la regola 15.*

## TR CALL D7

<b>Regola 11</b>	<b>Sulle stesse mure, ingaggiate</b>
<b>Regola 16.1</b>	<b>Cambiare rotta</b>
<b>Regola 17</b>	<b>Sulle stesse mure, giusta rotta,</b>

### Domanda 1

B e Y di bolina stretta, mure a sinistra, si avvicinano alla layline di dritta nelle vicinanze della boa al vento. Y è soggetta alla regola 17. Ambedue le barche navigano oltre la layline e chiaramente oltre la boa. Y orza e poi è costretta a poggiare per evitare il contatto con B che ha mantenuto la sua rotta. C'è una protesta. Quale dovrebbe essere la risposta?

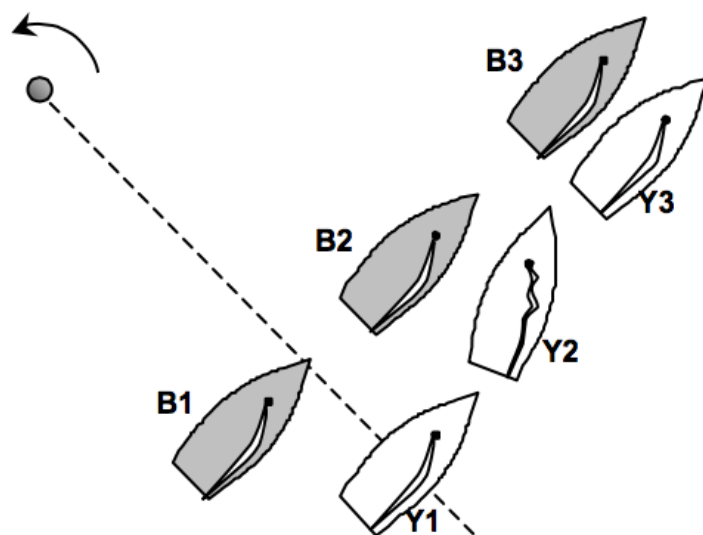

### Risposta 1

Penalizzare B. Quando Y orza è chiaro che la sua giusta rotta è di orzare per virare verso la boa. Y dà a B spazio per tenersi discosta come richiesto dalla regola 16.1. Y è allora impossibilitata a prendere la sua nuova rotta senza dover intraprendere manovre evasive. B non si tiene discosta ed infrange la regola 11.

### Domanda 2

Quale dovrebbe essere la risposta se a causa di venti irregolari e/o mare mosso non è chiaro se le barche stanno oltrepassando la boa?

### Risposta 2

Penalizzare entrambe le barche. Non è ancora chiaro che la sola giusta rotta di Y sia sulle altre mure. Y infrange la regola 17 navigando sopra la sua giusta rotta (di bolina stretta) senza passare prontamente a poppa di B. Se B poteva rispondere all'orzata e tenersi discosta, ma se non ha risposto o non ha risposto abbastanza, allora essa infrange la regola 11.

## TR CALL D8

### Regola 13 Mentre si vira

#### Domanda 1

Entrambe mure a sinistra, B ha costretto Y a navigare oltre la layline della boa al vento per fare in modo che i compagni di squadra li superino. Infine B inizia a virare e Y fa altrettanto, cosicché entrambe si trovano contemporaneamente tra la prua al vento e la bolina stretta mure a dritta.

Prima di raggiungere la bolina stretta mure a dritta, B sbanda la barca sopravvento urtando le attrezzature di Y. B protesta. Quale dovrebbe essere la risposta?

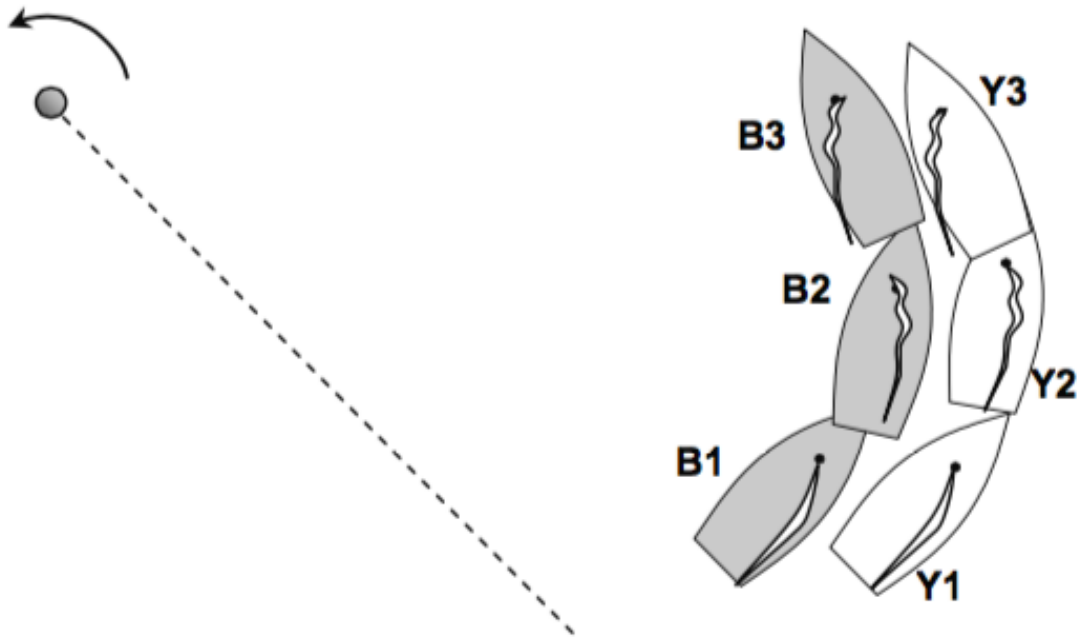

#### Risposta 1

Penalizzare B. Poiché entrambe le barche sono soggette alla regola 13, B deve tenersi discosta da Y.

#### Domanda 2

La risposta sarebbe la stessa se entrambe le barche fossero più lontane dalla boa?

#### Risposta 2

Sì

## TR CALL D10

<b>Regola 10</b>	<b>Su mure opposte</b>
<b>Regola 11</b>	<b>Sulle stesse mure, ingaggiate</b>
<b>Regola 19</b>	<b>Spazio per passare un ostacolo</b>
<b>Regola 43</b>	<b>Esoneri</b>
<b>Definizioni</b>	<b>Ostacolo</b>

### Domanda 1

B e Y sono ingaggiate mure a sinistra e si stanno avvicinando a X mure a dritta. Y naviga per passare a poppa di X, B cerca di passare tra X e Y ma lo spazio è insufficiente ed entra in contatto con Y. Y protesta. Quale dovrebbe essere la risposta?

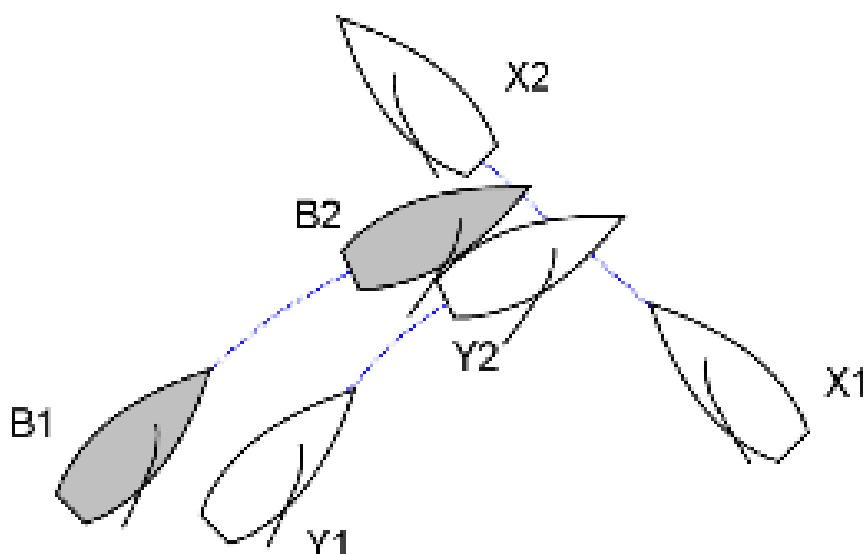

### Risposta 1

Poiché entrambe, B e Y, devono tenersi discoste da X, X è un ostacolo e si applica la regola 19. La regola 19.2(b) richiede che la barca esterna dia alla barca interna spazio per passare tra essa e l'ostacolo. Penalizzare Y per non aver dato spazio. Si applicano anche le regola 10 e 11 che richiedono a B di tenersi discosta sia da X che da Y. Tuttavia B è esonerata dalla regola 43.1(b) per l'infrazione a entrambe le regole perché sta navigando all'interno dello spazio a cui ha diritto da Y, e la sua infrazione è conseguenza del fatto che Y non le ha dato spazio.

## Domanda 2

La situazione è la stessa, eccetto che nella posizione 1 Y chiama "Niente spazio". B vira e protesta. Quale dovrebbe essere la risposta?

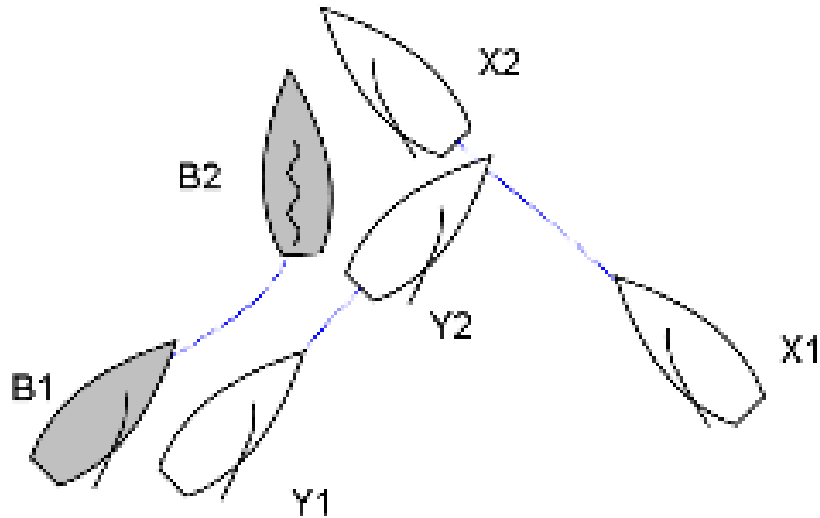

## Risposta 2

In questo caso è chiaro a B che Y non darà spazio. B rispetta le regole 11 e 14 virando.

Y e B sono ingaggiate quando arrivano all'ostacolo e la regola 19.2(b) richiede che Y dia spazio a B tra essa e l'ostacolo. Penalizzare Y per non aver dato spazio.



## TR CALL E1

Regola 11	Sulle stesse mure, ingaggiate
Regola 12	Sulle stesse mure, non ingaggiate
Regola 13	Mentre si vira
Regola 18.1	Quando si applica la regola 18
Regola 18.2	Dare spazio alla boa

### Domanda

Y e B sono entrambe di bolina stretta, mure a sinistra, quando B raggiunge la zona di una boa al vento da lasciare a sinistra. B è libera dalla prua di Y. B orza per virare attorno alla boa, ma la presenza di Y impedisce a B di virare e B protesta. Quale dovrebbe essere la risposta?

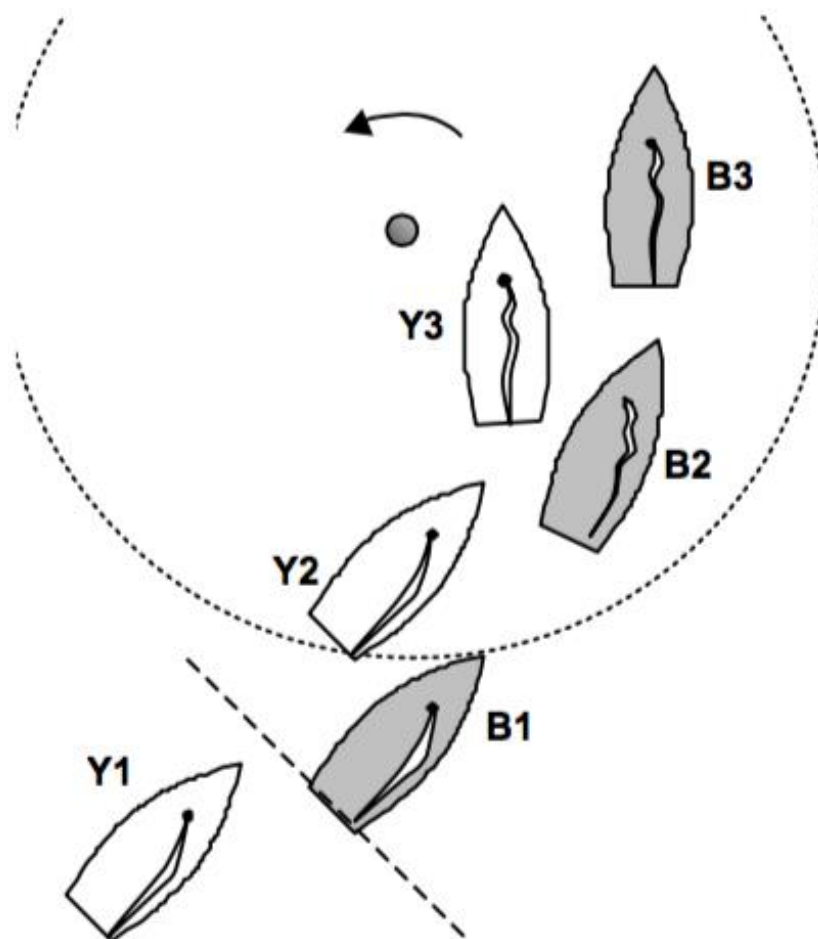

### Risposta

Nessuna penalità. B è libera dalla prua quando arriva nella zona e Y deve darle spazio alla boa per la regola 18.2(b). Y deve inoltre tenersi discosta per la regola

12. Quando Y si ingaggia interna a B deve tenersi discosta per la regola 11 ed inoltre deve dare a B spazio per percorrere la sua giusta rotta per la regola 18.2(c)(2), cosa che essa fa.

Tuttavia lo spazio alla boa non comprende lo spazio per la virata di B. Vedi definizione di Spazio alla boa. Se B passa la posizione di prua al vento, il suo diritto a spazio alla boa cesserà come stabilito nella regola 18.2(d). Contemporaneamente le barche saranno su mure opposte su una rotta di bolina e la regola 18 cesserà di essere applicata come stabilito nella regola 18.1(a). B dovrà quindi tenersi discosta per la regola 13.

## TR CALL E2

<b>Regola 13</b>	<b>Mentre si vira</b>
<b>Regola 18.2</b>	<b>Dare spazio alla boa</b>
<b>Regola 43</b>	<b>Esoneri</b>
<b>Definizione</b>	<b>Spazio alla boa</b>

### Domanda 1

Avvicinandosi mure a dritta ad una boa al vento da lasciare a dritta, B e Y sono ingaggiate ed appaiate entrando nella zona. Y dà a B spazio sufficiente per orzare fino prua al vento, ma quando B comincia a virare, la sua poppa si sposta lateralmente e colpisce Y. Y protesta. Quale dovrebbe essere la risposta?

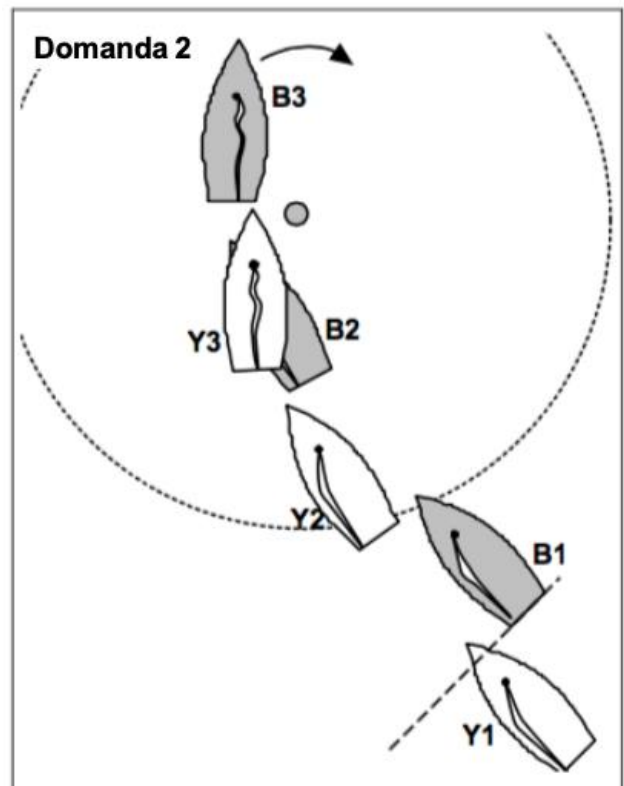
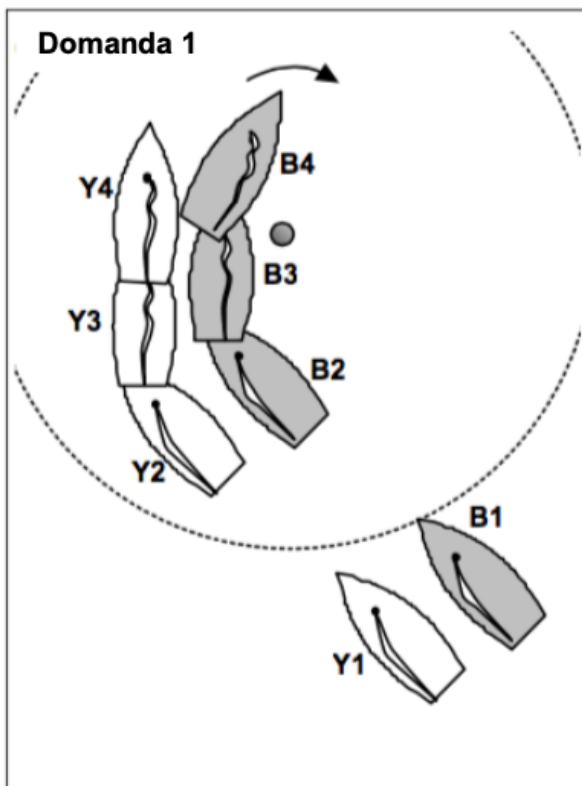

### Risposta 1

Penalizzare Y.

Y è una barca esterna con diritto di rotta quando B arriva nella zona e deve dare a B spazio alla boa. Lo spazio alla boa include lo spazio per girare la boa come necessario per compiere il percorso. La definizione di "Spazio alla boa" dà a B anche il diritto allo spazio per virare poiché in quel momento la sua rotta per compiere il percorso è di virare, ed essa è ingaggiata all'interno e sopravvento alla barca che è tenuta a darle spazio alla boa. Y non dà a B spazio alla boa e

infrange la regola 18.2(b). B è esonerata dalla regola 43.1(b) per l'infrazione della regola 13.

### **Domanda 2**

Alla stessa boa, Y e B sono mure a dritta e ingaggiate di poco entrando nella zona, con Y più arretrato. Subito dopo Y diventa libera dalla poppa, ma poi cambia rotta per stare direttamente dietro a B. Quando la poppa di B è alla stessa altezza della boa, Y chiama "Non virare" ed impedisce a B di virare attorno alla boa. B protesta. Quale dovrebbe essere la risposta?

### **Risposta 2**

Nessuna penalità.

Quando B raggiunge la zona Y è barca ingaggiata esterna e deve dare a B spazio alla boa. Tuttavia, sebbene B mantenga il diritto di spazio alla boa, nel momento in cui la sua rotta è di virare, non è ingaggiata sopravvento a Y e pertanto la definizione di spazio alla boa non include lo spazio per virare. Y dà a B spazio alla boa e si tiene discosta come richiesto dalla regola 12.

### **Domanda 3**

Le risposte 1 e 2 sarebbero le stesse se B fosse stata libera di prua all'ingresso nella zona?

### **Risposta 3**

Sì

*Quando una barca ha diritto di spazio alla boa, lo spazio per percorrere la sua rotta non include lo spazio per virare, a meno che, al momento in cui la sua rotta sia di virare, essa sia ingaggiata all'interno e sopravvento all'altra barca e che dopo la sua virata raggiungerebbe la boa. Ciò è vero sia che le barche erano ingaggiate entrando nella zona o che non lo erano.*

*Se il contatto si verifica quando una barca interna sopravvento vira, il contatto può essere la prova che la barca esterna non ha dato alla barca interna lo spazio che le era necessario per virare.*

## TR CALL E3

<b>Regola 13</b>	<b>Mentre si vira</b>
<b>Regola 16.1</b>	<b>Cambiare rotta</b>
<b>Regola 18.2</b>	<b>Dare spazio alla boa</b>

### Domanda

B, mure a dritta, entra nella zona di una boa al vento da lasciare a dritta, mezza lunghezza libera dalla prua di Y e leggermente sottovento. Alla boa B orza e passa la posizione di prua al vento. Poi anche Y orza per girare la boa e, come risultato, provoca un contatto con B mentre Y è ancora mure a dritta. B protesta. Quale dovrebbe essere la risposta?

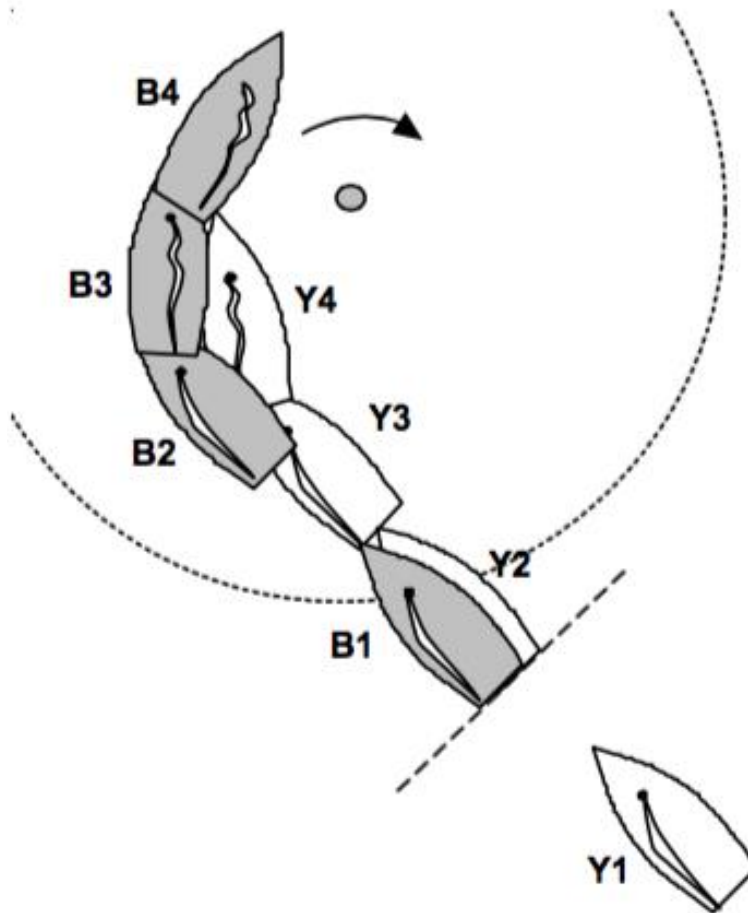

### Risposta

Penalizzare Y.

Quando B passa la posizione di prua al vento si applica la regola 18.2(d). Perciò B non ha più diritto di spazio alla boa secondo la regola 18.2(b) e la regola 18 non si applica più. Y diventa barca con diritto di rotta, soggetta alla regola 16. Quando Y orza non dà a B spazio per tenersi discosta e infrange la regola 16.1.

## TR CALL E4

<b>Regola 11</b>	<b>Sulle stesse mure, ingaggiate</b>
<b>Regola 19</b>	<b>Dare spazio ad un ostacolo</b>
<b>Regola 20</b>	<b>Spazio per virare ad un ostacolo</b>
<b>Definizioni</b>	<b>Ostacolo</b>

### Domanda

Y e B si stanno avvicinando mure a sinistra ad una boa al vento da lasciare a dritta, ingaggiate ed appaiate,. Y sottovento è sulla layline. B è in rotta di collisione con la barca A della sua squadra che è mure a dritta. B chiama Y per avere spazio per passare a poppa di A. Y le concede spazio, ma come risultato è obbligata a passare la boa dalla parte sbagliata. Y protesta.

Quale dovrebbe essere la risposta?

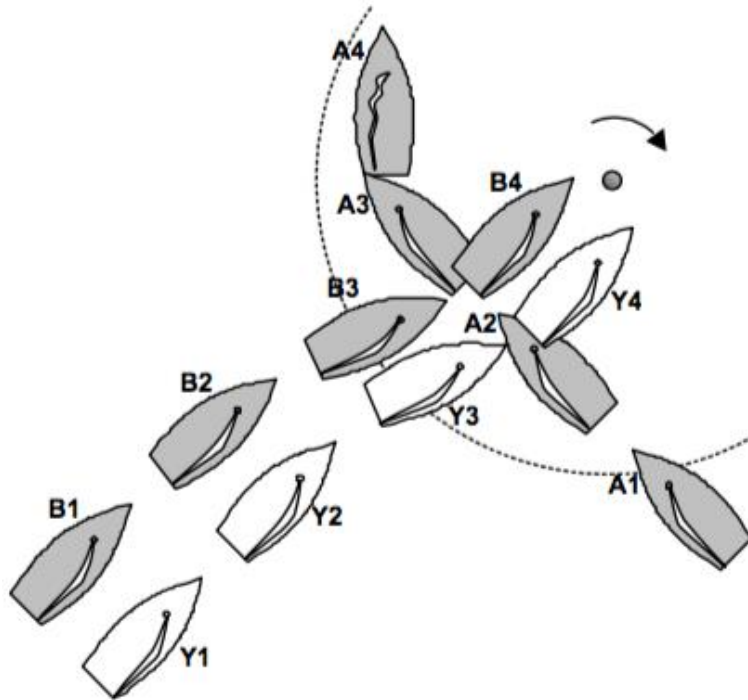

### Risposta

Nessuna penalità.

Rispetto alla boa al vento Y è barca interna ed ha diritto di rotta su B, cosicché B deve tenersi discosta da Y e darle spazio per girare la boa.

Entrambe Y e B devono tenersi discoste da A che rappresenta un ostacolo per entrambe. Nella posizione 2 Y e B sono entrambe in procinto di passare A dalla stessa parte, così si applica la regola 19.2(b). Y è barca esterna e deve dare a B spazio per passare a poppa di A.

Una volta che Y ha dato a B spazio per passare a poppa di A, l'obbligo di B è di continuare a tenersi discosta da Y e darle spazio alla boa. Poiché Y non è in grado di passare la boa dalla parte giusta, l'unico obbligo di B è quello di tenersi discosta, cosa che essa fa.

Y non è obbligata a fare una sostanzialmente modifica di rotta per evitare A. Se chiamasse spazio per virare, infrangerebbe la regola 20.1(a).

## TR CALL E5

<b>Regola 11</b>	<b>Sulle stesse mure, ingaggiate</b>
<b>Regola 18.2</b>	<b>Dare spazio alla boa</b>
<b>Regola 43</b>	<b>Esoneri</b>

### Domanda

Y raggiunge la zona di una boa al vento da lasciare a dritta leggermente sopra la layline e libera dalla prua di B. Entrambe le barche sono mure a sinistra. Il prossimo lato è al traverso. Y si ferma con la prua a una lunghezza e mezza sopravvento e all'altezza della boa. B sulla layline di sinistra prova a di navigare fra Y e la boa. Tuttavia Y poggia al di sotto della sua giusta rotta e non c'è più spazio per B per passare tra Y e la boa. B entra in contatto con Y e la boa, e protesta. Quale dovrebbe essere la risposta?

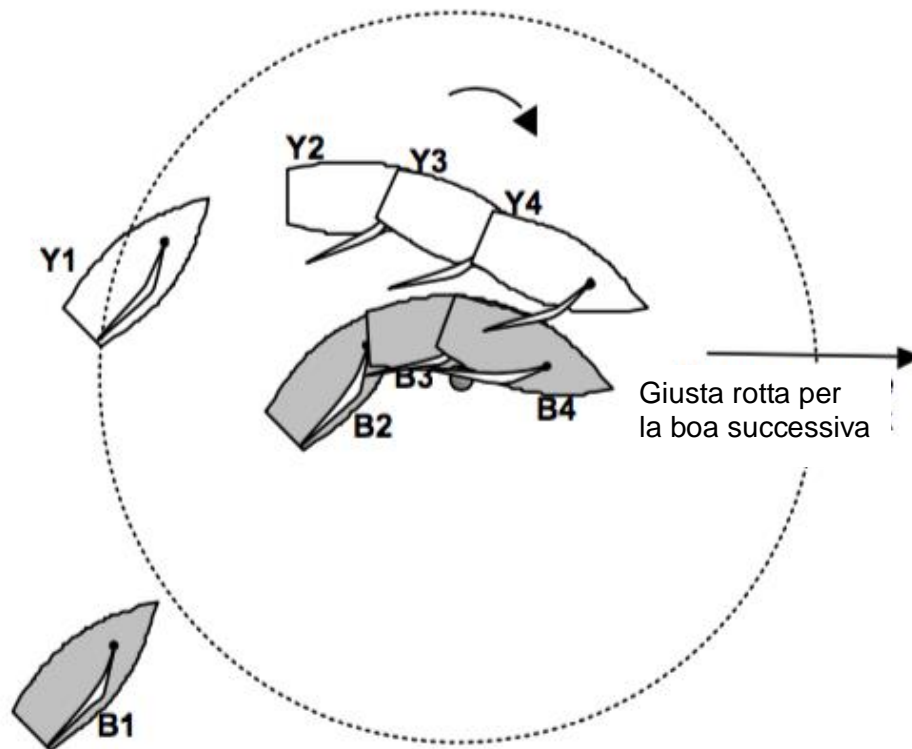

### Risposta

Penalizzare Y. Quando Y entra nella zona è libera dalla prua di B e ha diritto a spazio alla boa per la regola 18.2(b). Lo spazio alla boa include lo spazio per girare la boa come necessario per compiere il percorso e, quando B si ingaggia interna con Y, la regola 18.2(c)(2) richiede che B dia anche a Y lo spazio per percorrere la sua giusta rotta. B fa così e rispetta le regole 18.2(b) e (c).



Dopo che B si ingaggia sottovento a Y, Y deve tenersi discosta, ma non lo fa e infrange la regola 11. Y non è esonerata dalla regola 43 poiché non sta navigando sulla sua giusta rotta o all'interno dello spazio alla boa a cui ha diritto.

B infrange la regola 31 ma è stata costretta a toccare la boa quale conseguenza dell'infrazione di Y alla regola 11. B è esonerata per la regola 43.1(a).

## TR CALL E6

<b>Regola 11</b>	<b>Sulle stesse mure, ingaggiate</b>
<b>Regola 12</b>	<b>Sulle stesse mure, non ingaggiate</b>
<b>Regola 18.2</b>	<b>Dare spazio alla boa</b>

### Domanda 1

Y si sta avvicinando mure a sinistra ad una boa al vento da lasciare a dritta e completa una virata all'interno della zona, libera dalla prua di B. Dopo che Y ha preso una rotta di bolina stretta, B poggia per evitarla. B protesta. Quale dovrebbe essere la risposta?

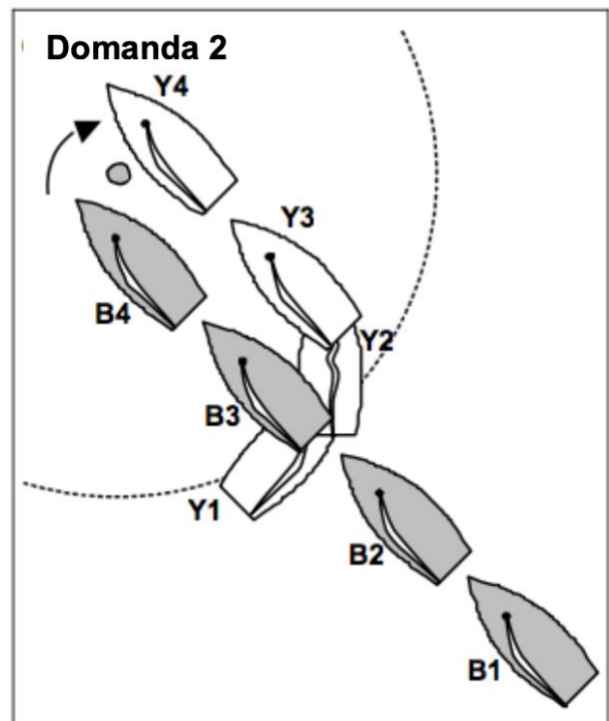
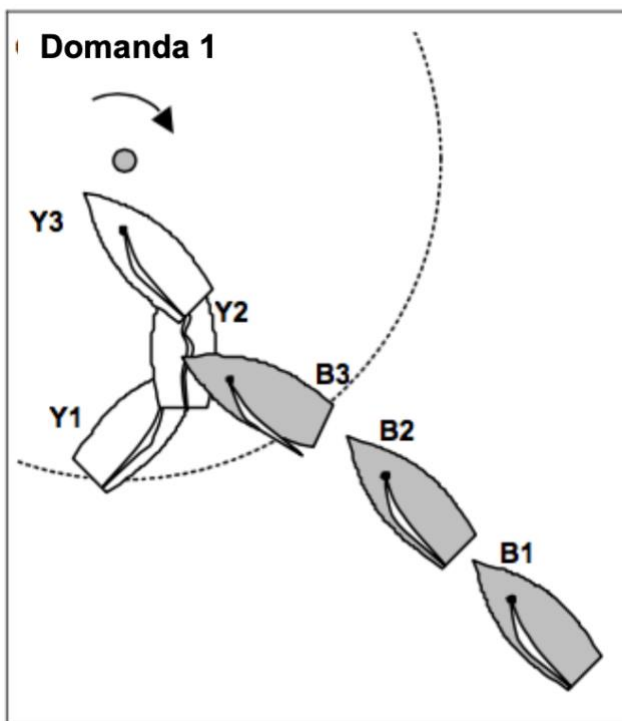

### Risposta 1

Nessuna penalità.

Y completa la sua virata in posizione 3 senza infrangere le regole 13 o 15. Y diventa libera dalla prua e B deve tenersi discosta per la regola 12, cosa che fa.

### Domanda 2

Y si sta avvicinando mure a sinistra ad una boa al vento da lasciare a dritta. Y passa la posizione di prua al vento all'interno della zona e diventa libera dalla prua di B e poi immediatamente ingaggiata sopravvento a B. B è sulla layline e non dà a Y spazio alla boa, costringendo Y a passare dalla parte sbagliata della boa. Y protesta. Quale dovrebbe essere la risposta?

## **Risposta 2**

B ha diritto di rotta tutto il tempo, ma quando le barche si ingaggiano mentre Y è soggetta alla regola 13, la regola 18.2(a) richiede che B dia spazio alla boa a Y a condizione che sia in grado di farlo dal momento in cui è iniziato l'ingaggio. Vedi regola 18.2(f)

Se B è in grado di dare spazio alla boa dopo che Y si è ingaggiata, come mostra il diagramma, penalizzare B per infrazione alla regola 18.2(a).

Se B non è in grado di dare spazio alla boa, si applica la regola 18.2(f) e B non infrange alcuna regola. La regola 11 richiede che Y si tenga discosta, cosa che fa. Nessuna penalità

## TR CALL E7

<b>Regola 16.1</b>	<b>Cambiare rotta</b>
<b>Regola 18.3</b>	<b>Passare prua al vento nella zona</b>
<b>Regola 31</b>	<b>Toccare una boa</b>
<b>Definizioni</b>	<b>Raggiungere</b>

### Domanda

Y mure a sinistra e B mure a dritta si stanno avvicinando a una boa al vento da lasciare a sinistra. B poggia e di conseguenza Y non è più in grado di tenersi discosta da B passandole a poppa. Y passa la posizione di prua al vento nella zona davanti e sottovento a B e poi sta raggiungendo la boa. Dopo che Y ha completato la virata, passa vicino alla boa e B deve orzare e navigare sopra la bolina stretta per evitare Y. B protesta. Quale dovrebbe essere la risposta?

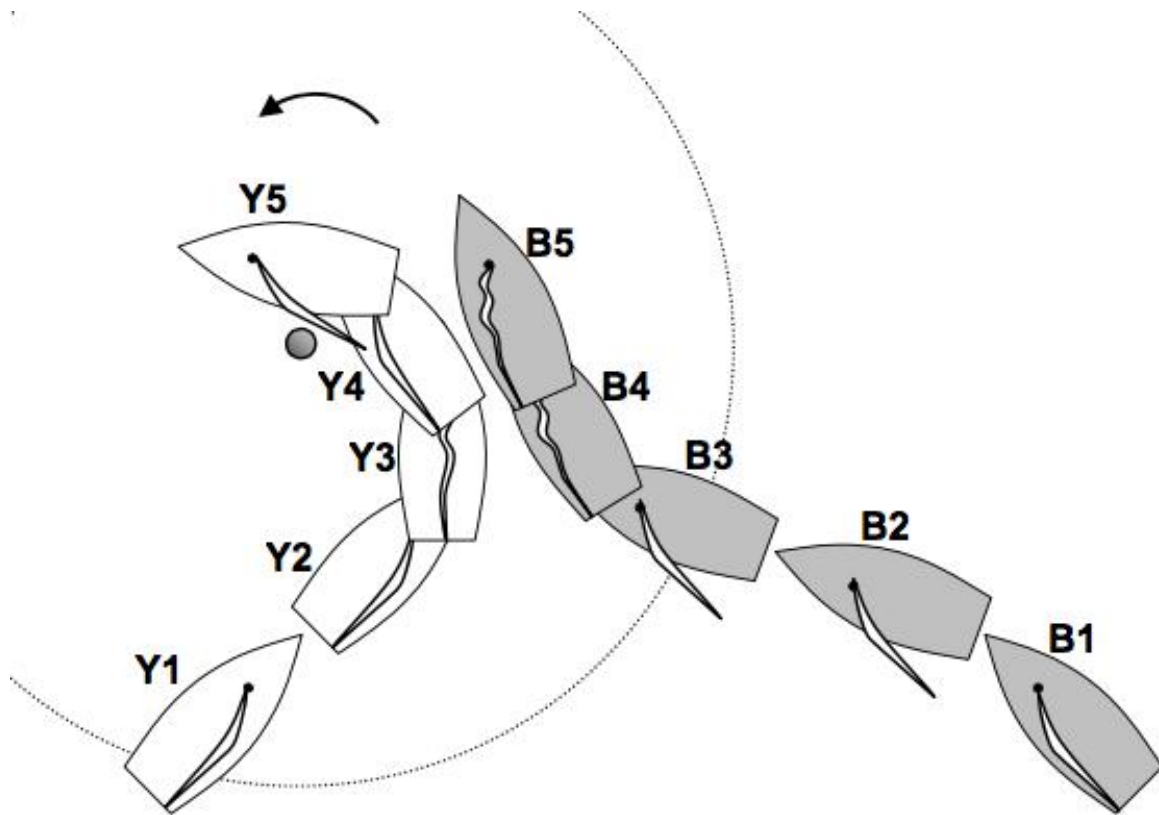

### Risposta

Quando B cambia rotta la regola 16.1 esige che dia a Y spazio per tenersi discosta da B, incluso, in questa situazione, lo spazio per ottemperare ai suoi obblighi secondo le regole 18.3 e 31.

Se Y non risponde prontamente, ma sarebbe stata in grado di navigare verso la parte sbagliata della boa senza toccarla se l'avesse fatto, penalizzare Y per infrazione alla regola 18.3.

Se Y risponde prontamente al cambiamento di rotta di B ma non è in grado di virare e passare la boa dalla parte sbagliata, allora Y ha diritto a spazio per ottemperare alle regole 18.3 e 31. B orzando dà a Y questo spazio. Nessuna penalità.

Se B avesse mantenuto la rotta che stava percorrendo nella posizione 1, Y avrebbe dovuto tenersi discosta da B e, se avesse virato, rispettare la regola 18.3.

*Quando una barca con diritto di rotta cambia rotta e quindi crea una situazione che causerà una violazione di una regola da parte dell'altra barca, infrange la regola 16.1 se mantiene questa rotta. Tuttavia può cambiare nuovamente rotta per ottemperare alla regola 16.1, nel qual caso nessuna barca infrange una regola. Vedi anche TR Call B4*

## TR CALL E10

**Regola 18.1** Quando si applica la regola 18

**Regola 18.2** Dare spazio alla boa

**Regola D1.1(b)** Modifica alla regola 18.2(b)

### Domanda 1

Y mure a dritta e B mure a sinistra, entrambe di bolina stretta, si avvicinano alla boa al vento da lasciare a dritta. B poggia e passa a poppa di Y. Y orza lentamente e quasi si ferma prua al vento con la boa al traverso. Mentre Y sta orzando B vira mure a dritta e poggia verso la boa. Y non dà spazio alla boa a B e B orza per evitare una collisione. B protesta. Quale dovrebbe essere la risposta?

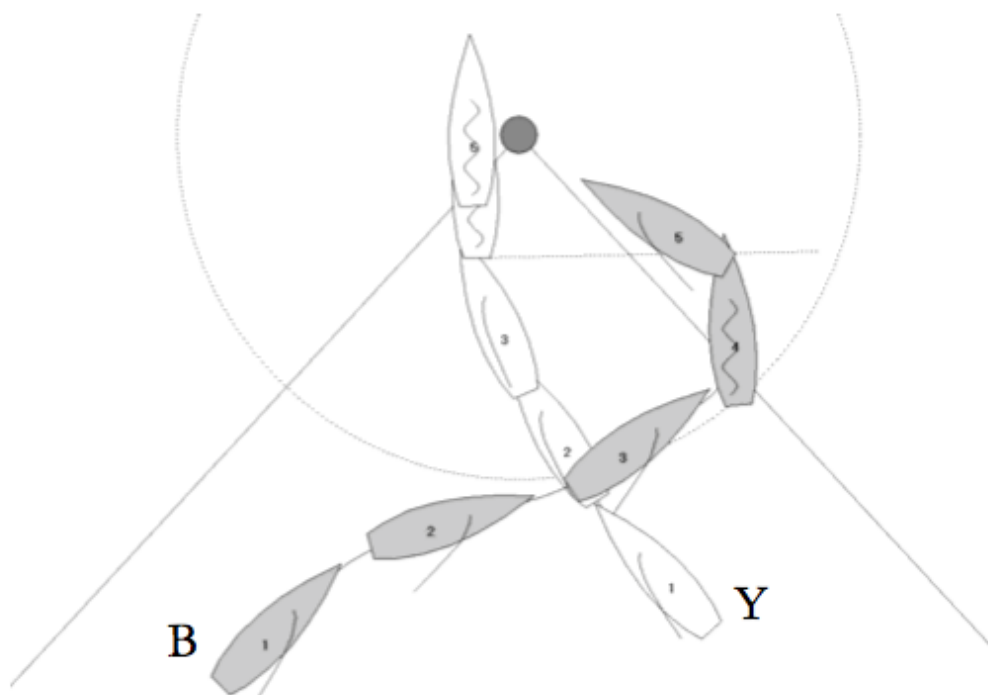

### Risposta 1

Quando Y entra nella zona, le barche sono su mure opposte su un'andatura di bolina e nessuna parte della regola 18 si applica. Quando B passa la prua al vento stabilisce un ingaggio interno a Y e acquisisce il diritto a spazio alla boa per la regola 18.2(a). Tuttavia si applica la regola 18.2(f) poiché l'ingaggio è stato creato da B virando sopravvento a Y.

Se Y non è in grado di dare spazio alla boa non è obbligata a darlo e perciò non infrange la regola 18.2(a). B si tiene discosta come da regola 11. Nessuna penalità.

Se Y ha la possibilità di dare spazio alla boa dopo che B si è ingaggiata, penalizzare Y per infrazione alla regola 18.2(a)

## Domanda 2

La risposta sarebbe diversa se Y fosse libera dalla prua quando B passa la posizione di prua al vento?

## Risposta 2

Sì, si applica la regola D1.1(b) e B non ha diritto a spazio alla boa. Orzando B si tiene discosta. Nessuna penalità

## Domanda 3

Le risposte 1 e 2 sarebbero diverse se B avesse completato la sua virata fuori dalla zona?

## Risposta 3

No, purché Y sia nella zona in quel momento.

## Domanda 4

Y raggiunge la zona della boa al vento da lasciare a dritta libera dalla prua di B. Entrambe le barche sono mure a dritta. Y orza lentamente e quasi si ferma vicino alla boa. B orza e passa la prua al vento e poi passa nuovamente la prua al vento ritornando mure a dritta. Quando B passa la prua al vento la seconda volta è ingaggiata sopravvento a Y. Y deve dare a B spazio alla boa?

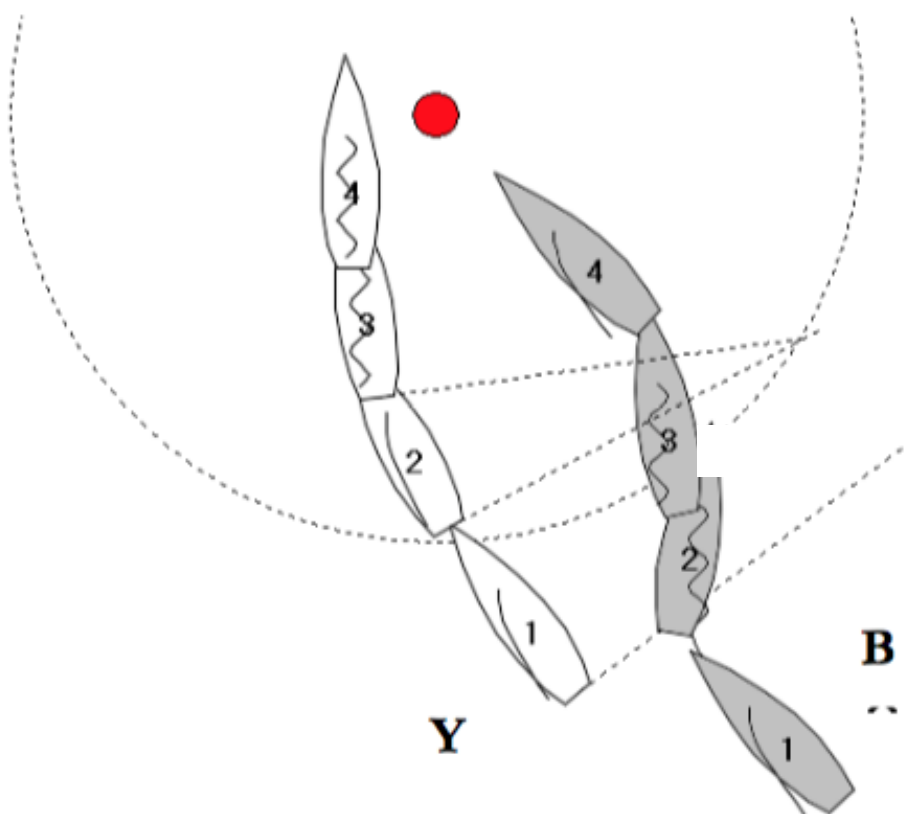

## **Risposta 4**

No. B deve dare a Y spazio alla boa. Nella posizione 1 Y entra nella zona libera dalla prua di B. Perciò si applica la regola 18 e B deve dare spazio alla boa per la regola 18.2(b). Quando passa la prua al vento su mure a sinistra nella posizione 2, la regola 18 non si applica più poiché le barche sono su mure opposte su un'andatura di bolina, vedi regola 18.1(a). Quando B passa ancora la prua al vento nella posizione 3, le barche sono di nuovo sulle stesse mure e quindi si applica la regola 18.

Poiché Y era libera dalla prua quando ha raggiunto la zona nella posizione 1, la regola 18.2(b) richiede che da quel momento l'altra barca le dia spazio alla boa. Questo obbligo rimane in vigore a condizione che:

- 1) la regola 18 si applichi, e
- 2) la regola 18.2(b) non cessi di essere applicata per qualunque delle condizioni contenute nella regola 18.2(d).

Quindi quando le barche sono di nuovo entrambe mure a dritta e la regola 18 si applica nuovamente, la regola 18.2(b) richiede di nuovo che B dia spazio alla boa a Y.



## TR CALL E11

**Regola 17**            **Sulle stesse mure, giusta rotta**  
**Definizioni**        **Giusta rotta**

### I fatti

Y e B stanno navigando mure a dritta di bolina stretta. Y è libera dalla poppa e leggermente sopravvento a B

Entrambe le barche navigano oltre la layline della boa e poi poggiano. Nella posizione 3 Y si ingaggia sottovento a B da libera dalla poppa. Da questo momento la giusta rotta di Y è di abbattere. B protesta.

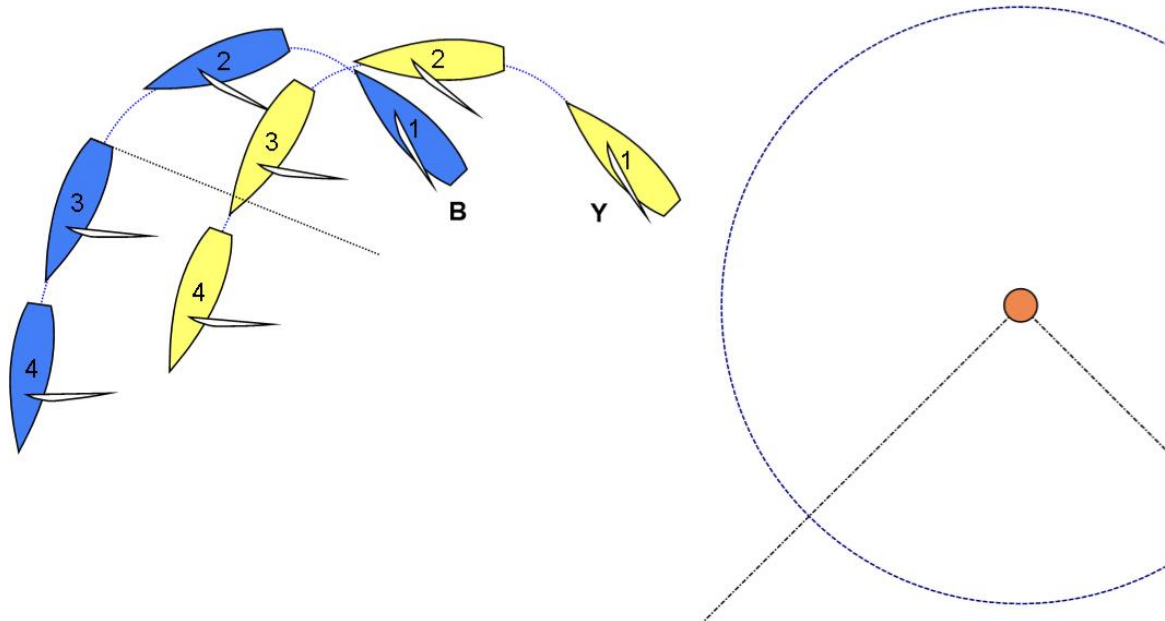

### Decisione

Penalizzare Y

Quando Y si ingaggia sottovento a B, la regola 17 inizia ad applicarsi a Y. La sua giusta rotta è poggiare e abbattere per navigare verso la boa. Y naviga sopra la sua giusta rotta e infrange la regola 17.

Vedi anche TR Call G4

## TR CALL E12

<b>Regola 11</b>	<b>Sulle stesse mure, ingaggiate</b>
<b>Regola 18.1</b>	<b>Quando si applica la regola 18</b>
<b>Definizioni</b>	<b>Spazio alla boa</b>

### Domanda

B e Y si stanno avvicinando a una boa al vento da lasciare a dritta. All'entrata nella zona B è ingaggiata esterna a Y e le deve dare spazio alla boa. B lo fa, e le dà anche a lo spazio per virare alla boa. Nella posizione 3 B orza leggermente dando comunque a Y spazio per tenersi discosta. Y risponde quanto basta per tenersi discosta, ma non ha più spazio sufficiente per poter virare. Y protesta. Quale dovrebbe essere la risposta?

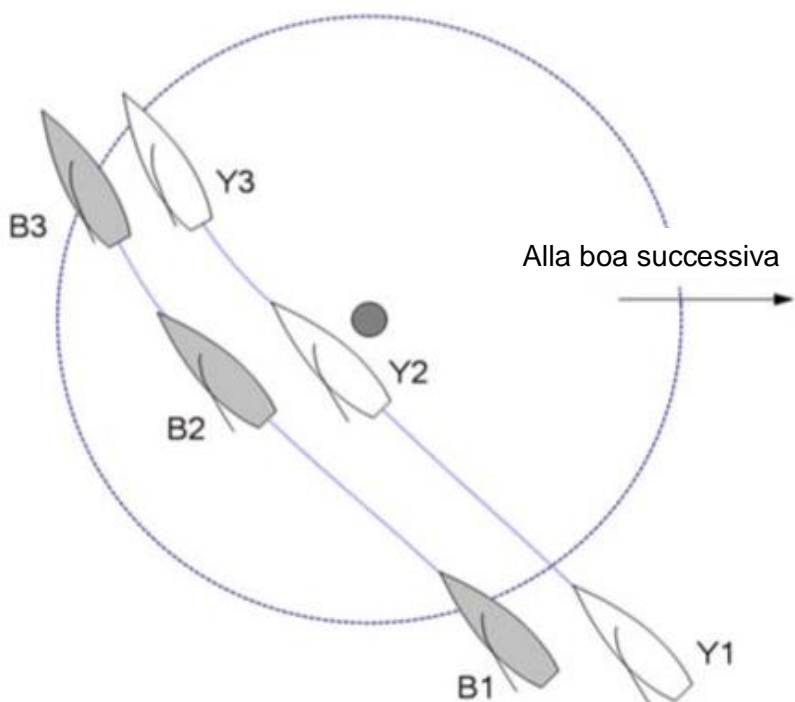

### Risposta

Nessuna penalità.

Lo spazio alla boa include per Y lo spazio per virare perché è ingaggiata interna sopravvento a B. L'obbligo di B di dare spazio alla boa cessa quando B ha dato a Y "lo spazio per girare la boa come necessario per compiere il percorso", vedi definizione Spazio alla boa.

Nella posizione 3, B ha dato a Y lo spazio alla boa come richiesto, la regola 18 cessa di essere applicata, vedi ultima frase della regola 18.1.

Y si è tenuta discosta come richiesto dalla regola 11.

*Quando lo spazio alla boa per una barca ingaggiata interna include lo spazio per virare e lei non vira, ma invece naviga chiaramente oltre il punto in cui aveva bisogno dello spazio per girare la boa come necessario per compiere il percorso, la barca esterna non è più obbligata a dare spazio per virare.*

## TR CALL E 13

**Regola 13**            **Mentre si vira**  
**Regola 23.2**        **Interferire con un'altra barca**

### Domanda 1

Y e B si stanno avvicinando ad una boa al vento da lasciare a dritta. Y è libera dalla prua quando entra nella zona. B lascia la boa a sinistra, poi orza ma non passa la posizione di prua al vento. Y passa la posizione di prua al vento ma non è in grado di poggiare su una rotta di bolina stretta a causa della presenza di B. Y protesta. Quale dovrebbe essere la risposta?

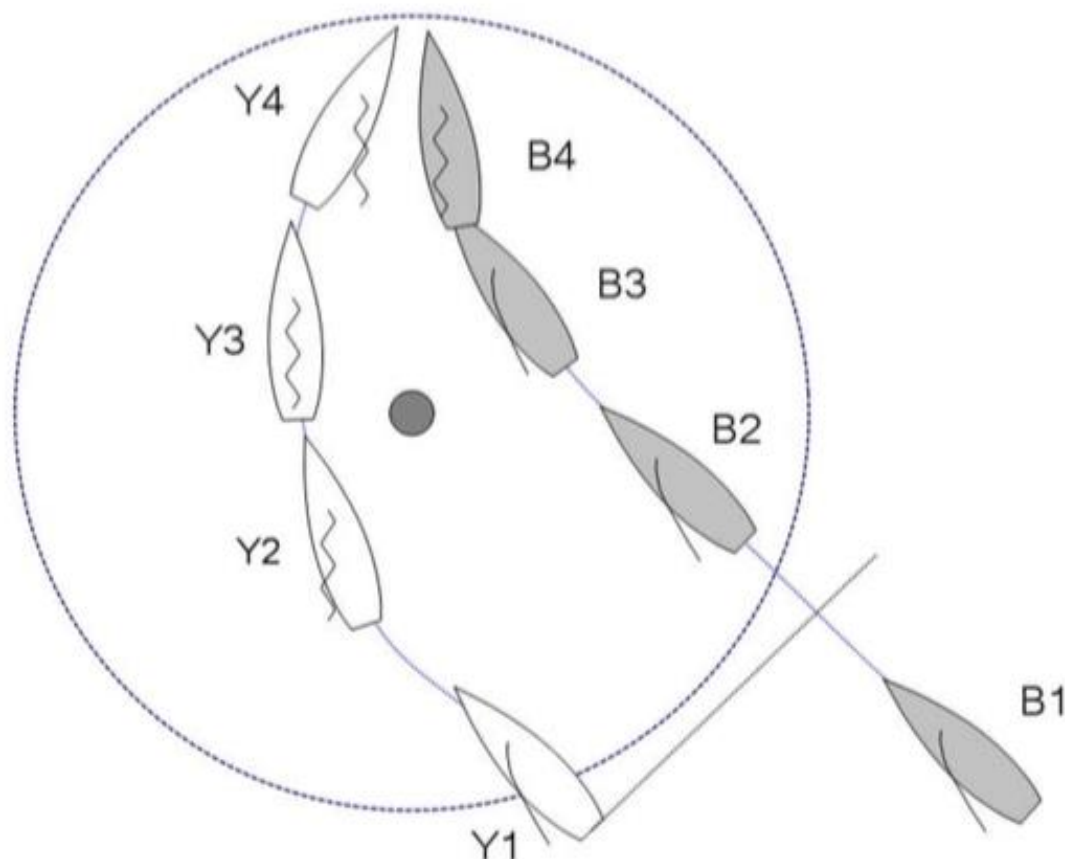

### Risposta 1

Penalizzare entrambe le barche.

Dopo la posizione 3, Y ha già passato la boa ed è sul lato verso la boa successiva. B deve ancora navigare verso il lato prescritto di questa boa per continuare il percorso e si trova su un altro lato rispetto a Y.

Quando B interferisce con Y non sta seguendo la sua giusta rotta e si trova su un altro lato del percorso rispetto a Y. Pertanto B infrange la regola 23.2.

Quando si applica la regola 23, le regole della Parte 2, Sezione A, continuano ad essere in vigore e Y infrange la regola 13.

### Domanda 2

Y ha girato la boa e si trova sul lato successivo. B sta girando la boa. La regola 17 non si applica a Y. Y orza sopra la propria giusta rotta per rallentare B. B protesta. Quale dovrebbe essere la risposta?

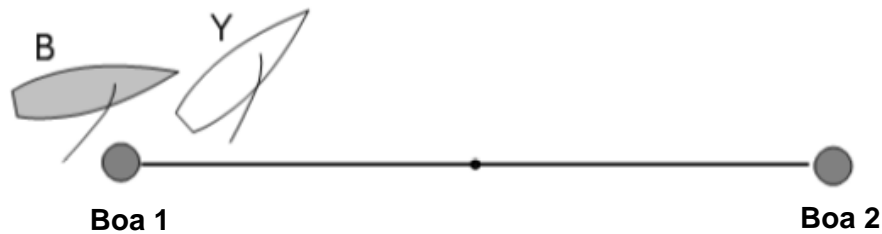

### Risposta 2

Nessuna penalità

Dato che entrambe le barche stanno navigando verso la boa successiva Y non è su un altro lato del percorso rispetto a B. Quindi Y non infrange la regola 23.2

*Quando le barche stanno girando una boa dalla stessa parte richiesta, anche quando una o entrambe fanno un giro molto ampio, nessuna delle due sta navigando su un lato diverso dall'altra.*

*Dopo il segnale di partenza, una barca che sta passando dalla parte sbagliata una boa si trova su un altro lato del percorso rispetto a una barca che sta passando la boa dalla parte richiesta.*

## TR CALL E15

### Regola 18.3 Passare prua al vento nella zona

#### Domanda

Tre barche si stanno avvicinando ad una boa al vento da lasciare a sinistra. X vira all'interno della zona sottovento alla barca B. Entrambe le barche continuano a navigare di bolina stretta. Dopo aver passato la boa, X orza su B per consentire al compagno di squadra Y di girare la boa all'interno di B. B si tiene discosta e protesta. Quale dovrebbe essere la risposta?

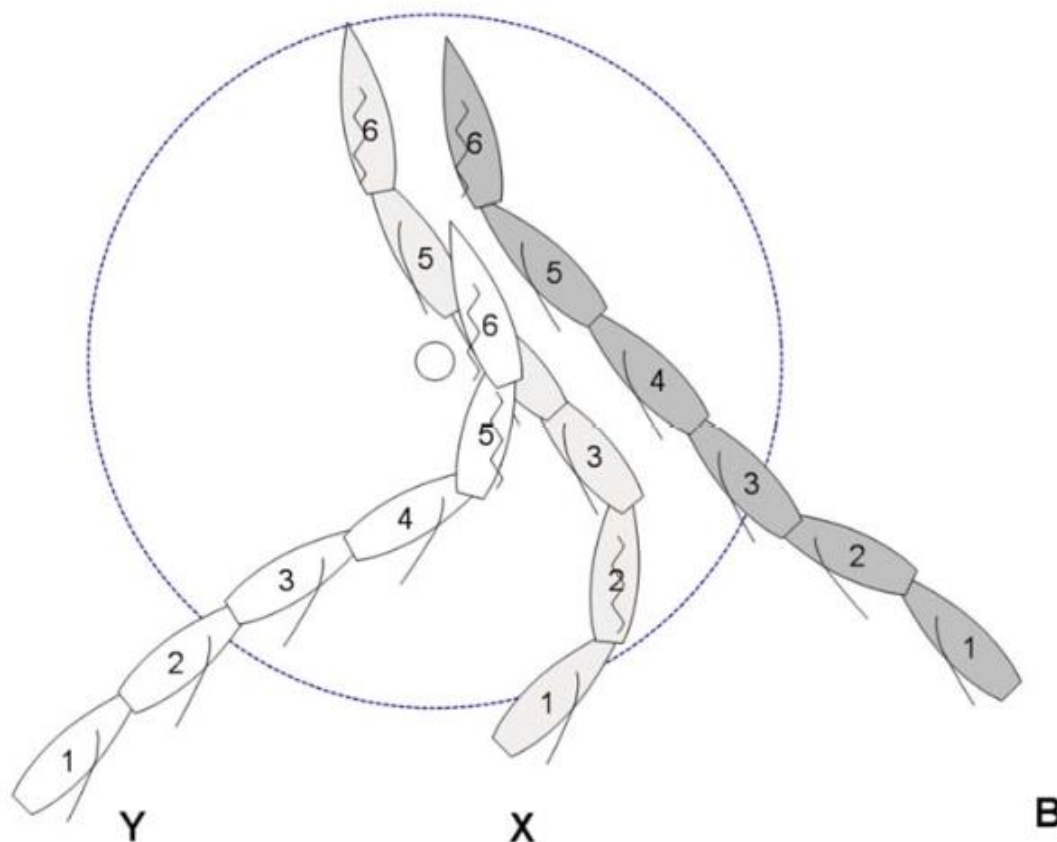

#### Risposta

Penalizzare X e considerare ulteriori azioni secondo la regola D2.3(c).

Quando X passa la prua al vento da mure a sinistra a mure a dritta all'interno della zona e sta quindi raggiungendo la boa, è sulle stesse mure di B che era mure a dritta da quando è entrata nella zona. Pertanto la regola 18.3 si applica tra di loro. Dopo che entrambe le barche hanno superato la boa, X orza e fa in costringe B a navigare sopra la bolina stretta per evitare il contatto. Sebbene la regola 17 non si applichi a X, X infrange la regola 18.3 che si applica fintanto che una delle due barche è ancora nella zona.

## TR CALL F1

### Regola 17 Sulle stesse mure, giusta rotta

#### Domanda

In quali circostanze Y può stabilire un ingaggio da sottovento dalla posizione di libera dalla poppa ed ancora avere il diritto a navigare sopra la propria giusta rotta?

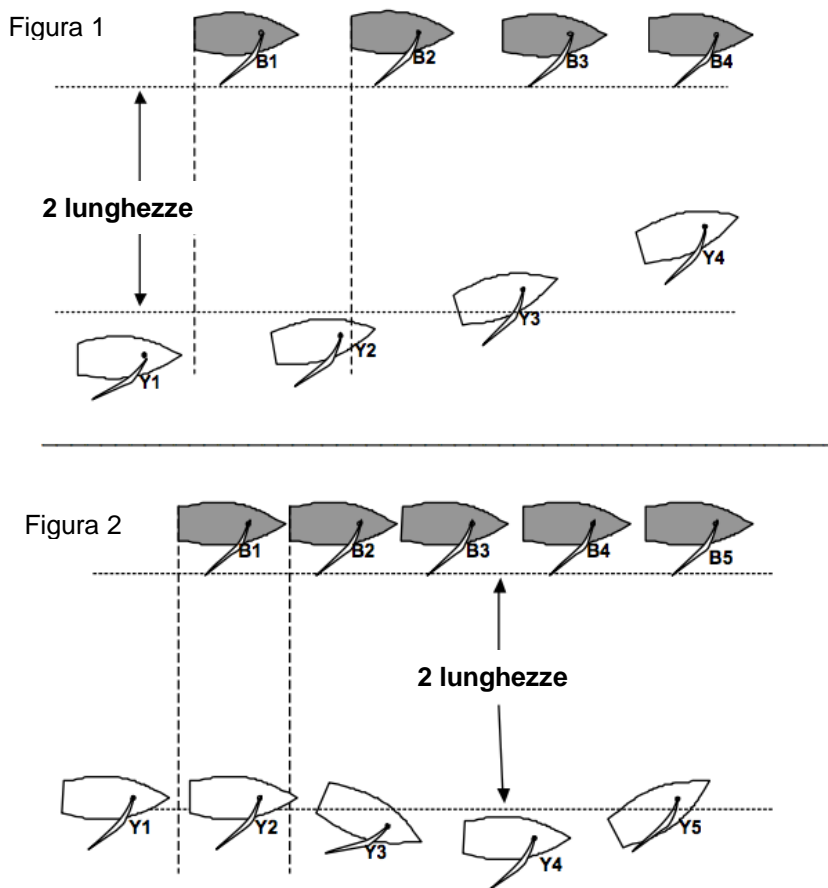

#### Risposta

**Figura 1:** L'ingaggio è stabilito quando le barche sono distanti più di due lunghezze. La Regola 17 non si applica a Y ed essa ha il diritto di navigare sopra la propria giusta rotta.

**Figura 2:** L'ingaggio è stabilito quando le barche sono distanti meno di due lunghezze. Y non può navigare sopra la propria giusta rotta fintanto che le barche rimangono a quella distanza fra di loro. Tuttavia se Y si porta oltre due lunghezze da X senza interrompere l'ingaggio, essa non ha più restrizioni alla propria giusta rotta ed ha il diritto di navigare sopra la propria giusta rotta.

*La distanza fra le barche viene misurata fra i punti più vicini dello scafo, equipaggio ed attrezzature in posizione normale.*

## TR CALL F2

<b>Regola 11</b>	<b>Sulle stesse mure, ingaggiate</b>
<b>Regola 12</b>	<b>Sulle stesse mure, non ingaggiate</b>
<b>Regola 19</b>	<b>Spazio per passare un ostacolo</b>
<b>Regola 43</b>	<b>Esoneri</b>
<b>Definizioni</b>	<b>Ostacolo</b>

### Domanda 1

Tre barche, Y, X e B sono al lasco sulla giusta rotta. Y è circa due lunghezze direttamente dietro la poppa di X. B è ingaggiata sopravvento a Y e avanti di mezza lunghezza. X rallenta, con l'intenzione di orzare su B. B chiama per avere spazio per passare sottovento a X e poggia costringendo Y a dover poggiare per evitarla. Y protesta. Quale dovrebbe essere la risposta?

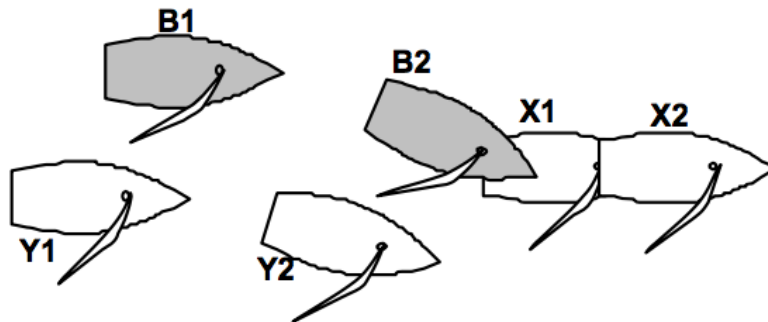

### Risposta 1

Penalizzare B.

X è barca con diritto di rotta ed è pertanto un ostacolo per B e Y. Poiché Y è barca con diritto di rotta rispetto a B, Y può scegliere di passare X da qualsiasi parte. B deve tenersi discosta da Y, ma se Y sceglie di passare sottovento deve dare a B spazio tra essa e X. Quando B poggia tra le posizioni 1 e 2, quale barca sopravvento, non si tiene discosta ed infrange la regola 11.

### Domanda 2

La risposta sarebbe stata la stessa se Y stava tenendo una rotta per passare sottovento a X?

### Risposta 2

No. Se nella posizione 1 Y sta navigando su una rotta per passare sottovento a X, nel momento in cui B ha bisogno di passare sottovento a X, Y è barca esterna e deve dare a B spazio secondo la regola 19.2(b). Se non lo fa penalizzare Y. B è esonerata per la regola 43.1(b) dall'infrangere la regola 11 mentre sta navigando nello spazio a cui ha diritto per la regola 19.2.



### Domanda 3

B e Y stanno navigando su un lato al lasco e si stanno avvicinando ad A, che si muove lentamente. La prua di Y è circa mezza lunghezza dietro la prua di B che sta seguendo una rotta per passare sottovento ad A. Nella posizione 1, Y chiama spazio per passare sottovento ad A. Nella posizione 2, B si ingaggia sottovento ad A e non c'è più spazio per Y per passare tra di loro. Y orza per tenersi discosta da A e protesta. Quale dovrebbe essere la risposta?

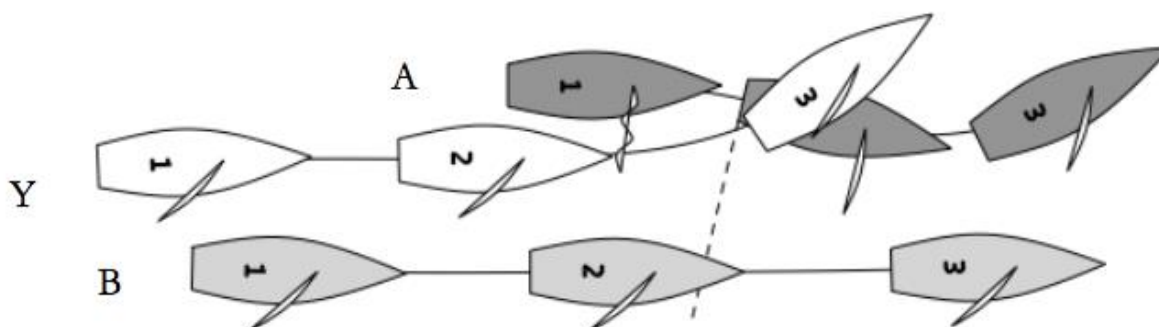

### Risposta 3

Nessuna penalità. Quando, dopo la posizione 1, le barche B e Y si trovano all'ostacolo A, la regola 19 richiede che la barca esterna B dia alla barca interna Y spazio tra B e A. Tuttavia nella posizione 2 B non ha più il dovere di tenersi discosta da A e, di conseguenza, A non è più un ostacolo. Poiché A non è un ostacolo la regola 19 non si applica più tra B e Y, e B non è quindi più obbligata a dare a Y spazio per passare sottovento ad A. Y si tiene discosta da B e A come richiesto rispettivamente dalle regole 11 e 12.

### Domanda 4

Simile alla Domanda 3, con la differenza che la prua di Y è circa mezza lunghezza più avanti della prua di B che è su una rotta diretta verso lo specchio di poppa di A. Nella posizione 2, Y si ingaggia sopravvento ad A. Poco dopo, B poggia e passa sottovento ad A. C'è una protesta. Quale dovrebbe essere la risposta?

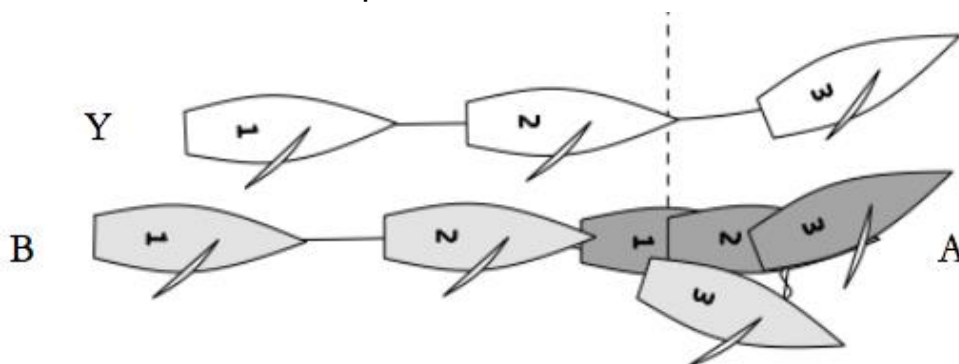

#### Risposta 4

Nessuna penalità. La regola 19 inizia ad applicarsi tra le posizioni 1 e 2 quando B e Y sono all'ostacolo A. La regola 19.1(a) dà a B il diritto di scegliere da quale parte passare l'ostacolo. Nel momento in cui la regola 19 inizia ad essere applicata, né B né Y si trovano all'esterno o all'interno rispetto ad A, e quindi la regola 19.2(b) non è applicabile.

Nella posizione 2 Y si ingaggia sopravvento ad A. Y è ora la barca esterna, e deve dare spazio a B per navigare tra lei e l'ostacolo secondo la regola 19.2(b), se B sceglie di farlo. Tuttavia B sceglie di andare sottovento ad A. Quando B si ingaggia sottovento ad A, B diventa un ostacolo per Y ed A e, di conseguenza, Y deve dare ad A spazio tra lei e B. Y dà ad A spazio come richiesto dalla regola 19.2(b) e si tiene discosta da essa come richiesto dalla regola 11.

#### Domanda 5

Simile alla Domanda 4, eccetto che B e Y stanno tenendo una rotta per passare sottovento ad A. Nella posizione 2, Y si ingaggia sottovento ad A. A orza per tenersi discosta e protesta. Quale dovrebbe essere la risposta?

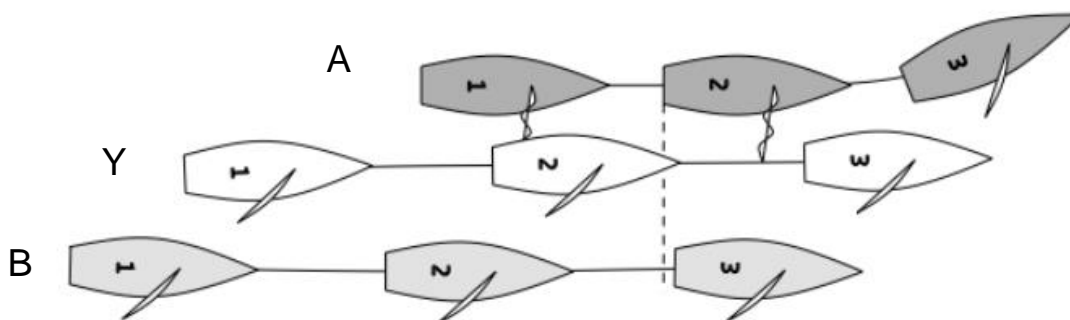

#### Risposta 5

Nessuna penalità. B e Y stanno seguendo la giusta rotta e quindi non infrangono la regola 17. Nella posizione 1 Y si tiene discosta da B come richiesto dalla regola 11. Nella posizione 2 Y si ingaggia sottovento di A. B è ora un ostacolo per Y e A. Come barca esterna, A deve dare spazio a Y tra lei e B, a condizione che sia in grado di farlo dal momento in cui è iniziato l'ingaggio. A deve anche tenersi discosta da Y secondo la regola 11. A dà spazio e si tiene discosta orzando.

## TR CALL F3

### Regola 17      Sulle stesse mure, giusta rotta

#### Domanda

Y e B sono al lasco, ambedue sopra le loro giuste rotte, con B di poco libera dalla prua ed una lunghezza sopravvento a Y. B poggia e così le barche si ingaggiano. Y prontamente poggia sulla giusta rotta. B protesta. Quale dovrebbe essere la risposta?

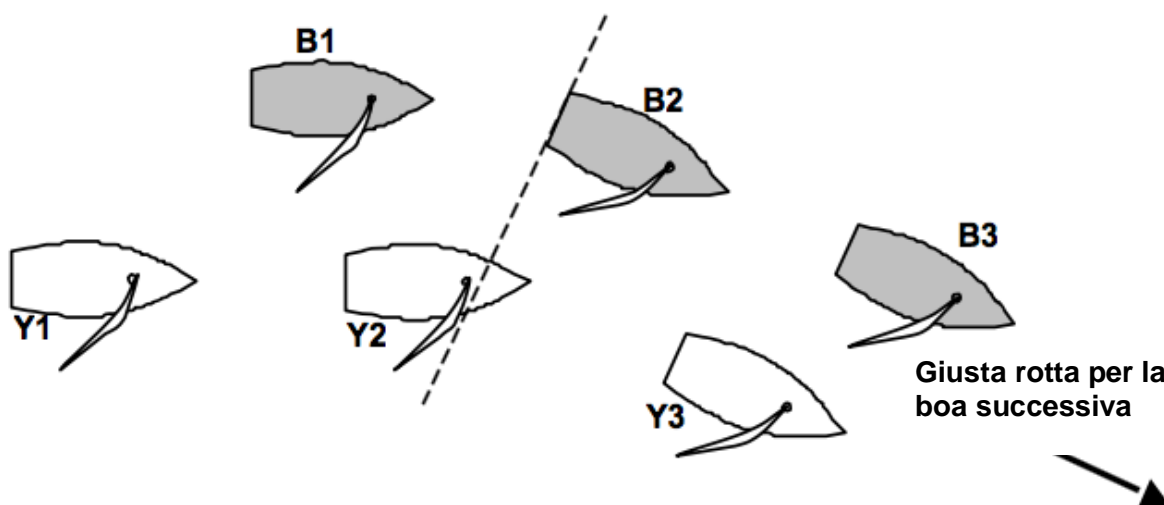

#### Risposta

Nessuna penalità.

La regola 17 inizia a essere applicata quando le barche si ingaggiano. Da quel momento in avanti Y deve navigare non più alto della propria giusta rotta dalla posizione in cui si trovava quando l'ingaggio è iniziato (posizione 2) cioè essa deve navigare non più alto di una rotta che dovrebbe tenere se navigasse in assenza di B dalla posizione 2 per raggiungere la boa successiva nel più breve tempo possibile. Poggiando prontamente Y si attiene alla regola.

La risposta è la stessa se l'ingaggio è stabilito da Y che naviga più velocemente di B che poggia.

*Una barca non ha obblighi di essere sulla propria giusta rotta in anticipo rispetto agli obblighi di una giusta rotta che non esiste ancora. Una nuova esigenza di navigare su una giusta rotta si applica da quel momento e dalla posizione in cui la barca si trova in quel momento. obbligo.*

## TR CALL F4

Regola 11

Sulle stesse mure, ingaggiate

Regola 17

Sulle stesse mure, giusta rotta

### Domanda

B e Y sono al lasco, ambedue sopra le loro giuste rotte. Sono ingaggiate e Y ha il diritto di navigare sopra la propria giusta rotta. B orza, cercando di diventare libera dalla prua. Allora, credendo erroneamente di essere libera dalla prua, chiama: "Libera dalla prua". Y poggia su una giusta rotta e protesta. Quale dovrebbe essere la risposta?

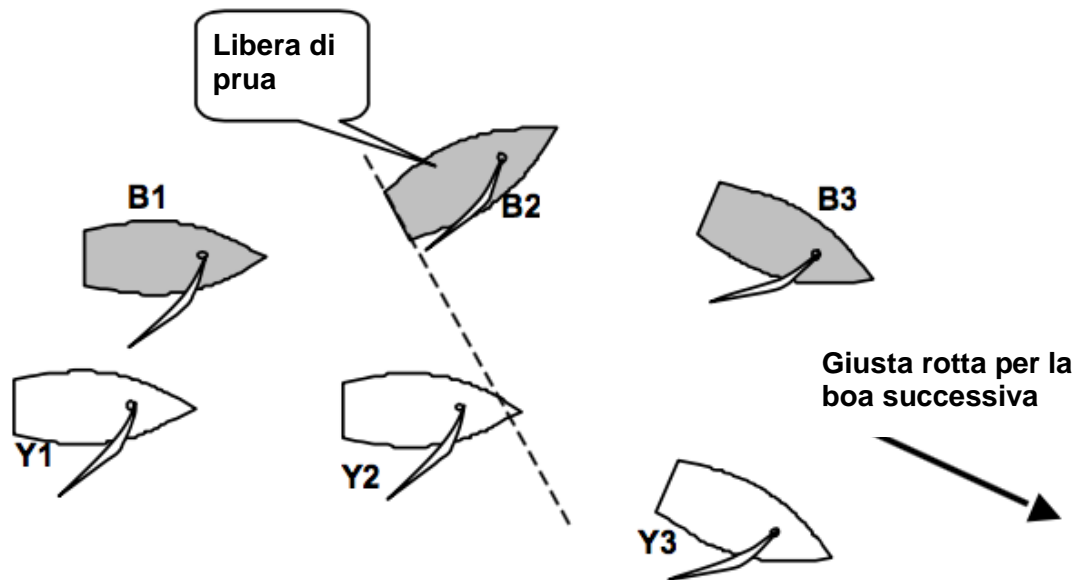

### Risposta

Nessuna penalità. La chiamata di B su quello che pensa sia vero non ha alcuna rilevanza per le regole. Poiché B non è libera dalla prua, Y non ha nessun obbligo di poggiare su una giusta rotta.

Se Y non poggia, allora B può protestare; nelle circostanze qui descritte gli arbitri dovranno nuovamente segnalare: nessuna penalità.

Se B avesse poggiato e causato un contatto, allora avrebbe infranto la regola 11 sia che avesse interrotto l'ingaggio oppure no.

## TR CALL G1

**Definizioni**  
**Definizioni**

**Sottovento e sopravvento**  
**Mure, a dritta o a sinistra**

### Domanda 1

Una barca che naviga in poppa mure a dritta poggia fino a quando è in strapoggia, con il vento che continua a riempire la randa, su quali mure è?

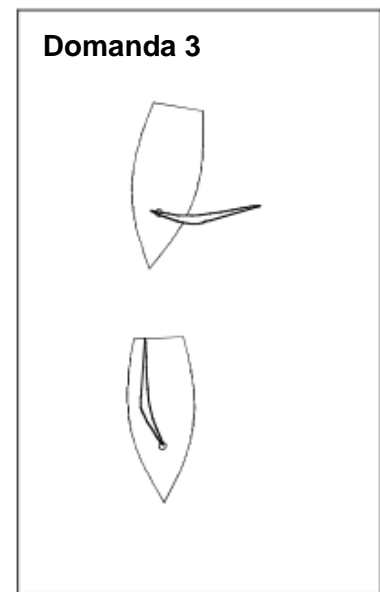
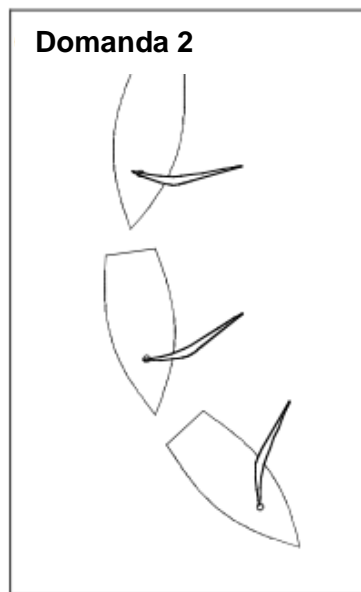
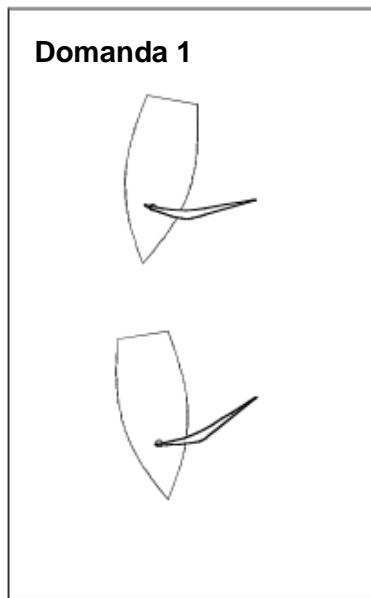

### Risposta 1

La barca è mure a dritta. La definizione stabilisce che quando una barca sta navigando in strapoggia o direttamente in poppa, il lato sottovento è quello dove si trova la randa. Fino a quando la randa resta piena sulla parte sinistra, la parte sinistra è la parte sottovento. La barca è sulle mure che corrispondono al suo lato sopravvento, cioè mure a dritta.

### Domanda 2

La barca ora poggia ulteriormente con il boma ancora sporgente dalla sua parte sinistra, perché adesso il suo equipaggio lo sta forzando mentre il vento spinge indietro la sua randa. Ora su quali mure è la barca?

### Risposta 2

La barca è mure a sinistra. Ora la barca non sta andando né direttamente in poppa e neppure in strapoggia. Una barca è sulle mure che corrispondono al suo lato sopravvento, che è il lato verso il vento. Non c'è dubbio che questo lato è il suo lato sinistro, pertanto la barca è mure a sinistra.

### **Domanda 3**

Una barca mure a dritta poggia fino a quando non si dirige direttamente in poppa. Per rallentare la sua velocità, il suo equipaggio tiene il boma lungo la linea centrale. Il vento colpisce la parte sinistra della sua randa, benché questo sia indicato solo dalla sua balumina che si muove verso il lato di dritta.

La barca su quali mure è?

### **Risposta 3**

La barca è mure a sinistra. Poiché sta navigando direttamente in poppa il suo lato sottovento è definito come il lato dove si trova la randa. Questo è il lato di dritta, pertanto la barca è mure a sinistra.

## TR CALL G2

**Regola 10**

**Su mure opposte**

**Regola 11**

**Sulle stesse mure, ingaggiate**

### Domanda

Due barche, B e Y stanno navigando esattamente in poppa entrambe mure a sinistra. B, barca sottovento, abbatte su mure a dritta senza cambiare rotta ed il suo boma colpisce quello di Y. Y protesta.

Quale dovrebbe essere la risposta?

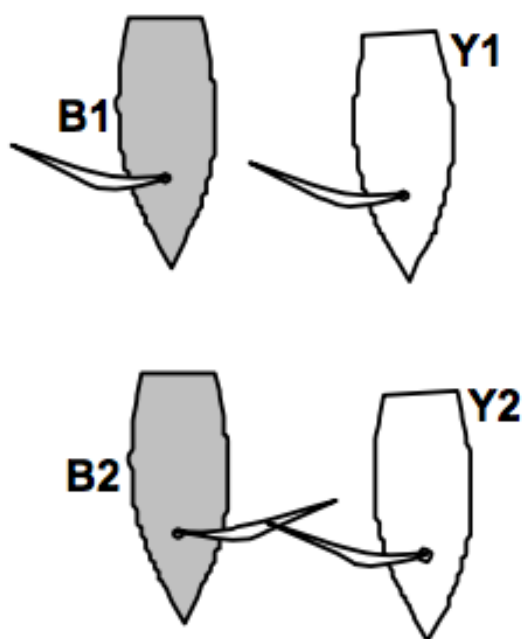

### Risposta

Penalizzare Y. Y ha infranto la regola 10.

Nella posizione 1 Y è obbligata dalla regola 11 a tenersi discosta. Dopo che B abbatte, Y è obbligata dalla regola 10 a tenersi discosta. B non può aver infranto la regola 16.1 in quanto non ha cambiato rotta. Poiché Y è barca che deve tenersi discosta per tutto il tempo, la regola 15 non si applica a B.

## TR CALL G3

<b>Regola 17</b>	<b>Sulle stesse mure, giusta rotta</b>
<b>Definizioni</b>	<b>Sottovento e sopravvento</b>
<b>Definizioni</b>	<b>Ingaggio</b>
<b>Definizioni</b>	<b>Mure, a dritta o a sinistra</b>

### Domanda 1

B e Y sono al gran lasco ingaggiate mure a dritta. Y è soggetta alla regola 17. Senza cambiare rotta Y abbatte, lasciando che il suo boma si porti a dritta e la sua vela si riempia sulle nuove mure. Immediatamente dopo abbatte nuovamente ed orza su B. B risponde all'orzata e protesta. Quale dovrebbe essere la risposta?

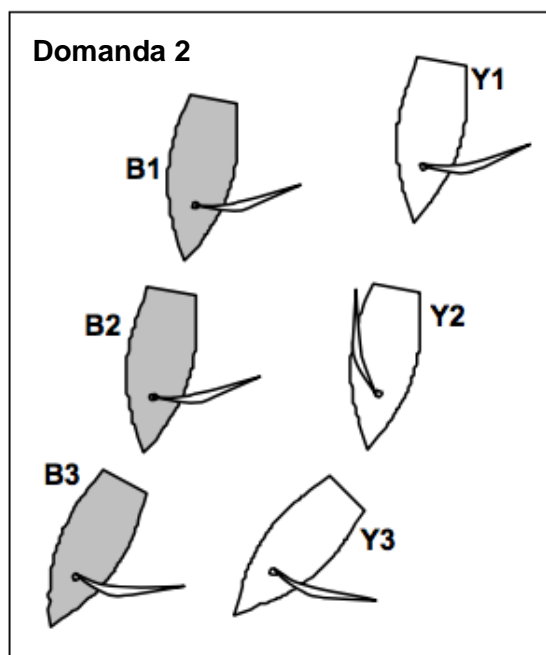
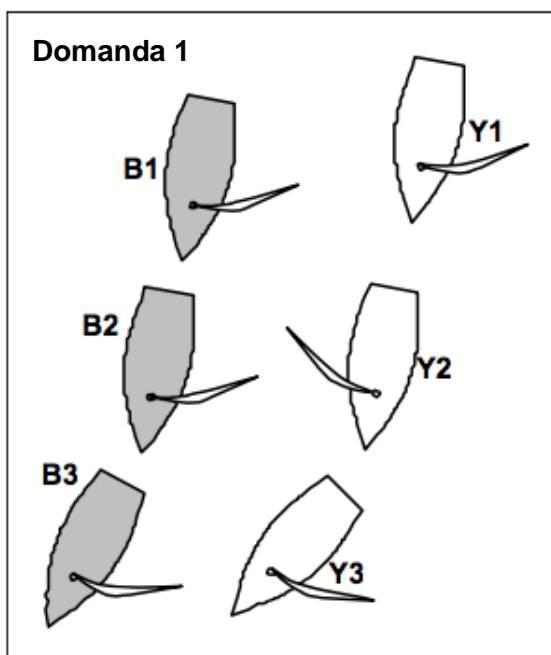

### Risposta 1

Nessuna penalità. Poiché la vela di Y si riempie in una andatura di poppa dopo l'abbattuta, essa sta navigando in strapoggia e pertanto ha cambiato mure e la regola 17 non si applica più. Quando abbatte nuovamente su mure a dritta, la regola 17 non si applica.

### Domanda 2

La situazione è la stessa tranne che la prima abbattuta di Y viene eseguita tirando il boma appena oltre la linea di mezzaria, spingendolo in modo tale che la vela si riempie sul nuovo lato e poi spingendo immediatamente il boma sul lato precedente. Y poi orza, B risponde e protesta. Quale dovrebbe essere la risposta?



## **Risposta 2**

Penalizzare Y. Y non ha mai navigato in strapoggia. Quindi le sue mure corrispondono al suo lato sopravvento. Poiché questo lato non cambia, essa resta mure a dritta per tutta la durata della manovra e pertanto quando orza infrange la regola 17.

## TR CALL G4

**Regola 17**            **Sulle stesse mure, giusta rotta**  
**Definizioni**        **Giusta rotta**

### Domanda 1

In un lato di poppa, B e Y sono ingaggiate sulle stesse mure; B è soggetta alla regola 17. La rotta di B per arrivare il prima possibile è quella di abbattere per navigare in direzione della prossima boa. Y protesta. Quale dovrebbe essere la risposta?

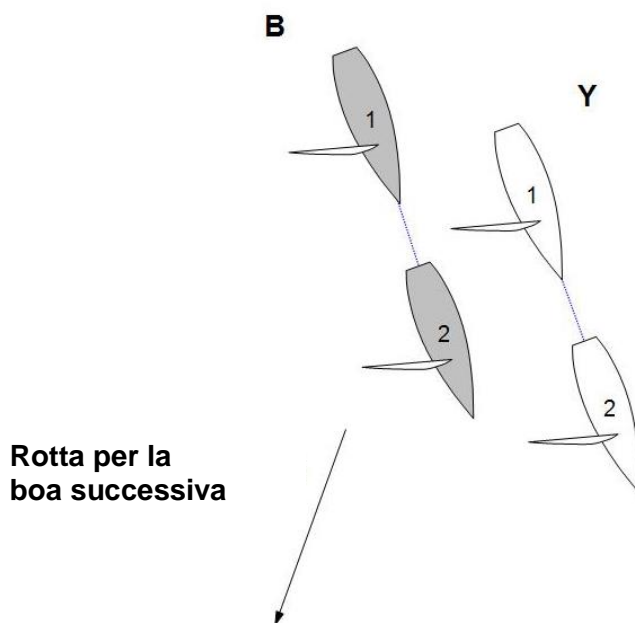

### Risposta 1

La regola 17 richiede che B non navighi sopra la propria giusta rotta. B deve poggiare non più tardi del necessario per arrivare il prima possibile in assenza di Y. Quando tarda a poggiare oltre questo punto, infrange la regola 17 navigando sopra la propria giusta rotta. Penalizzare B.

Tuttavia se c'è il dubbio che B non abbia ancora raggiunto il punto dove deve poggiare per arrivare il prima possibile, è ancora sulla giusta rotta; nessuna penalità.

### Domanda 2

Come la Domanda 1 eccetto che B poggia per navigare in poppa piena senza abbattere. Y protesta. Quale dovrebbe essere la risposta?

## **Risposta 2**

Penalizzare B. B sta ancora navigando sopra la sua giusta rotta ed infrange la regola 17.

*Su un lato sottovento una barca sta navigando sopra la sua giusta rotta quando la sua giusta rotta è poggiare, anche se per fare ciò deve abbattere.*

## TR CALL G5

**Regola 10**

**Su mure differenti**

**Regola 15**

**Acquisire il diritto di rotta**

### Domanda

Le barche B e Y sono in poppa mure a sinistra, ingaggiate ed appaiate, ad una distanza fra di loro tra mezza ed una lunghezza. Y, sopravvento, abbatte su mure a dritta e poi mantiene la rotta. B risponde prontamente abbattendo, ma il suo boma colpisce lo scafo di Y che protesta. Quale dovrebbe essere la risposta?

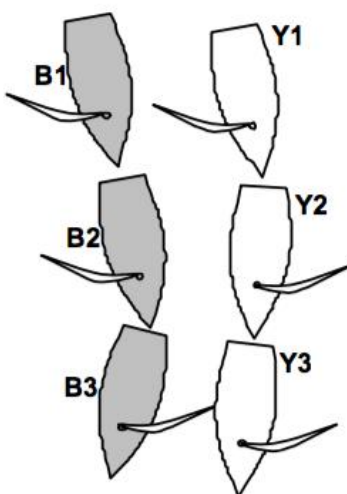

### Risposta

Quando Y abbatte su mure a dritta, essa acquisisce il diritto di rotta e deve dare inizialmente spazio a B per tenersi discosta.

Se B risponde prontamente in modo marinaresco e si verifica un contatto, allora Y infrange la regola 15. Penalizzare Y.

Se B tarda a rispondere, oppure abbatte in modo non marinaresco e come conseguenza si verifica un contatto, allora B ha infranto la regola 10. Penalizzare B.

*Quando una barca acquisisce il diritto di rotta ed un'altra barca deve intraprendere manovre per tenersi discosta, la barca che si deve tenere discosta deve iniziare ad eseguire quelle manovre immediatamente e la barca con diritto di rotta deve dare ad essa spazio per poterlo fare. Un'abbattuta eseguita in modo marinaresco include che il boma vada all'esterno alla fine dell'abbattuta, ma non necessariamente completamente. Include anche il rollio della barca, ma solo nell'intento di facilitare il governo della barca. Vedi anche "Principi generali per le decisioni arbitrali", punto 4.*

## TR CALL G6

<b>Regola 11</b>	<b>Sulle stesse mure, ingaggiate</b>
<b>Regola 17</b>	<b>Sulle stesse mure, giusta rotta</b>
<b>Regola 19</b>	<b>Spazio per passare un ostacolo</b>

### Domanda 1

B e X sono ingaggiate mure a sinistra su un lato di poppa. B è soggetta alla regola 17. Entrambe le barche sono in rotta di collisione con Y, che è mure a dritta. X chiama spazio per abbattere, ma B orza per passare a poppa di Y, e questa è la giusta rotta di B. X si mantiene discosta e protesta. Quale dovrebbe essere la risposta?

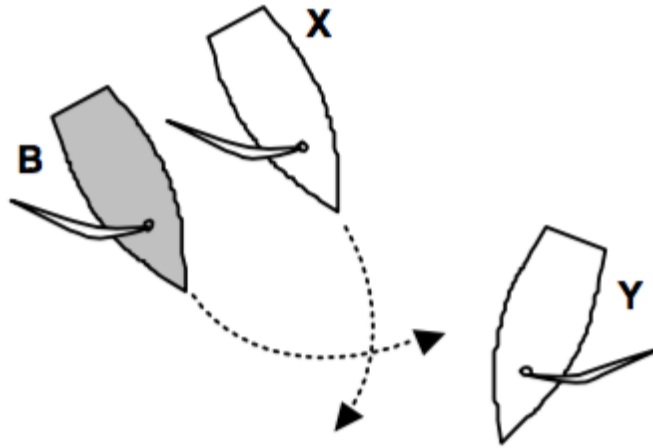

### Risposta 1

Nessuna penalità.

La regola 19 si applica tra barche ad un ostacolo. La barca con diritto di rotta può scegliere di passare un ostacolo da qualsiasi parte. X deve tenersi discosta da B e B non deve navigare sopra la sua giusta rotta. X si tiene discosta da B e le dà spazio mentre lo fa.

### Domanda 2

A che distanza prima dell'ostacolo B può fare la sua scelta?

### Risposta 2

Se B sceglie di orzare, deve essere abbastanza lontano da Y per tenersi discosta da Y e permettere a X di tenersi discosta da entrambe B e Y. Vedi anche TR Call L10.

Se B sceglie di abbattere, deve essere abbastanza lontana da Y per dare a X spazio, secondo la regola 19.2(b), per passare dalla stessa parte di Y.

## TR CALL G8

<b>Regola 11</b>	<b>Sulle stesse mure, ingaggiate</b>
<b>Regola 16.1</b>	<b>Cambiare rotta</b>
<b>Definizione</b>	<b>Spazio</b>

### Domanda

Due barche a chiglia B e Y stanno navigando in poppa, ingaggiate, con lo spinnaker issato. La regola 17 non si applica. B orza costantemente e Y si tiene discosta orzando. Quando Y non è più in grado di mantenere la maggior parte del suo spinnaker pieno e portante, mantiene la rotta e ammaina il suo spinnaker. Mentre lo fa, B poggia per evitare contatti e protesta. Non c'è contatto. Quale dovrebbe essere la risposta?

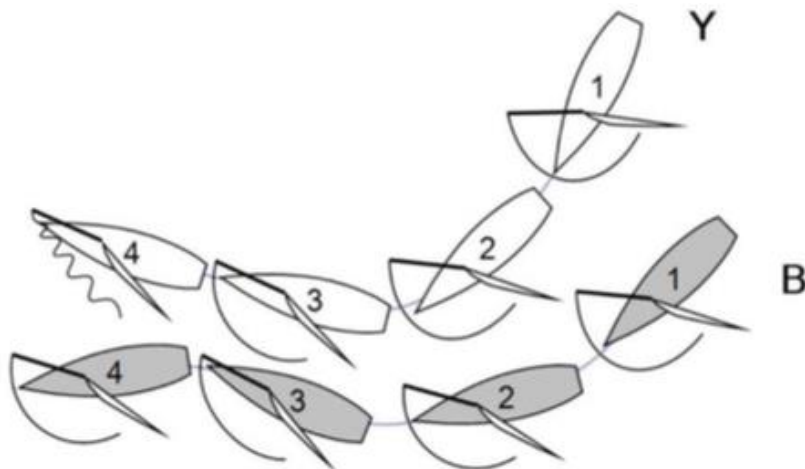

### Risposta

Nessuna penalità

Quando B cambia rotta, la regola 16.1 le richiede di lasciare spazio a Y per tenersi discosta, ciò include lo spazio per manovrare prontamente in modo marinaresco. Dopo la posizione 3, Y ha necessità di ammainare lo spinnaker per continuare a manovrare in modo marinaresco. Nella posizione 4, B si attiene alla regola 16.1 poggiando per dare spazio a Y per tenersi discosta.

Questa risposta si applica anche se B non ha lo spinnaker, o ha un altro tipo di spinnaker issato. Vedi anche TR Call A3.

*Lo spazio di cui una barca sopravvento ha bisogno per tenersi discosta include lo spazio per ammainare il suo spinnaker quando ciò è marinaresco. Questo dipenderà da fattori quali la forza del vento, le dimensioni e la forma dello spinnaker.*

## TR CALL H1

<b>Regola 12</b>	<b>Sulle stesse mure, non ingaggiate</b>
<b>Regola 18.2</b>	<b>Dare spazio alla boa</b>
<b>Regola 19</b>	<b>Spazio per passare un ostacolo</b>
<b>Definizioni</b>	<b>Spazio alla boa; Spazio</b>

### Domanda 1

Tre barche, B, X e Y, tutte mure a sinistra, si stanno avvicinando a una boa di abbattuta direttamente una dietro l'altra. X entra nella zona libera dalla prua di B e si ferma appena dentro la zona. Y poggia su una rotta per passare sottovento a B. B allora poggia per passare sottovento a X, così Y e B si ingaggiano. Quando Y e B si ingaggiano, B non è più in grado di passare sopravvento a X. Y poggia per evitare B e protesta. Quale dovrebbe essere la risposta?

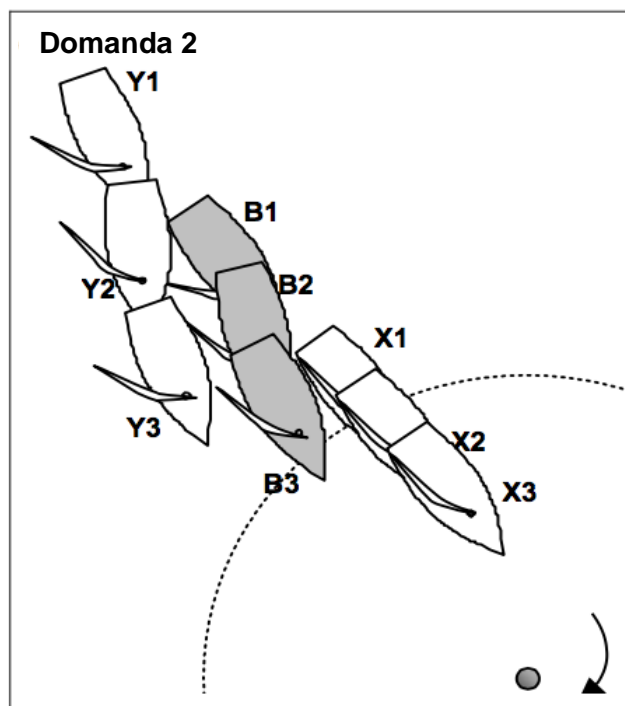
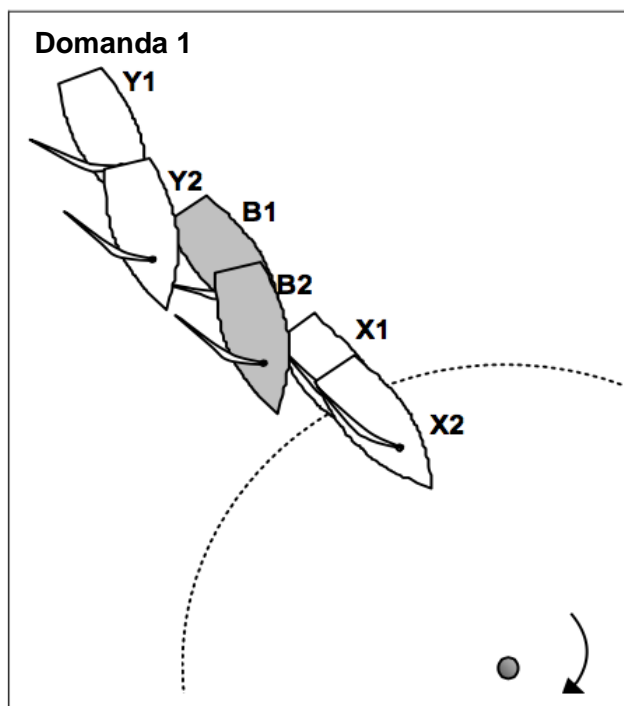

### Risposta 1

Nessuna penalità.

Inizialmente X è un ostacolo per B e Y poiché entrambe sono obbligate a tenersi discoste da essa per la regola 12. Inoltre sia B che Y devono dare a X spazio alla boa per la regola 18.2(b).

Nella posizione 1 B ha diritto di rotta su Y e la regola 19.2(a) le consente di passare l'ostacolo X da entrambi i lati. Quando B e Y si ingaggiano, Y deve dare a B spazio secondo la regola 19.2(b), incluso lo spazio perché B possa dare a X spazio alla boa.

Una volta che le barche si sono ingaggiate sottovento a X, il diritto di rotta cambia e X non è più un ostacolo per B e Y. Tuttavia, poiché B e Y sono obbligate a dare a X spazio alla boa e ora sono ingaggiate all'interno di X, la regola 18.2(c)(2) richiede che B e Y diano a X lo spazio per percorrere la sua giusta rotta.

Vedi anche TR Call F2

## **Domanda 2**

Se B e Y sono ingaggiate quando B raggiunge la zona della boa, in che modo questo fatto limita le azioni delle barche?

## **Risposta 2**

B e Y devono dare a X spazio alla boa per la regola 18.2(b). Inoltre Y deve dare a B spazio per passare tra essa e X, poiché X è un ostacolo finché B non si ingaggia sottovento a X (vedi Risposta 1 sopra).

Quando B entra nella zona è ingaggiata esterna a Y e la regola 18.2(b) richiede che dia a Y spazio alla boa, indipendentemente dal fatto che l'ingaggio tra di esse venga successivamente interrotto. Se B non è stata in grado di dare spazio alla boa dal momento in cui è iniziato l'ingaggio, non è obbligata a dare spazio alla boa, vedi regola 18.2(f). Tuttavia, se B è in grado di dare a Y spazio alla boa rallentando e quindi orzando a poppa di X, la regola 18.2(f) non si applica e, se B non riesce a farlo, infrangerà la regola 18.2(b).

La presenza di X può significare che entrambe le barche B e Y devono passare la boa dalla parte sbagliata.

*Una barca che è in regata è un ostacolo per le altre barche se, e solo se, queste devono tenersi discoste da essa.*



## TR CALL H2

<b>Regola 15</b>	<b>Acquisire il diritto di rotta</b>
<b>Regola 18.2</b>	<b>Dare spazio alla boa</b>
<b>Regola 31</b>	<b>Toccare una boa</b>
<b>Regola 43</b>	<b>Esoneri</b>

### Domanda

Tre barche B, X e Y si stanno avvicinando alla boa di disimpegno che deve essere lasciata a dritta. La giusta rotta dopo la boa è un gran lasco mure a sinistra. La regola 17 non si applica a B. Quando B raggiunge la zona Y è libera dalla poppa di B. Quando Y è all'altezza della boa, B poggia ed abbatte per impedire a Y di passare fra essa stessa e la boa. Y tocca B e la boa, e protesta. Quale dovrebbe essere la risposta?

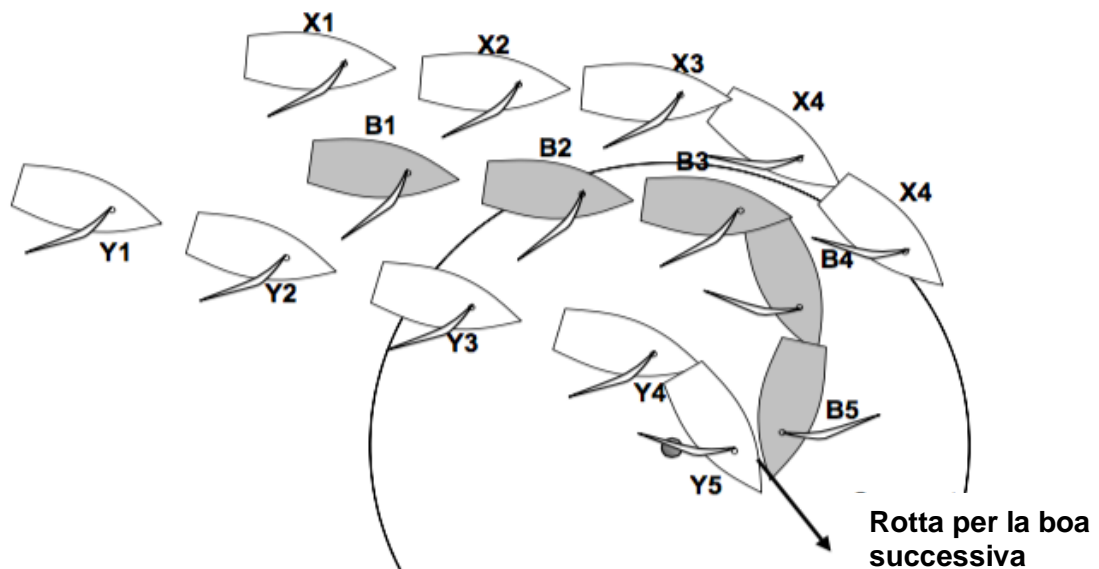

### Risposta

Penalizzare B.

Quando B raggiunge la zona è libera dalla prua di Y che da quell'istante in poi è obbligata a dare a B spazio alla boa. Quando Y stabilisce un ingaggio interno deve anche dare a B lo spazio di percorrere la sua giusta rotta. Y lo fa e non infrange la regola 18.2(b) o (c).

Quando B abbatte deve inizialmente dare a Y lo spazio per tenersi discosta; non lo fa e infrange la regola 15.

Dopo la posizione 4, B non ha il diritto ad essere esonerata dalla regola 43.1(b) perché non sta più navigando sulla sua giusta rotta o all'interno dello spazio alla boa a cui ha diritto. Y infrange le regole 10 e 31. Dato che sta navigando all'interno dello spazio cui ha diritto da B per la regola 15, è esonerata dalla regola 43.1(b).

## TR CALL H4

**Regola 18.1** Quando si applica la regola 18

**Regola 18.2** Dare spazio alla boa

**Regola 21.2** Eseguire penalità

### Domanda 1

B, mure a sinistra, è molto avanti a Y ed entro due lunghezze dalla boa che deve essere lasciata a dritta. B allora esegue una penalità di un giro in senso antiorario. Poco dopo che B ha completato la penalità, Y è all'interno della zona e ingaggiata interna a B. Y chiama spazio alla boa. B dà spazio e protesta. Quale dovrebbe essere la risposta?

#### Domanda 1

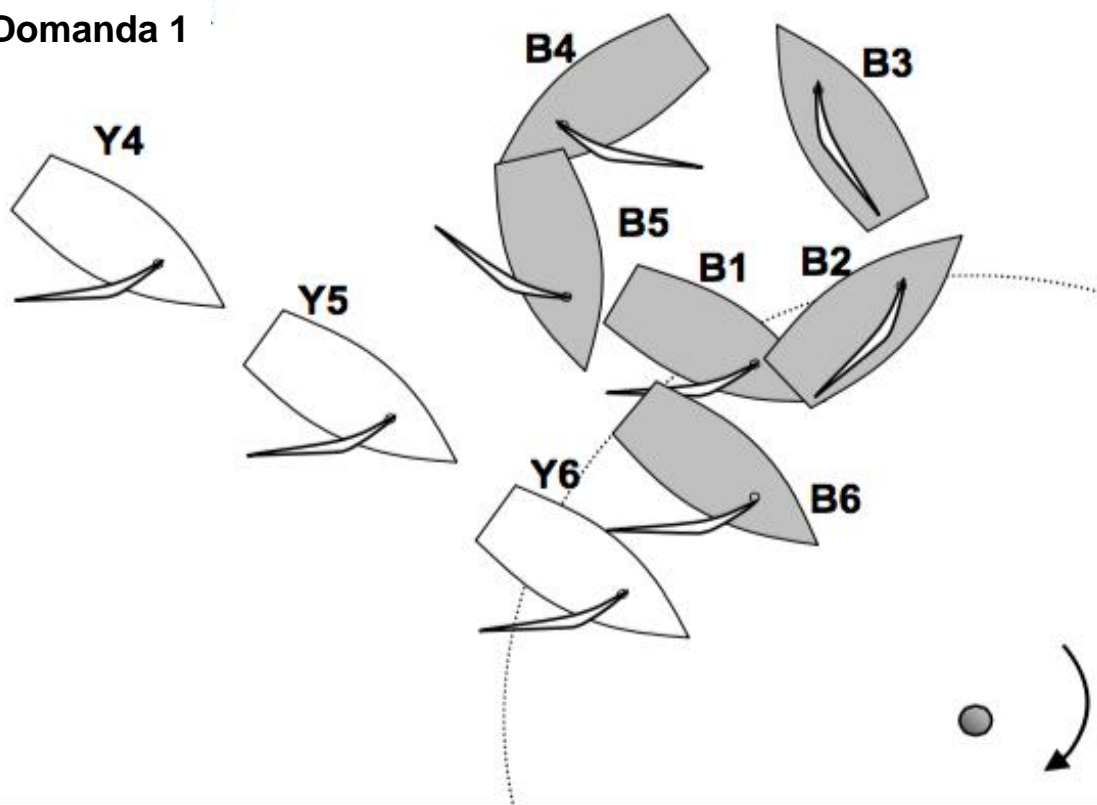

### Risposta 1

Nessuna penalità.

Quando B passa la prua al vento tra le posizioni 2 e 3, la regola 18.2(b) cessa di essere applicata (vedi regola 18.2(d)) e B non ha più diritto a spazio alla boa. Inoltre, quando B lascia la zona in posizione 3, nessuna barca si trova nella zona e la regola 18 cessa di essere applicata. Mentre B sta eseguendo la sua penalità, è soggetta alla regola 21.2, ed è barca che deve tenersi discosta.

Prima della posizione 4 le barche si ingaggiano e, quando B completa la sua penalità in posizione 5, rimane barca che deve tenersi discosta, ora per la regola 11. Quando la prima delle barche raggiunge la zona, la regola 18 si applica nuovamente e B, come barca esterna, è anche tenuta a dare a Y spazio alla boa secondo la regola 18.2(b).

### **Domanda 2**

La situazione è la stessa eccetto che la boa è da girare a sinistra. Nella posizione 5, B chiama spazio alla boa. Y concede spazio e protesta. Quale dovrebbe essere la risposta?

### **Risposta 2**

Nessuna penalità

Le barche sono ingaggiate quando la prima di loro entra nella zona. Si applica la regola 18.2(b) e Y deve dare a B spazio alla boa.

## TR CALL H5

<b>Regola 18.2</b>	<b>Dare spazio alla boa</b>
<b>Regola 43</b>	<b>Esoneri</b>
<b>Definizione</b>	<b>Spazio alla boa</b>

### Domanda

Y, mure a sinistra, è libera dalla prua di B, mure a dritta, quando Y entra nella zona di una boa sottovento da lasciare a sinistra. Y naviga sottovento rispetto alla boa e orza sulla sua giusta rotta verso la boa successiva prima della posizione 3. B mantiene la sua rotta finché, poco prima della posizione 4, orza per evitare Y. B protesta. Quale dovrebbe essere la risposta?

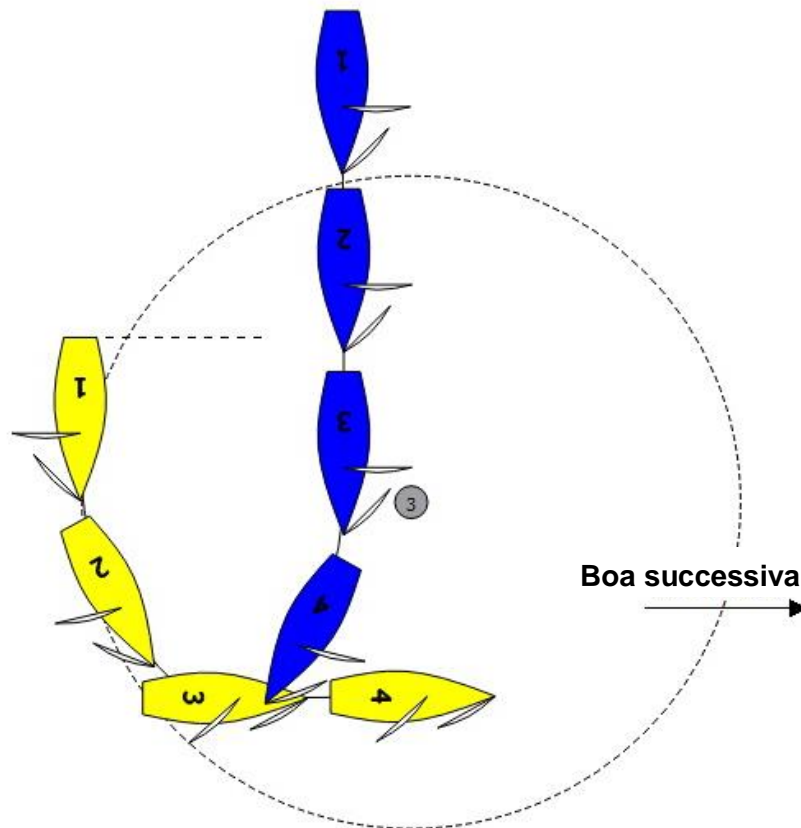

### Risposta

Nessuna penalità.

Spazio alla boa include lo “spazio per lasciare una boa dalla parte prescritta”. Se una barca sta ancora raggiungendo una boa o la sta passando, la sta ancora lasciando dalla parte prescritta.

Y è libera dalla prua di B quando entra la zona e la regola 18.2(b) richiede a B di dare a Y, da quell'istante in poi, spazio alla boa. Quando Y è nella posizione 4 lo

spazio alla boa non è ancora stato dato completamente, perciò la regola 18.2(b) è ancora in vigore, e non la regola 18.2(d). B dà a Y lo spazio alla boa e anche lo spazio per navigare nella propria giusta rotta come richiesto dalla regola 18.2(c)(2). B non infrange alcuna regola.

Nelle posizioni 3 e 4 Y sta navigando sulla sua giusta rotta perciò sta navigando all'interno dello spazio che le è dovuto da B. Y è esonerata dalla regola 43.1(b) per l'infrazione alla regola 10 nei confronti di B.

*Quando una barca gira una boa con un largo margine, particolarmente una boa sottovento, la sua giusta rotta può cessare di essere vicino alla boa prima di aver lasciato la boa dalla parte prescritta. In un caso del genere si applica ancora la regola 18.2(b) ma lo spazio alla boa al quale ha diritto non include più lo spazio per raggiungere la boa.*

## TR CALL J1

**Regola 18.1**      **Quando si applica la regola 18**  
**Regola 18.2**      **Dare spazio alla boa**

### Domanda

B e Y sono ingaggiate di gran laso lasco mure a sinistra verso una boa sottovento da lasciare a sinistra. Y non ha restrizioni di giusta rotta e sta tenendo una rotta circa una lunghezza e mezza sopravvento alla boa. Y mantiene la sua rotta fino a quando è ad una lunghezza e mezza dalla boa, poi abbatte per dare a B spazio alla boa. B protesta. Quale dovrebbe essere la risposta?

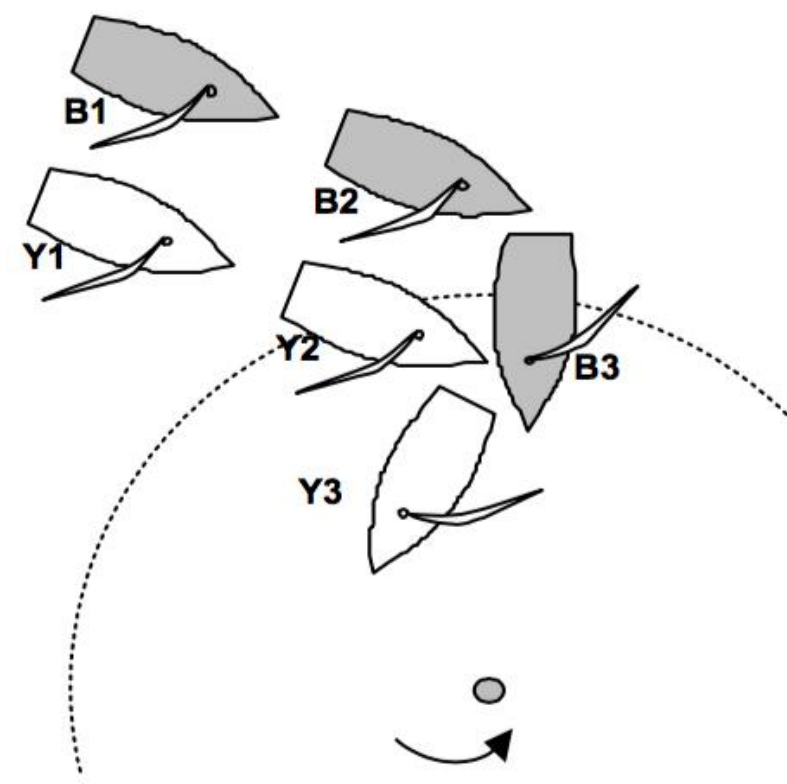

### Risposta

Penalizzare Y.

La regola 18 inizia ad essere applicata quando una delle barche entra nella zona. Da quel momento Y deve tenere una rotta per dare a B spazio alla boa. Mantenendo la sua rotta fino alla posizione 2, Y infrange la regola 18.2(b).

Non è significativo se B abbia oppure no chiamato per avere spazio.

*Una barca che deve dare spazio ad una boa, deve farlo dal momento in cui la regola 18 inizia ad essere applicata.*

## TR CALL J2

<b>Regola 11</b>	<b>Sulle stesse mure, ingaggiate</b>
<b>Regola 18.2</b>	<b>Dare spazio alla boa</b>
<b>Regola 43</b>	<b>Esoneri</b>
<b>Definizione</b>	<b>Spazio alla boa</b>

### Domanda

B e Y si stanno avvicinando alla boa sottovento da lasciare a dritta. Quando B raggiunge la zona è libera dalla prua di Y. B poggia e nella posizione 2 Y ottiene un ingaggio sottovento. B mantiene la sua rotta e poco dopo Y ha bisogno di modificare la rotta per evitarla. Y protesta. Quale dovrebbe essere la risposta?

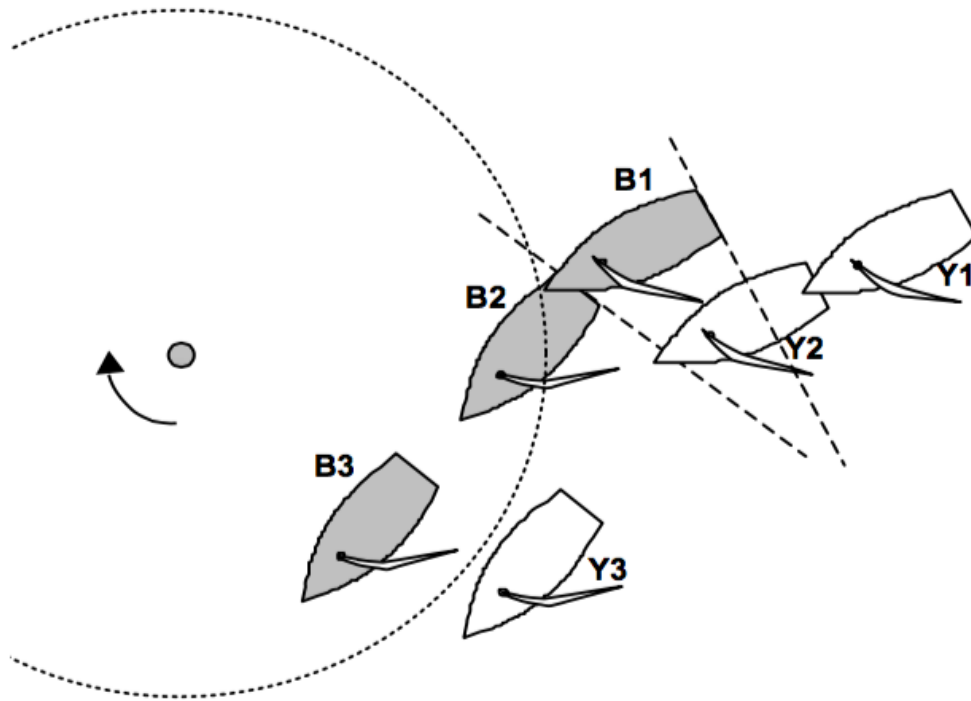

### Risposta

Penalizzare B

Quando B raggiunge la zona, la regola 18 inizia a essere applicata e Y deve dare a B spazio alla boa, cosa che fa. Dalla posizione 2 B è barca al vento e deve tenersi discosta da Y per la regola 11. B non lo fa e infrange la regola 11. La risposta sarebbe la stessa se le barche erano ingaggiate dalla posizione 1

Lo spazio alla boa include lo spazio per B di navigare verso la boa, ma poiché sta navigando sotto la sua rotta verso la boa, non sta navigando all'interno dello spazio alla boa a cui ha diritto e non può essere esonerata dalla regola 43.1(b) per aver infranto la regola 11.

## TR CALL J3

**Regola 11**            **Sulle stesse mure, ingaggiate**  
**Regola 18.2**        **Dare spazio alla boa**  
**Regola 43**           **Esoneri**

### Domanda

B è al lasco libera dalla prua di Y quando entra nella zona di una boa di poppa. La rotta di B è sopravvento alla boa. B rallenta e Y si ingaggia sottovento a circa mezza larghezza di distanza. B allora poggia decisamente per girare la boa. Y risponde prontamente ma non è in grado di dare spazio. Y protesta. Quale dovrebbe essere la risposta?

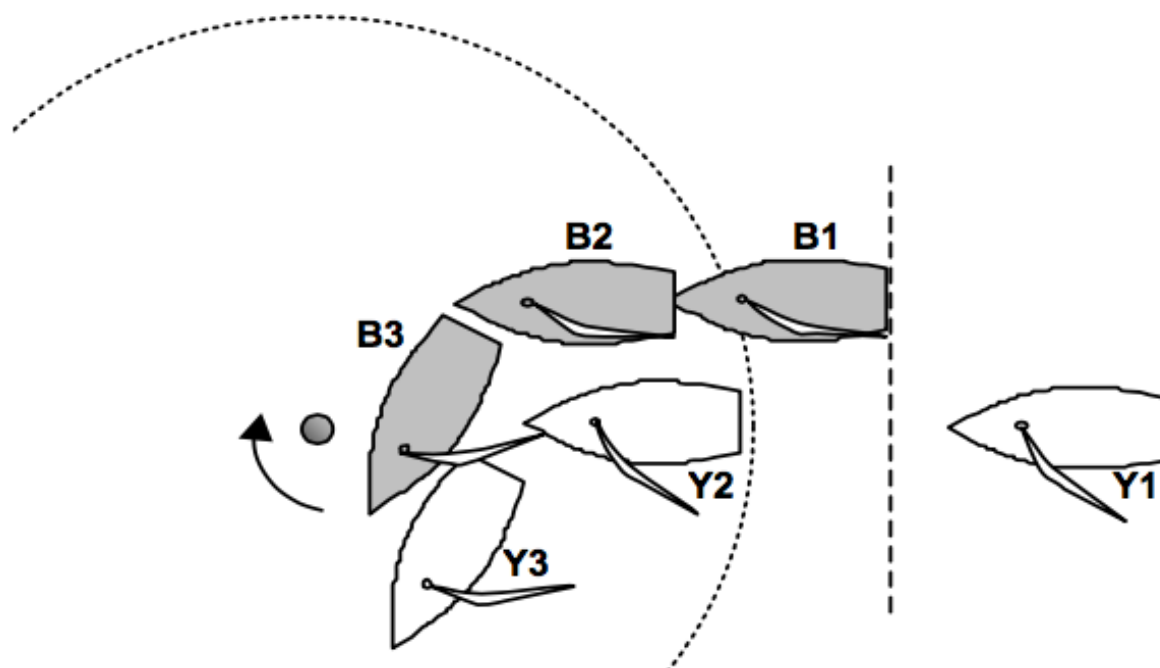

### Risposta

Penalizzare Y.

Y deve dare a B spazio per navigare verso la boa. Nella posizione 2 non lo fa e infrange la 18.2(b).

Quando B poggia dopo la posizione 2, infrange la regola 11 (regola della Parte 2, Sezione A). Tuttavia la sua modifica di rotta è coerente con la rotta verso la boa e poiché sta navigando all'interno dello spazio alla boa a cui ha diritto, B è esonerata per la regola 43.1(b).



## TR CALL J4

<b>Regola 10</b>	<b>Su mure opposte</b>
<b>Regola 18.1</b>	<b>Quando si applica la regola 18</b>
<b>Regola 18.2</b>	<b>Dare spazio alla boa</b>

### Domanda

Le barche Y mure a sinistra e B mure a dritta stanno navigando su rotte parallele su un'andatura di poppa e si stanno avvicinando alla boa di sottovento da lasciare a dritta. Y è libera dalla prua quando raggiunge la zona, rallenta e B si ingaggia esterna. Allora Y naviga oltre la boa e orza leggermente. B deve cambiare rotta e protesta. Quale dovrebbe essere la risposta?

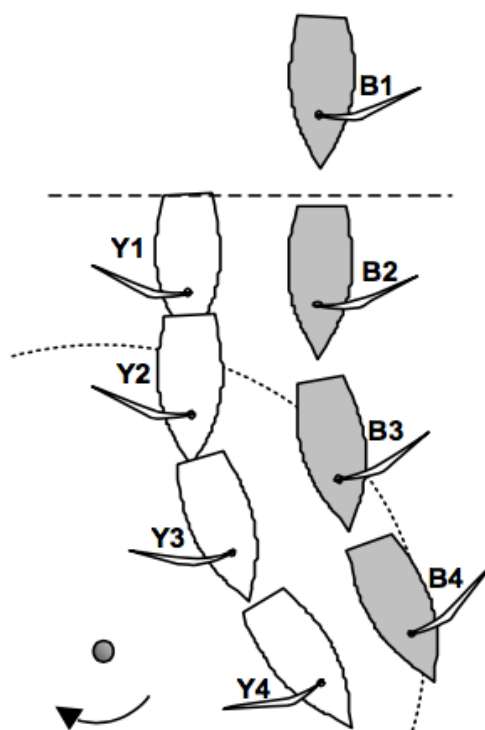

### Risposta

Penalizzare Y.

Quando Y raggiunge la zona, è mure a sinistra e deve tenersi discosta. Tuttavia ha diritto a spazio alla boa per la regola 18.2(b).

Nella posizione 2 Y sta percorrendo la sua rotta verso la boa e l'obbligo di B di darle spazio alla boa rimane.

Dopo la posizione 3 Y non sta più navigando verso la boa né la sta girando. Y deve tenersi discosta per la regola 10, ma costringendo B a cambiare rotta non si tiene discosta.

## TR CALL J5

<b>Regola 10</b>	<b>Su mure opposte</b>
<b>Regola 11</b>	<b>Sulle stesse mure, ingaggiate</b>
<b>Regola 17</b>	<b>Sulle stesse mure, giusta rotta</b>
<b>Regola 18.2</b>	<b>Dare spazio alla boa</b>
<b>Regola D1.1</b>	<b>Cancellazione della Regola 18.4</b>
<b>Definizioni</b>	<b>Ingaggiate</b>

### Domanda

Y e B sono ingaggiate in poppa mure a sinistra verso una boa di sottovento da lasciare a sinistra. Quando è all'interno della zona, Y abbatte su mure a dritta e cambia rotta verso B che è costretta ad abbattere; Y allora orza su B allontanandola dalla boa. B protesta. Quale dovrebbe essere la risposta?

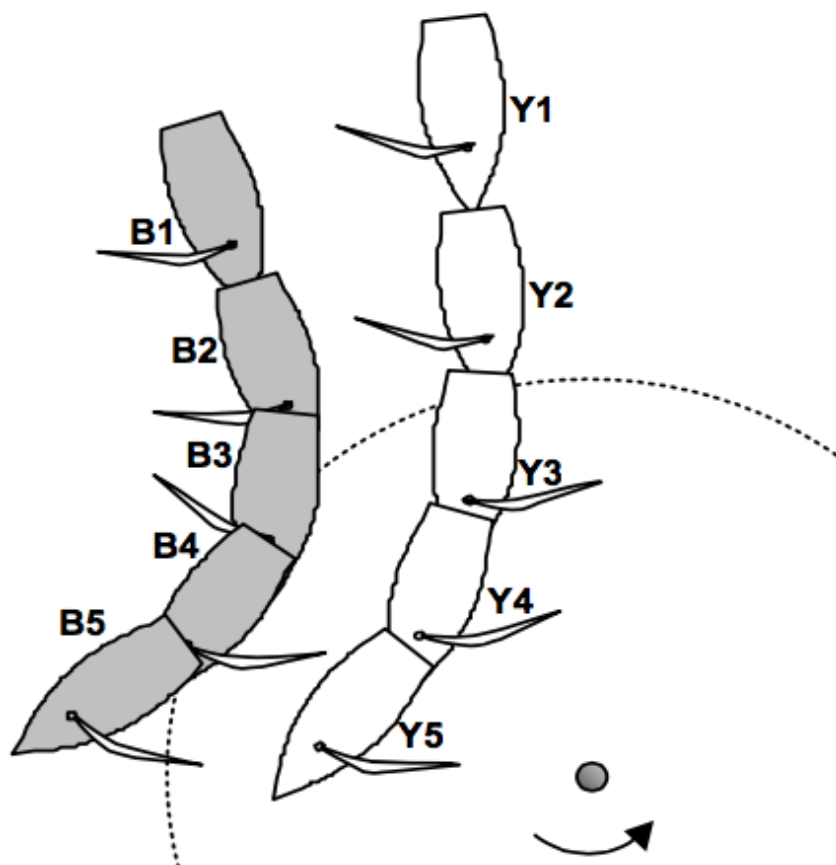

### Risposta

Nessuna penalità.

Dalla posizione 2, B deve dare a Y spazio alla boa.

Quando Y abbatte acquisisce il diritto di rotta e B allora deve anche tenersi discosta. La regola 18.4 è cancellata dalla regola D1.1(c) così Y non ha alcun obbligo di abbattere. La regola 17 non si applica e Y può navigare sopra la propria giusta rotta.

Dalla posizione 3 Y ha il diritto di orzare a condizione che dia a B spazio per tenersi discosta.

## TR CALL J6

<b>Regola 17</b>	<b>Sulle stesse mure, giusta rotta</b>
<b>Regola 18.1</b>	<b>Quando si applica la regola 18</b>
<b>Definizioni</b>	<b>Ingaggiate</b>

### Domanda 1

Y e B sono ingaggiate e si stanno avvicinando a una boa sottovento da lasciare a sinistra. La regola 17 non si applica a Y. Nella posizione 3 B orza e rompe l'ingaggio. Nella posizione 4 B abbatte su mure a sinistra e prima di cambiare mure le barche si ingaggiano nuovamente. Y mantiene la sua rotta e chiama "Mure a dritta". B abbatte per tenersi discosta. C'è una protesta valida. Quale deve essere la risposta?

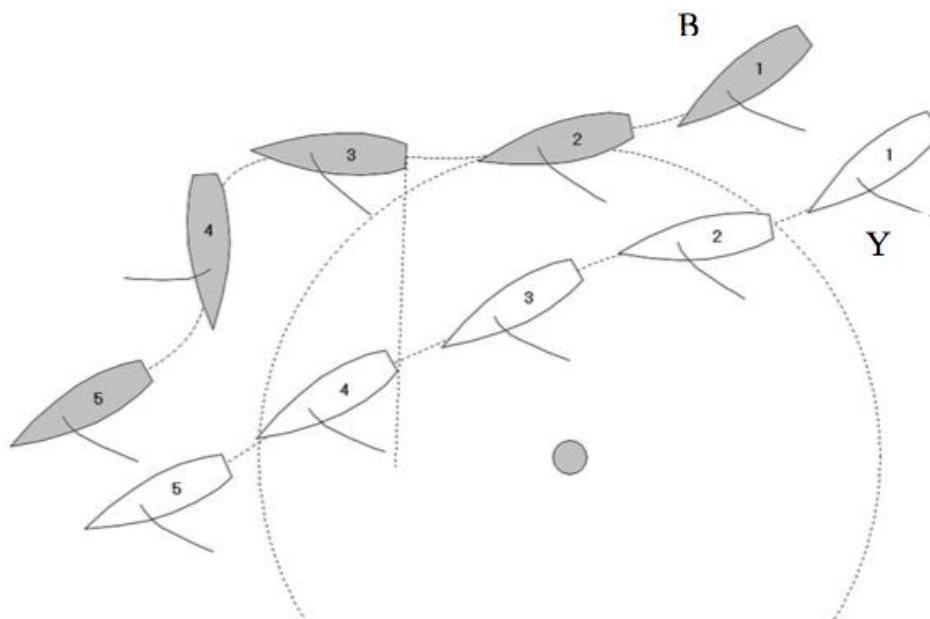

### Risposta

Nessuna penalità. B poggia prima di abbattere nella posizione 4 e crea un nuovo ingaggio. Per brevissimo tempo B e Y sono sulle stesse mure, durante quel tempo la regola 17 richiede che Y non navighi sopra la sua giusta rotta. Quando quasi immediatamente dopo B cambia mure (posizione 4), la regola 17 cessa di essere applicata e resta inapplicabile mentre le barche rimangono ingaggiate.

### Domanda 2

La risposta sarebbe stata la stessa se nessuna delle barche fosse stata nella zona?

### Risposta 2

Sì

## TR CALL J7

<b>Regola 11</b>	<b>Sulle stesse mure, ingaggiate</b>
<b>Regola 16.1</b>	<b>Cambiare rotta</b>
<b>Regola 18.2</b>	<b>Dare spazio alla boa</b>
<b>Regola 43</b>	<b>Esoneri</b>

### Domanda

Quando Y raggiunge la zona di una boa sottovento da lasciare a sinistra, è libera dalla prua di A e ingaggiata sottovento a B. La regola 17 non si applica tra Y e B. Y orza allontanando B dalla boa senza infrangere la regola 16. Y rimane dentro la zona e poi abbatte e ritorna per impedire ad A di girare la boa all'interno di essa. Dopo aver abbattuto Y orza rapidamente, chiaramente sopra la sua giusta rotta per girare la boa, senza dare ad A spazio per tenersi discosta. Avviene un contatto tra Y ed A. C'è una protesta. Quale dovrebbe essere la risposta?

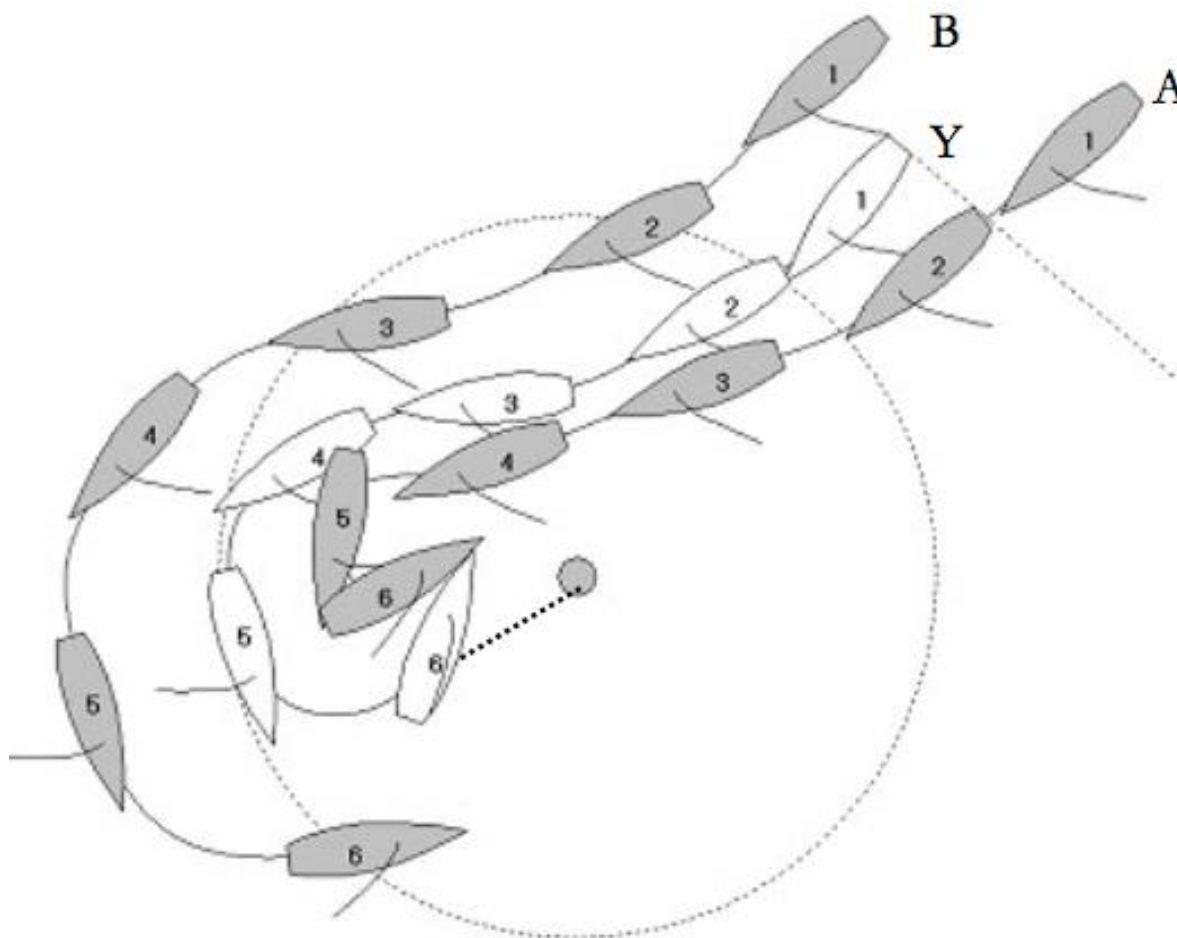

## **Risposta**

Penalizzare Y.

Poiché A era libera dalla poppa di Y all'entrata nella zona, la regola 18.2(b) richiede che dia a Y spazio alla boa. Inoltre dalla posizione 4, quando si ingaggia interna a Y, la regola 18.2(c) richiede che A dia a Y spazio per percorrere la sua giusta rotta. Tuttavia Y infrange la regola 16.1 quando orza e non dà ad A spazio per tenersi discosta e, poiché non sta più navigando sulla sua giusta rotta né girando la boa, non è esonerata dalla regola 43.1(b). Poiché Y non ha dato ad A lo spazio di cui aveva bisogno per tenersi discosta, A è esonerata per la regola 43.1(b) dall'infrazione alla regola 11.

*Una barca che ha diritto di spazio alla boa è esonerata dalla regola 43 per infrazioni alla regola 16.1 quando la sua modifica di rotta è coerente con la navigazione all'interno dello spazio alla boa a cui ha diritto o, se si applica la regola 18.2(c), quando è coerente con la sua giusta rotta.*

## TR CALL J8

### Regola 17 Sulle stesse mure, giusta rotta

#### Domanda

Avvicinandosi a una boa sottovento da lasciare a sinistra, Y stabilisce un ingaggio sottovento a B da libera dalla poppa prima che B entri nella zona. Y quindi abbatte su mure a sinistra e, rimanendo ingaggiata, abbatte nuovamente su mure a dritta. Y non gira la boa ma continua mure a dritta, navigando quindi sopra la sua giusta rotta.

B fa una protesta valida. Quale dovrebbe essere la risposta?

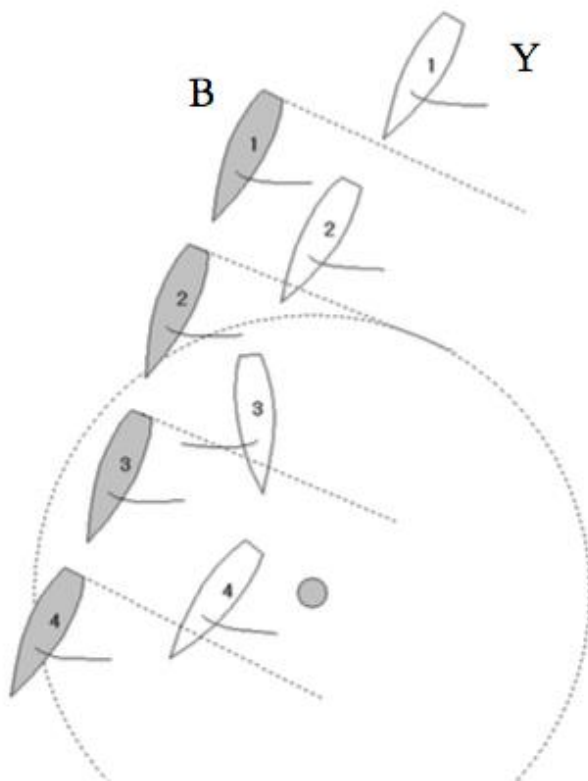

#### Risposta

Nessuna penalità

Quando Y stabilisce l'ingaggio è soggetta alla regola 17 e non può navigare sopra la sua giusta rotta. Una volta che Y abbatte, la regola 17 non si applica più perché le barche sono su mure opposte.

Quando Y ritorna mure a dritta, la regola 17 non è applicabile perché una volta che la regola 17 è stata spenta, non viene mai riattivata durante lo stesso ingaggio. Y ha il diritto di navigare sopra la sua giusta rotta.

## TR CALL J9

<b>Regola 11</b>	<b>Sulle stesse mure, ingaggiate</b>
<b>Regola 18.2</b>	<b>Dare spazio alla boa</b>
<b>Regola 43</b>	<b>Esoneri</b>

### Domanda 1

X entra nella zona di una boa sottovento da lasciare a sinistra libera dalla prua di A e di Y. X rallenta sottovento alla boa nel tentativo di costringere A al suo esterno per permettere al suo compagno di squadra Y di sorpassare A. C'è contatto tra tutte e tre le barche e Y tocca la boa. Y protesta. Quale dovrebbe essere la risposta?

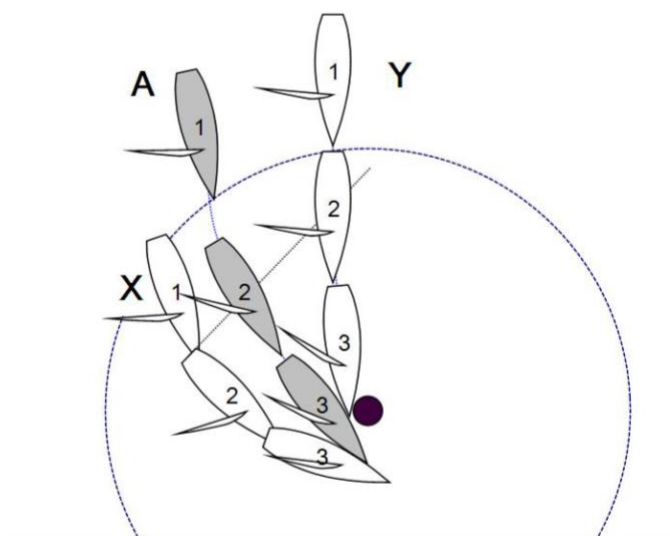

### Risposta 1

Penalizzare A e Y.

Y infrange le regole 18.2(b) e 18.2(c)(2) perché non ha dato spazio alla boa a X e non è esonerata dalla regola 43.1(a) perché avrebbe potuto attenersi a questa regola passando dall'altra parte della boa.

A infrange le regole 11 e 18.2(c)(2) verso X e la regola 18.2(b) verso X e Y. In nessun caso ha diritto ad essere esonerata.

Anche se X è un ostacolo per A e Y, la regola 19 non si applica (regola 19.1(b)).

### Domanda 2

Se Y passa la boa dalla parte sbagliata per evitare una collisione multipla la risposta sarebbe stata la stessa?

### Risposta 2

No. Penalizzare solo A. Y non infrange alcuna regola.



## TR CALL J10

**Regola 18.2** Dare spazio alla boa  
**Definizioni** Spazio alla boa, Compiere il percorso

### Domanda

Quando Y entra nella zona di una boa sottovento, B e Y sono ingaggiate mure a dritta con Y interna. Y è soggetta alla regola 17. Dopo la posizione 3, Y abbatte per girare la boa. B abbatte nello stesso momento ingaggiata esterna a Y. Mentre Y sta passando la boa, B orza sopra la rotta verso la boa successiva. Y risponde prontamente e si mantiene discosta. C'è una protesta. Quale dovrebbe essere la risposta?

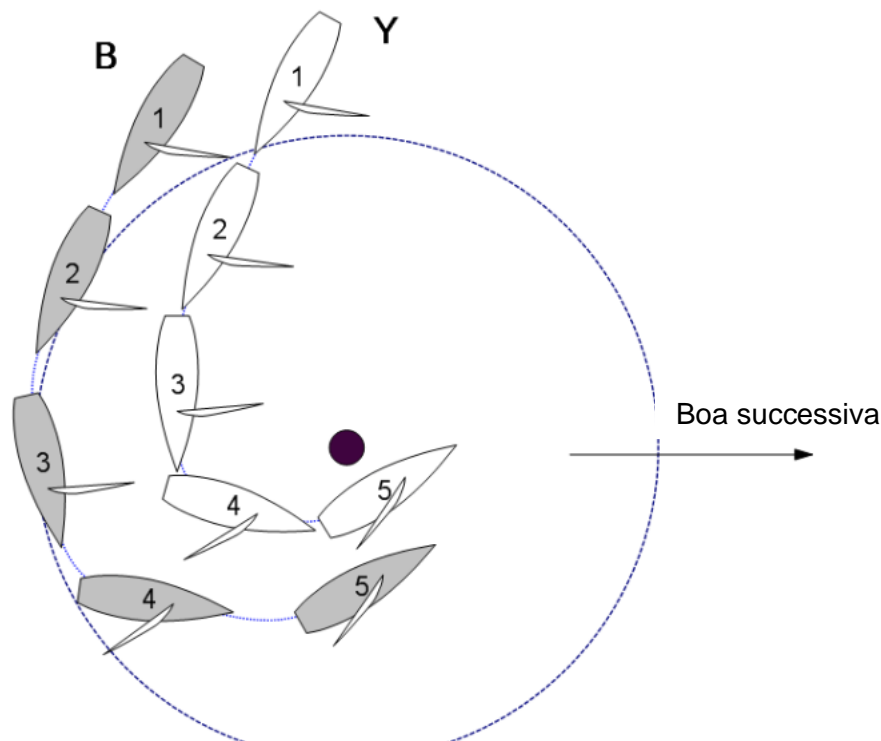

### Risposta

Nessuna penalità.

Quando Y entra nella zona è ingaggiata interna a B e la regola 18.2(b) richiede che B dia a Y, da quell'istante in poi, spazio alla boa. Y ha diritto allo spazio per girare la boa come necessario per compiere il percorso, come definito, e senza toccare la boa. Una barca compie il percorso a condizione che il filo rappresentante la sua scia quando viene teso passa ogni boa dal lato prescritto. B dà a Y questo spazio e lo spazio di cui Y ha bisogno per tenersi discosta come richiesto dalla regola 16.1. B non infrange alcuna regola.

## TR CALL K1

<b>Regola 28.1</b>	<b>Compimento del percorso</b>
<b>Regola 44.2</b>	<b>Penalità di Un giro e Due Giri</b>
<b>Regola D1.1</b>	<b>Interferire con un'altra barca</b>
<b>Regola D3</b>	<b>Punteggio di una prova</b>
<b>Definizioni</b>	<b>Arrivo</b>

### Domanda 1

Quali sono gli obblighi di una barca che è arrivata?

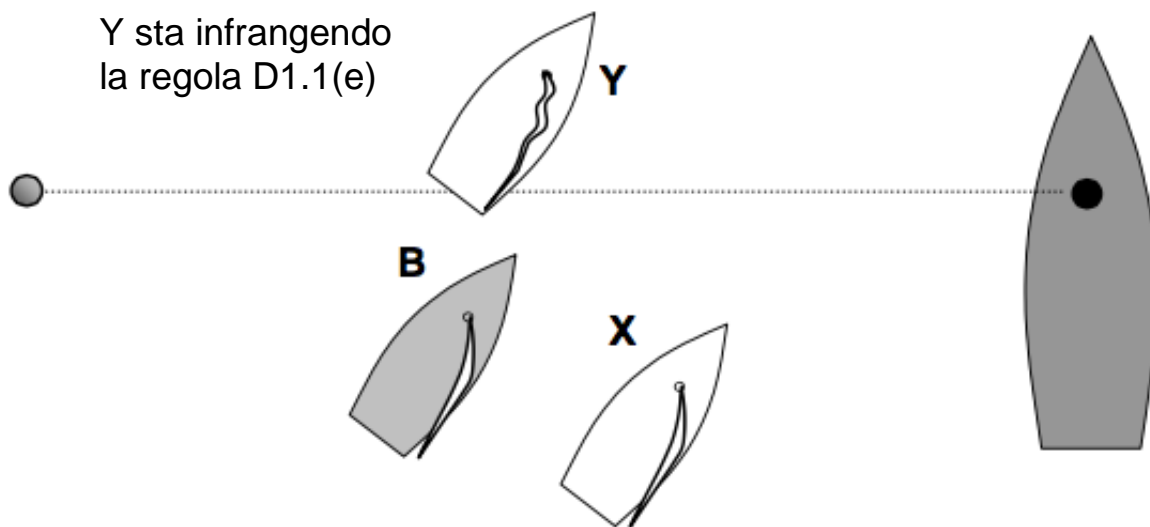

### Risposta 1

Dopo che una barca è arrivata, se agisce per interferire con una barca che non è arrivata, infrange la regola D1.1(e). Queste azioni comprendono orzare o scontrare le vele, o altrimenti navigare in modo da rallentare l'altra barca o far sì che l'altra barca debba manovrare per evitarla. Tuttavia, non infrange la regola D1.1(e) se le sue azioni non possono essere ragionevolmente evitate; per esempio, se ha bisogno di virare per evitare il contatto con l'imbarcazione d'arrivo o per tenersi discosta da una barca con diritto di rotta.

### Domanda 2

C'è una parte prescritta della linea di arrivo per completare una penalità?

### Risposta 2

No. La regola 44.2 richiede che, dopo aver completato la penalità, lo scafo della barca deve essere completamente sul lato di percorso della linea di arrivo prima di attraversare la linea per arrivare. Vedi diagramma.

### Domanda 3

Una barca che deve eseguire una penalità può fare un giro attorno alla boa di arrivo mente esegue la penalità?

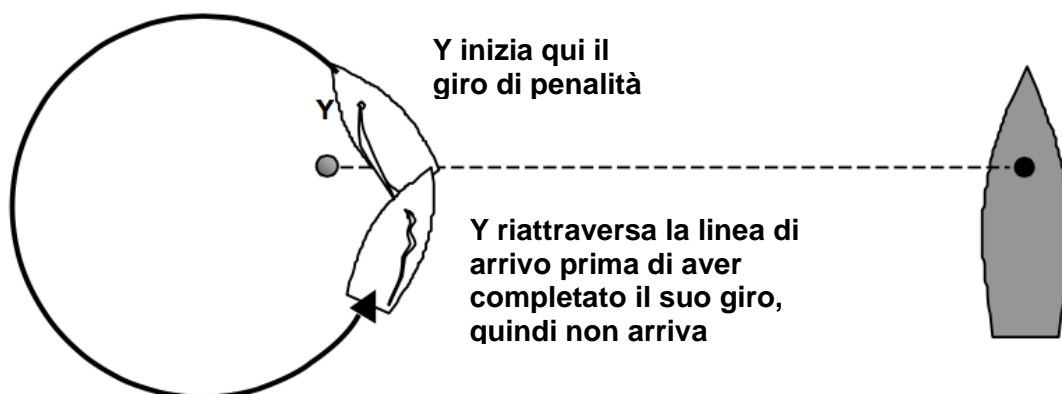

### Risposta 3

Si. Nessuna regola lo proibisce e la sua rotta è conforme alla regola 28.1. Tuttavia la barca deve completare la penalità prima di tagliare la linea di arrivo per arrivare.

### Domanda 4

Se una barca riattraversa la linea di arrivo prima di aver completato la sua penalità, cosa dovranno fare il comitato di regata e gli arbitri?

### Risposta 4

Gli arbitri dovranno giudicare se la penalità è stata completata prima di tagliare la linea di arrivo e, in caso negativo, dovranno avvisare il comitato di regata.

Se la barca non arriva secondo la definizione, dovrebbe ricevere i punti pari al numero di barche ammesse a regata (vedi regola D3.1(a)).

*Una barca completa una penalità quando, se prima abbatte, si porta su una rotta di bolina stretta dopo aver virato, oppure, se prima vira, quando la sua randa si riempie sul nuovo lato dopo aver abbattuto.*

## TR CALL K2

### Regola 20 Spazio per virare ad un ostacolo

#### Domanda

Y e B sono di bolina mure a sinistra verso l'imbarcazione del comitato di regata all'estremità di dritta della linea di arrivo.

B può raggiungere l'imbarcazione ma Y, barca sottovento, non riesce. Y si avvicina all'imbarcazione e chiama spazio per virare. B non risponde. Y chiama una seconda volta, orza e passa la prua al vento, dopo di che B vira e protesta. Quale dovrebbe essere la risposta?

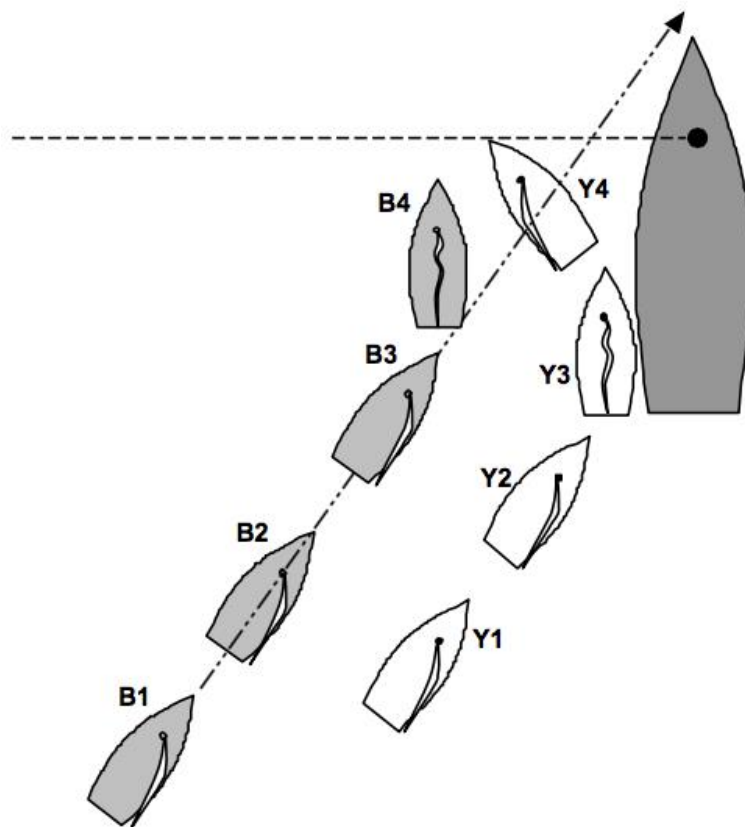

#### Risposta

Penalizzare entrambe

Poiché B può raggiungere l'imbarcazione del comitato di regata, che è una boa, Y non ha diritto di chiamare spazio per virare. Y infrange la regola 20.1 chiamando spazio. Tuttavia, quando una barca chiama spazio per virare, la regola 20.2(b) impone alla barca richiamata di rispondere alla chiamata indipendentemente dal fatto che soddisfi i requisiti della regola 20.1. B non lo fa e infrange la regola 20.2(b).

## TR CALL L1

Regola 43

Esoneri

Regola D2.3

Penalità iniziate da un arbitro

### Domanda

Avvicinandosi alla boa al vento, Y mure a sinistra poggia per passare a poppa di B che è mure a dritta. Y si sta tenendo discosta quando improvvisamente un membro dell'equipaggio di B spinge all'esterno il boma scontrando la randa cosicché il suo boma colpisce l'attrezzatura di Y. B protesta.

Quale dovrebbe essere la risposta?

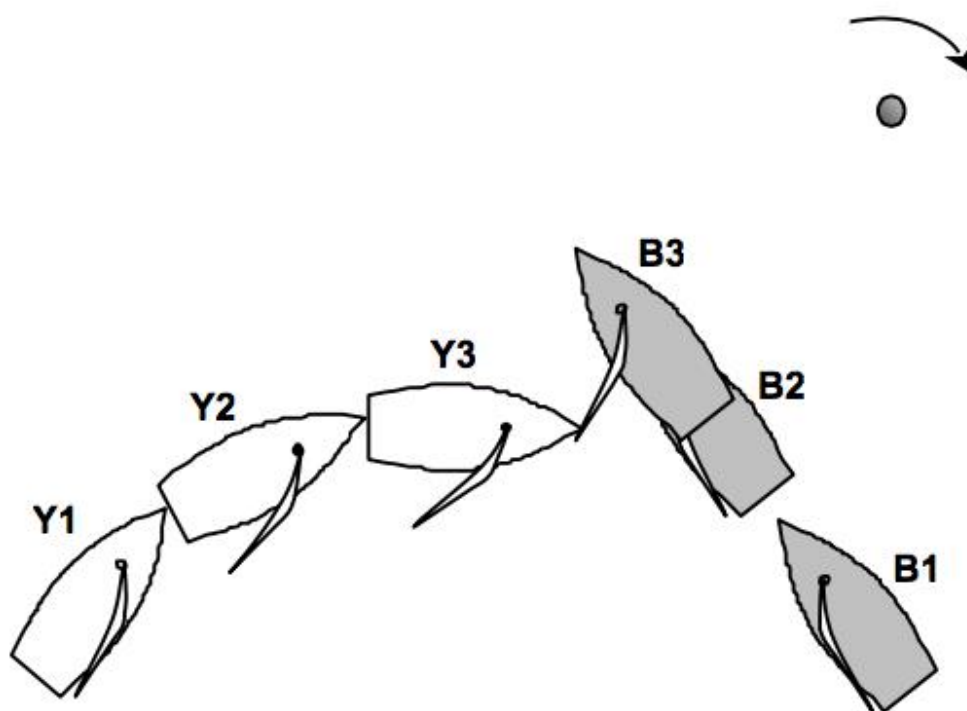

### Risposta

Y infrange la regola 10, ma è obbligata a farlo a causa dell'azione di B che infrange i principi di sportività. Penalizzare B per la regola D2.3(g) ed esonerare Y per la regola 43.1(a).

(vedi anche il Caso WS 73 e la TR Call A4).

*Quando una barca con diritto di rotta continua a seguire la sua rotta, ma con un'azione deliberata, che non potrebbe avere altra intenzione se non quella di provocare un contatto con una barca che si deve tenere discosta, e che altrimenti si sarebbe tenuta discosta, allora commette una infrazione al principio di sportività.*

## TR CALL L2

<b>Regola 21.2</b>	<b>Eeguire una penalità</b>
<b>Regola 23.2</b>	<b>Interferire con un'altra barca</b>
<b>Regola 44.2</b>	<b>Penalità di Un Giro e Due Giri</b>

### I Fatti

B è mure a sinistra su una rotta di bolina ed è ben distante dalle altre barche. Poggia per eseguire una penalità. Y vira mure a dritta in rotta di collisione con B. B orza per tenersi discosta da Y, poi abbatte e completa prontamente la sua penalità. C'è una protesta.

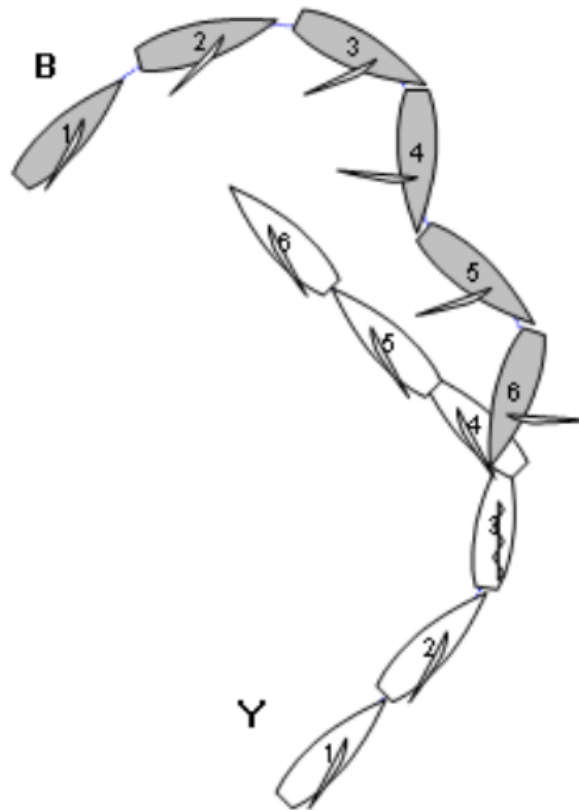

### Decisione

Nessuna penalità.

Dalla posizione 2 B sta eseguendo una penalità. Vedi TR Call L5, Risposta 3.

Mentre B sta eseguendo la sua penalità, deve tenersi discosta da Y; lo fa orzando e rispetta la regola 21.2. Quindi rispetta la regola 44.2 completando prontamente la sua penalità.

Per tutto il tempo Y segue la sua giusta rotta. Pertanto la regola 23.2 non si applica e Y non infrange alcuna regola.

*Quando una barca che è ben lontana dalle altre barche inizia a effettuare un giro di penalità e le azioni di un'altra barca le fanno interrompere il giro per attenersi alla regola 21.2, rispetta la regola 44.2 se poi completa prontamente la sua penalità.*



## TR CALL L3

<b>Regola 10</b>	<b>Su mure opposte</b>
<b>Regola D1.2</b>	<b>Proteste</b>
<b>Regola D2.3</b>	<b>Penalità iniziate da un arbitro</b>

### Domanda 1

Su un'andatura di bolina, A è davanti a Y, entrambe mure a sinistra. B è mure a dritta su una rotta di collisione con A. Y si tiene discosta su una rotta per passare a poppa di B. Quando B è a tre lunghezze da A, poggia su una rotta di collisione con Y. Y non ha necessità immediata di cambiare rotta. Quando B passa a poppa di A avviene un contatto. Y vira e protesta. Quale dovrebbe essere la risposta?

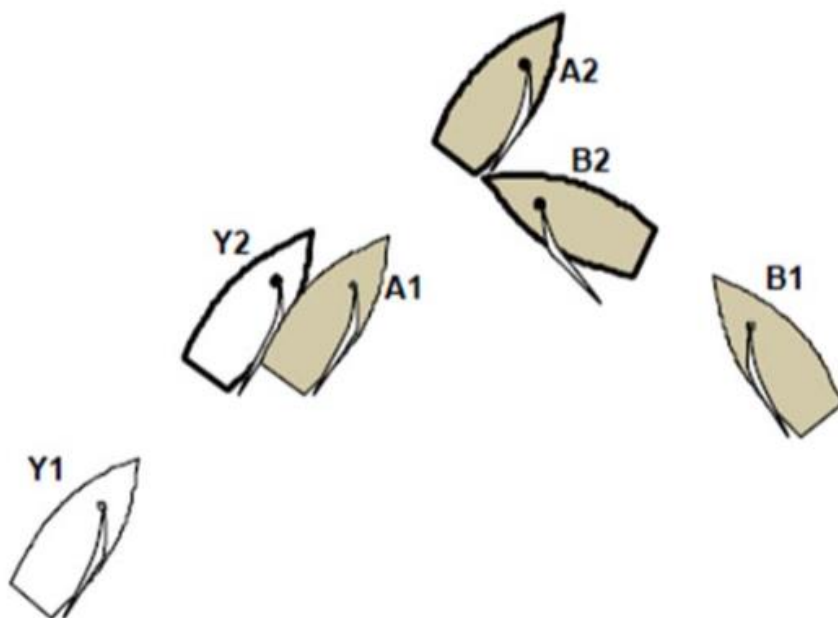

### Risposta 1

Penalizzare A.

Secondo la regola D1.2(a) la protesta di Y è valida poiché c'è stato un contatto tra barche dell'altra squadra. La regola D1.3(d) non si applica. Penalizzare la barca che ha infranto una regola. In questo caso A che ha infranto la regola 10.

Se non ci fosse stata protesta gli arbitri avrebbero potuto agire secondo la regola D2.3(b) e penalizzare la barca che ha infranto una regola.

## TR CALL L4

<b>Regola 11</b>	<b>Sulle stesse mure, ingaggiate</b>
<b>Regola 17</b>	<b>Sulle stesse mure, giusta rotta</b>
<b>Regola D1.3</b>	<b>Penalità</b>
<b>Definizioni</b>	<b>Giusta rotta</b>

### Domanda 1

X si sta allontanando per poter eseguire una penalità. Y è ingaggiata sottovento a entrambe X e B, ed è soggetta alla regola 17 per entrambi gli ingaggi. Y e B sono sulla loro giusta rotta e Y avrà un contatto con X se manterrà la sua rotta. Y orza quando è due lunghezze da X e quindi Y e B passano a poppa di X. B si tiene discosta da Y e protesta. Quale dovrebbe essere la risposta?

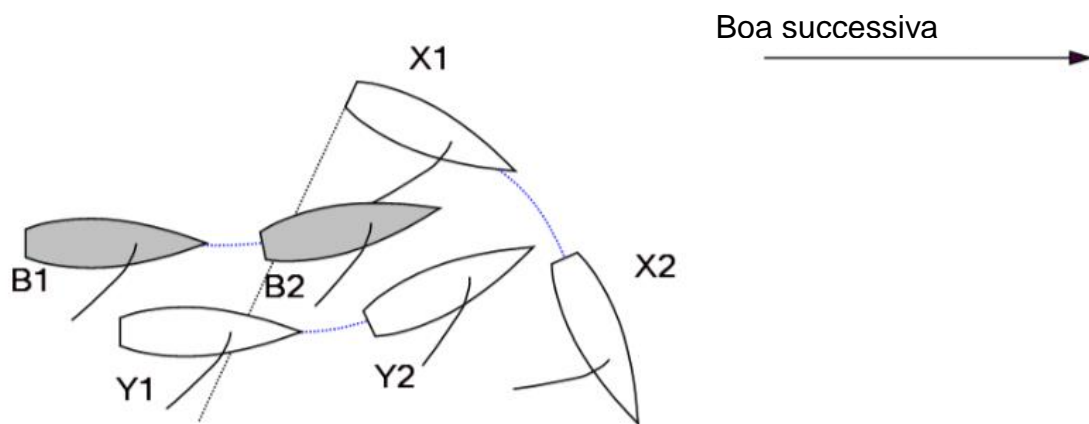

### Risposta 1

Penalizzare X.

X è ingaggiata sopravvento a Y e deve tenersi discosta. Visto che Y deve orzare per evitare X, X non si sta tenendo discosta ed infrange la regola 11.

Nonostante l'incidente sia tra X e Y, che sono barche della stessa squadra, anche B è stata coinvolta. Solamente perché X infrange la regola 11 che la giusta rotta di Y è quella di orzare per evitarla, e questa orzata coinvolge direttamente B. Se X si fosse tenuta discosta da Y, Y orzando avrebbe infranto la regola 17. Pertanto la regola D1.3(d) non si applica e X è penalizzata.

## **Domanda 2**

Le circostanze sono le stesse della Domanda 1, eccetto che non si applica la regola 17 tra Y e B, ma solo tra Y e X. Quale dovrebbe essere la risposta?

## **Risposta 2**

Nessuna penalità. In relazione all'ingaggio con B, Y ha diritto di rotta e non è soggetta alla regola 17; quindi gli arbitri non possono supporre che la modifica di rotta di Y sia causata dalla vicinanza di X. Sebbene la regola 17 si applichi tra Y e X, Y rispetta la regola poiché quando orza passa prontamente a poppa di X.

*Quando una barca cambia rotta per evitare un'altra barca della sua squadra, se lo fa solo perché l'altra barca sta infrangendo una regola, e come risultato diretto una barca di un'altra squadra deve cambiare rotta, l'incidente non è solo tra barche della stessa squadra e la regola D1.3(d) non si applica.*

## CALL L5

<b>Regola 22.2</b>	<b>Eeguire una penalità</b>
<b>Regola 44.2</b>	<b>Penalità di Un Giro e Due Giri</b>
<b>Regola D2.3</b>	<b>Penalità iniziate da un arbitro</b>

### Domanda 1

Come possono gli arbitri decidere se una barca ha eseguito correttamente una penalità secondo la regola 44.2?

### Risposta 1

Una barca esegue correttamente una penalità se, non appena possibile dopo un incidente o dopo essere stata penalizzata da un arbitro, come prima cosa si allontana bene dalle altre barche e poi esegue il numero di giri richiesto. Le risposte qui sotto chiariscono questi obblighi.

### Domanda 2

A e B sono avversarie di Y. La Regola 17 non si applica a Y che è stata penalizzata. A deve modificare la propria rotta e rallentare per evitare Y e protesta. Quale dovrebbe essere la risposta?

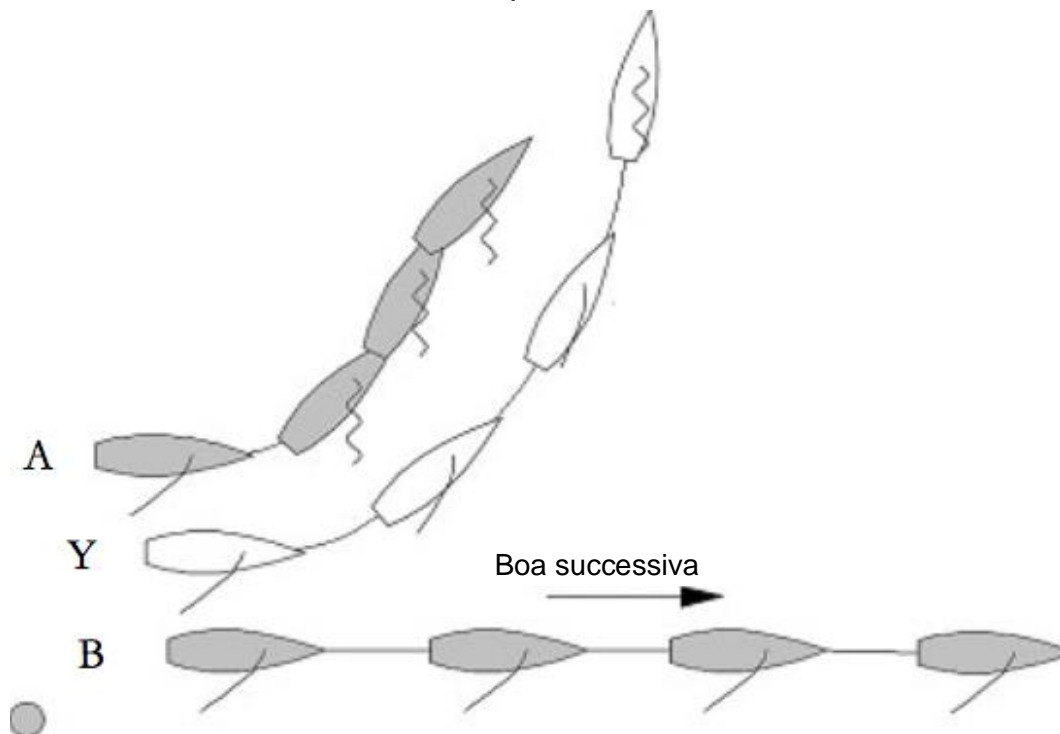

### Risposta 2

Benché Y non abbia infranto alcuna regola della Parte 2, non si è allontanata non appena possibile. Nella posizione 1 essa ha la possibilità di rallentare, scadendo a poppa di B e A, e quindi liberarsi.

Penalizzare Y per la regola D2.3(f)

### **Domanda 3**

Quando una barca è soggetta alla regola 21.2?

### **Risposta 3**

La regola 21.2 inizia ad essere applicata quando una barca sta chiaramente girando per eseguire una penalità. Cessa di essere applicata quando una barca completa l'ultima virata o abbattuta richiesta, o quando interrompe l'esecuzione della penalità prima di averla completata.

### **Domanda 4**

Quando un arbitro può iniziare un'azione contro una barca che non ha eseguito correttamente una penalità?

### **Risposta 4**

Un arbitro potrebbe penalizzare una barca che non ha eseguito correttamente una penalità quando:

- (a) secondo la regola D2.3(e) quando la barca ha chiaramente indicato che eseguirà una penalità e infrange la regola D1.3(b);
- (b) secondo la regola D2.3(f) quando la penalità è stata segnalata da un arbitro e la barca infrange la regola D2.5.

In entrambi i casi, la trasgressione può essere un mancato allontanamento il prima possibile, o una mancata esecuzione corretta della penalità in conformità con la regola 44.2.

*Una barca con diritto di rotta che naviga per allontanarsi dalle altre barche mantiene il diritto di rotta fino a quando non inizia applicarsi la regola 21.2. Una barca che interferisce con un'altra mentre si allontana, pur avendo un'evidente alternativa, non si sta allontanando il prima possibile.*

## TR CALL L8

**Regola 16.1** Cambiare rotta  
**Regola 23.2** Interferire con un'altra barca

### Domanda 1

Le barche sono a una boa sottovento da lasciare a sinistra. Y e Z sono della stessa squadra. Y ha girato la boa ed è sul lato verso la boa successiva, ma poi inverte la sua rotta e ritorna per stoppare B in modo che il compagno di squadra Z possa sorpassare B. Tra le posizioni 5 e 6, B inizia a girare la boa, ma viene ostacolata da Y, barca sottovento con diritto di rotta. B cambia rotta per tenersi discosta e non c'è contatto. B protesta. Quale dovrebbe essere la risposta?

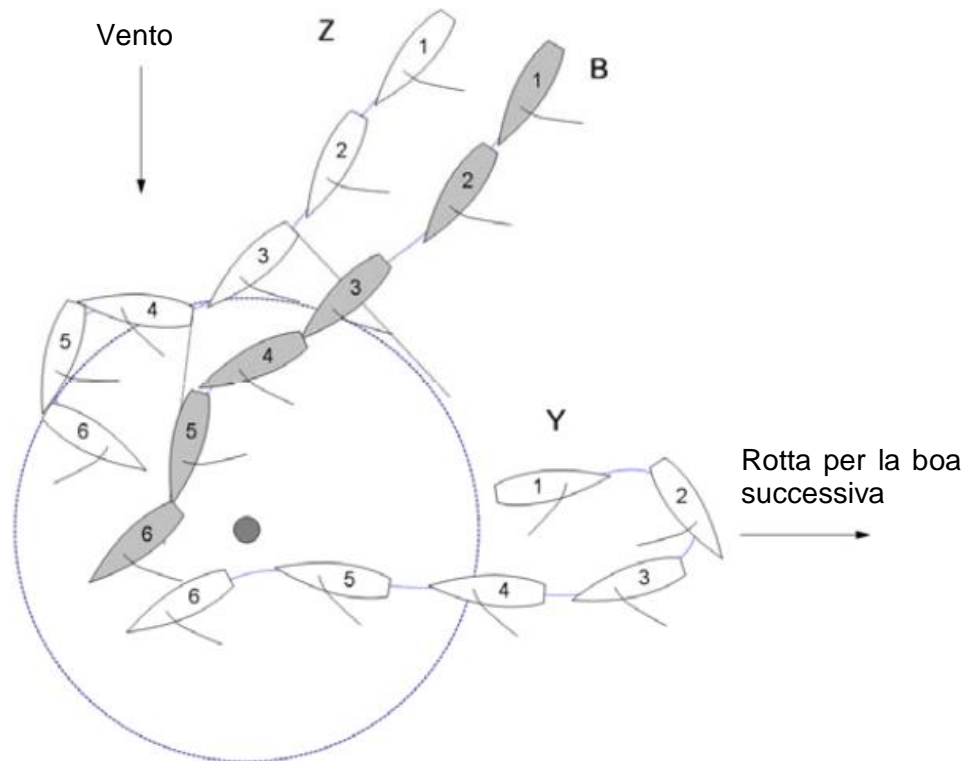

### Risposta 1

Penalizzare Y.

Nella posizione 5 B sta navigando su un altro lato del percorso rispetto a Y. B è ancora sul lato sottovento e Y è sul lato verso la boa successiva. B è una barca sopravvento e deve tenersi discosta da Y. Nella posizione 5 B deve orzare per tenersi discosta. Y non stava seguendo la sua giusta rotta quando ha costretto B a cambiare rotta per evitarla. Y infrange la regola 23.2.

Quando, dopo la posizione 5, Y non può più passare al vento la boa le barche chiaramente non sono più su lati diversi e la regola 23.2 non si applica più.

Nella posizione 6, B non sta più navigando su un altro lato del percorso rispetto a Y, perché Y è tornata al lato precedente (vedi TR Call L6) e B non ha ancora girato la boa, né sta navigando verso la boa successiva.

## Domanda 2

Le barche sono a una boa di sottovento da lasciare a sinistra. Y ha girato la boa ed è sul lato verso la boa successiva. Quando B entra nella zona, Y poggia per abbattere e torna indietro verso la boa per stoppare B. B gira la boa e inizia a navigare verso la boa successiva. Dopo la posizione 3, Y orza in rotta di collisione con B. Entrambe le barche orzano prua al vento e non c'è contatto. B protesta. Quale dovrebbe essere la risposta?

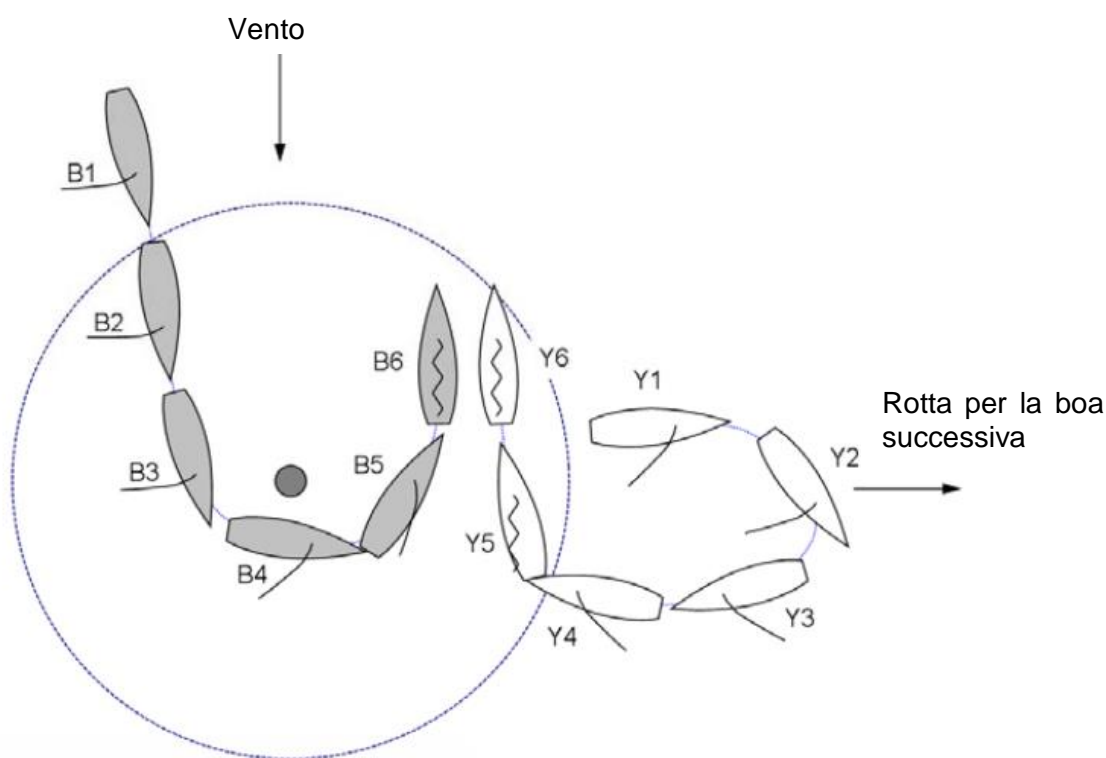

## Risposta 2

Nessuna penalità

Nella posizione 4, B sta girando la boa dalla parte richiesta e sta navigando verso la boa successiva. Le barche non sono più su lati diversi. La regola 23.2 non si applica. B è soggetta alla regola 10 e Y deve rispettare la regola 16.1 quando cambia rotta. B si tiene discosta orzando e Y rispetta la regola 16.1 orzando per permettere a B a tenersi discosta.

## TR CALL L9

**Regola 18.2** Dare spazio alla boa

**Regola D1.3** Penalità

**Regola D2.2** Proteste tra barche

### Domanda

B e Y sono ingaggiate quando B entra nella zona di una boa sottovento. B tiene una rotta per passare vicino alla boa e Y, per evitare una collisione, naviga dalla parte sbagliata della boa. Y protesta. Quindi vira e abbatte per girare la boa dalla parte prescritta. Quale dovrebbe essere la risposta?

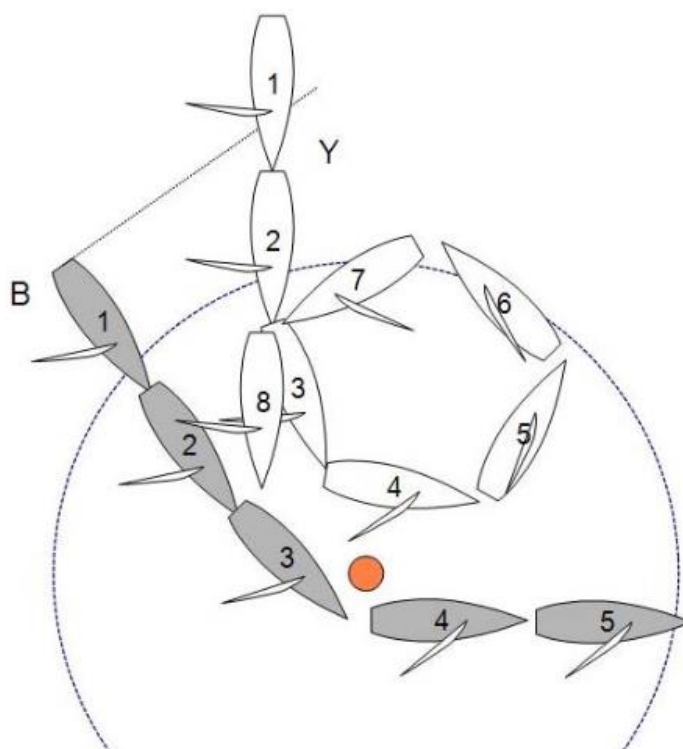

### Risposta

Penalizzare B

La rotta seguita da Y dopo la posizione 3 è stata coerente con l'esigenza di evitare il contatto e quindi proseguire la regata girando la boa dalla parte richiesta. Y non ha infranto alcuna regola. La rotta di Y è stata una diretta conseguenza dell'infrangimento di B che non le ha lasciato spazio alla boa e B ha infranto la regola 18.2(b). Quindi la virata e l'abbattuta di Y non erano una penalità di un giro. Nessuna barca ha eseguito una penalità e si applica la regola D2.2(c).



## TR CALL L10

<b>Regola 11</b>	<b>Sulle stesse mure, ingaggiate</b>
<b>Regola 16.1</b>	<b>Cambiare rotta</b>
<b>Regola 19</b>	<b>Spazio per passare un ostacolo</b>
<b>Regola 43</b>	<b>Esoneri</b>

### Domanda

Y e B sono ingaggiate mure a sinistra e si avvicinano ad un ostacolo che può essere passato da entrambe le parti. La regola 17 non si applica a B.

B sta navigando per passare sottovento all'ostacolo, ma dalla posizione 2 orza rapidamente per passare sopravvento l'ostacolo. Y risponde immediatamente, ma non riesce a tenersi discosta da B. C'è un contatto tra di loro. Entrambe le barche protestano. Quale dovrebbe essere la risposta?

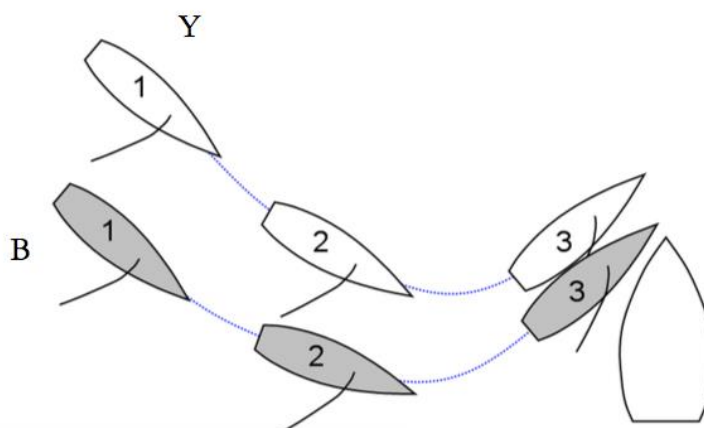

### Risposta

Penalizzare B.

Quando B cambia rotta per passare sopravvento l'ostacolo deve dare spazio a Y per tenersi discosta secondo la regola 16.1. B non lo fa e infrange la regola 16.1.

Y infrange la regola 11, ma B aveva l'obbligo di darle spazio per tenersi discosta, così Y è esonerata dalla regola 43.1(b). Y infrange anche la regola 19.2(b) ma è stata costretta a farlo dall'infrangimento della Regola 16.1 di B e quindi è esonerata secondo la regola 43.1(a).

*Quando una barca con diritto di rotta, su una rotta per passare un ostacolo da una parte cambia rotta per passarlo dall'altra parte, deve rispettare tutte le regole applicabili della Parte 2 Sezione A e B.*

## TR CALL M1

### Regola D1.2      Proteste, e Richieste di Riparazione

#### Domanda 1

Un componente di una squadra è testimone di un contatto fra due barche della squadra avversaria e protesta. Quale dovrebbe essere la risposta?

#### Risposta 1

Poiché c'è stato un contatto tra due barche nell'altra squadra, la barca ha il diritto di protestare come da regola 60.1 modificata dalla regola D1.2(a), sebbene non sia stata coinvolta nell'incidente.

Penalizzare la barca che ha infranto una regola.

#### Domanda 2

La barca A entra in contatto con la barca Y e la protesta. Gli arbitri giudicano che la colpa è di una terza barca B che ha infranto una regola. Quale dovrebbe essere la risposta?

#### Risposta 2

Penalizzare la barca B.

*Non c'è alcun obbligo per una barca che protesta di identificare la barca che ha infranto una regola. A condizione che la protesta sia fatta correttamente, gli arbitri giudicheranno l'incidente e penalizzeranno qualsiasi barca che abbia infranto una regola.*

## TR CALL M2

### Regola D2.2      Proteste tra Barche

#### Domanda 1

C'è un possibile incidente fra B e Y, nessuna delle quali protesta in quel momento. Un'altra barca della squadra di B chiama: "Protesta! Va avanti e protesta!". In seguito di quell'avviso B protesta. La protesta è valida?

#### Risposta 1

No. Segnalare "Nessuna penalità". Per attenersi alla Regola 61.1(a) una barca che intende protestare deve chiamare l'altra e mostrare distintamente una bandiera rossa alla prima ragionevole occasione per ciascuna. Se la protesta è fatta in risposta al consiglio di un'altra barca della stessa squadra la segnalazione non è alla prima ragionevole occasione per ciascuna

#### Domanda 2

Una barca intende protestare, ma non segue la corretta procedura. Essa continua a chiamare "Arbitro" aspettandosi una risposta alla protesta invalida. Come dovranno comportarsi gli arbitri?

#### Risposta 2

Segnalare "Nessuna Penalità". Anche se viene richiesta una decisione su una protesta invalida, è appropriato segnalare chiaramente al concorrente che non sarà inflitta alcuna penalità.

## CALL M3

<b>Regola D1.3</b>	<b>Penalità</b>
<b>Regola D2.3</b>	<b>Penalità iniziate da un arbitro;</b>
<b>Regola D2.4</b>	<b>Segnali dell'arbitro</b>

### **Domanda**

La squadra A, B e C si sta avvicinando in gruppo, mure a dritta, alla boa al vento da lasciare a sinistra. X ha già girato la boa, Y è mure a dritta poco dietro al gruppo, mentre Z si sta avvicinando alla boa mure a sinistra allineata al gruppo. Z tenta di virare dentro al gruppo sulla boa e costringe A, B e C a navigare sopra la bolina stretta e all'esterno di Z.

Come risultato dell'incidente Y supera A, B, C e Z. Z completa un giro di penalità. X e Y ora libere, prima e seconda, mantengono la posizione fino all'arrivo.

### **Risposta**

Quando una barca infrange una regola e la sua squadra ottiene un vantaggio nonostante lei, o un'altra barca della squadra, esegue una penalità, gli arbitri possono penalizzare la barca che ha infranto una regola sotto la regola D2.3(c) senza una protesta da parte di un'altra barca. Chiaramente in questo caso la squadra di Z ha ottenuto un vantaggio significativo come risultato dall'infrazione di Z alla regola 18.3.

Quando nessuna quantità di giri extra può cambiare il risultato della regata, gli arbitri dovrebbero agire secondo la regola D2.4(c) esponendo la bandiera nera e bianca e riportando l'incidente al comitato delle proteste. Il comitato delle proteste può agire allora secondo al regola D3.1(e)(2) e aumentare i punti di Z per ribaltare il risultato in acqua.

Non è necessario che l'azione di Z sia stata deliberata.

## CALL M4

**Regola 11**            **Sulle stesse mure, ingaggiate**  
**Regola 18.2**        **Dare spazio alla boa**

### Domanda

Ad una boa sottovento da girare a dritta, Y e B stanno navigando di lasco stretto, ingaggiate mure a dritta quando arrivano nella zona. A si sta avvicinando alla boa navigando di mezza nave più veloce ma di poco libera dalla poppa di Y e B quando esse raggiungono la zona.

B poggia per dare ad A spazio per girare la boa interna ad essa. Y protesta. Quale dovrebbe essere la risposta?

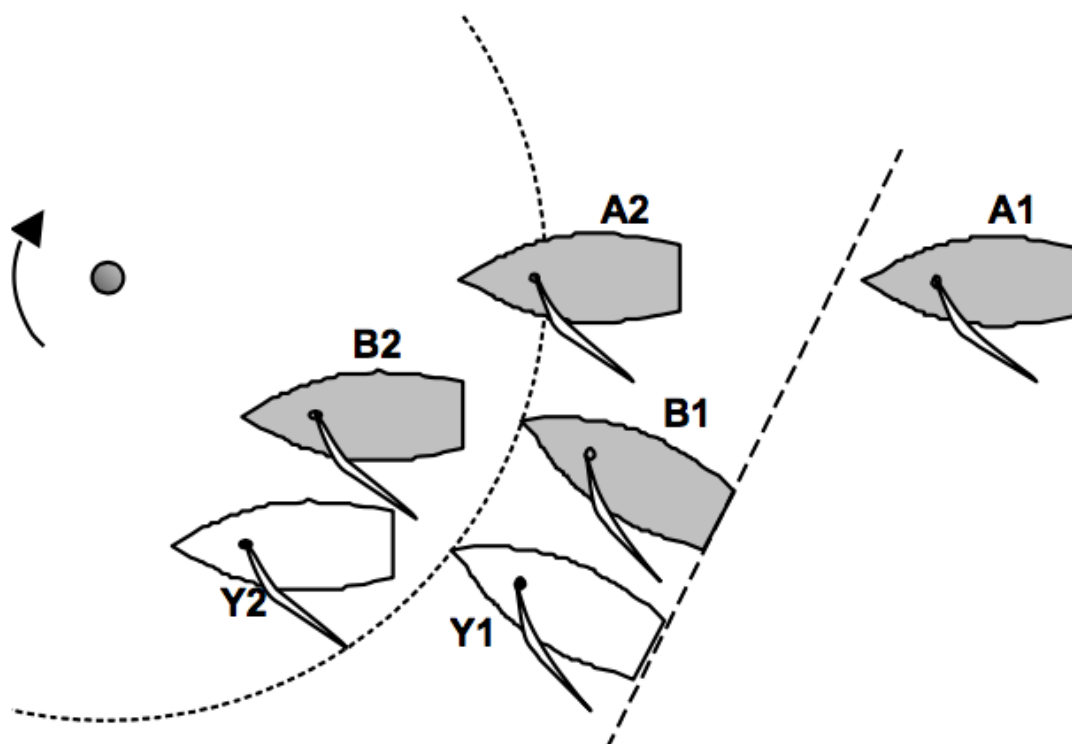

### Risposta

Penalizzare B.

B è barca che deve tenersi discosta da Y, ma Y deve darle spazio alla boa. Poiché A è libera dalla poppa quando Y e B raggiungono la zona, deve dare spazio alla boa ad entrambe B e Y.

Obbligando Y a dare spazio ulteriore perché A possa girare interna ad essa, B infrange la regola 11.

## CALL M5

<b>Regola 62.1</b>	<b>Riparazione</b>
<b>Regola D2.3</b>	<b>Penalità iniziate da un arbitro</b>
<b>Regola D3</b>	<b>Punteggio di una prova</b>

### **Domanda**

In regata si verifica un contatto fra Y e B, e B si ritrova un piccolo foro in una vela. Y, colpevole, viene penalizzata. In un altro lato di percorso il buco nella vela si allarga notevolmente e B è costretta a ritirarsi. Quale azione è praticabile?

### **Risposta**

Poiché Y ottiene un vantaggio quando B è costretta a ritirarsi, gli arbitri possono iniziare un'azione in base alla regola D2.3(c) e riportare l'incidente al comitato delle proteste che può penalizzare ulteriormente Y al fine di ottenere il risultato più equo. Vedi regola D3.1(e)(2).

B può anche chiedere riparazione secondo la regola 62.1(b).

## TR CALL M7

<b>Regola 44.2</b>	<b>Penalità di Un Giro e di Due Giri</b>
<b>Regola D1.3</b>	<b>Penalità</b>
<b>Regola D2.3</b>	<b>Penalità iniziate da un arbitro</b>
<b>Regola D2.4</b>	<b>Segnali dell'arbitro</b>
<b>Regola D2.3</b>	<b>Penalità imposte dagli arbitri</b>

Alla partenza di una regata, la barca B è OCS e ha ricevuto una penalità di due giri secondo la regola D2.5. B poggia immediatamente, abbatte e vira, ma poi naviga verso l'estremità sinistra della linea di partenza prima di poggiare nuovamente, abbattere attorno alla boa e virare.

### **Domanda 1**

B ha eseguito la sua penalità in modo corretto?

### **Risposta 1**

No. La regola 44.2 richiede che B esegua due giri prontamente e nella stessa direzione. Poggiando dopo il primo giro e navigando in una zona diversa, B non ha eseguito prontamente la penalità di due giri. Perciò non ha ottemperato alla regola 44.2.

### **Domanda 2**

Quale azione dovrebbe intraprendere gli arbitri?

### **Risposta 2**

La barca B non ha eseguito la penalità in conformità con la regola 44.2. Pertanto, non ha rispettato la regola D2.5. La regola D2.6(a), stabilisce che altre barche non possono protestare questa infrazione. Gli arbitri dovrebbero agire secondo la regola D2.3(f) e segnalare un'ulteriore penalità a B secondo la regola D2.4(b).

### **Domanda 3**

Le procedure sarebbero le stesse se B dopo l'incidente non avesse ricevuto una penalità dagli arbitri, ma piuttosto avesse tentato di fare una penalità volontaria, tranne che la penalità non era conforme alla regola 44.2?

### **Risposta 3**

Sì. Dopo l'incidente B indica chiaramente che eseguirà una penalità volontaria che non viene eseguita conformemente alla regola 44.2. B infrange la regola D1.3(b). La regola D2.3(e) si applica e gli arbitri dovrebbero penalizzare B secondo la regola D2.4(b).

## TR CALL M8

### Regola D2.3 Penalità iniziate da un arbitro

#### Domanda 1

Dopo che gli arbitri segnalano la loro decisione in risposta alla protesta di una barca, un concorrente su una delle barche chiarisce che non è soddisfatto della decisione. Gli arbitri dovrebbero imporre una penalità secondo la regola D2.3(g) per una "violazione della sportività"?

#### Risposta 1

Ciò dipende dalle parole dell'equipaggio della barca, dal modo in cui vengono pronunciate e da qualsiasi altra azione correlata. Se esprimono semplicemente malcontento o delusione, o che sia opinione del concorrente che la decisione è sbagliata, allora una penalità non è appropriata. Tuttavia, se l'effetto totale è quello di comunicare che gli arbitri o altri ufficiali di regata sono incompetenti o che hanno pregiudizi nei confronti della barca penalizzata, una penalità può essere giustificata, indipendentemente dal fatto che il significato sia diretto solo agli arbitri o anche agli altri collaboratori. Se il significato è chiaramente offensivo per gli arbitri, gli ufficiali di regata o altri concorrenti, dovrebbe essere imposta una penalità. La penalità imposta dagli arbitri può essere uno o più giri. Gli arbitri possono anche segnalare l'incidente al comitato delle proteste mostrando una bandiera nera e bianca.

#### Domanda 2

Si verifica un incidente tra la squadra A e la X, e subito dopo un concorrente della squadra A inizia a chiamare ad alta voce e con forza che la barca della squadra X deve fare una penalità. Le grida continuano per un po', dopo di che la barca della squadra X si allontana e completa una penalità. Gli arbitri hanno osservato l'incidente e non hanno dubbi che la barca della squadra A abbia infranto una regola e che la barca della squadra X abbia eseguito una penalità solo in seguito alle azioni intimidatorie della barca della squadra A.

Gli arbitri dovrebbero imporre una penalità secondo la regola D2.3(g) per una violazione della sportività?

#### Risposta 2

Se l'effetto è di intimidazione e prepotenza da parte della squadra A, deve essere inflitta una penalità secondo la regola D2.3 (g). La penalità imposta dagli arbitri può essere di uno o più giri. Gli arbitri possono anche segnalare l'incidente al comitato delle proteste mostrando una bandiera nera e bianca.



## TR CALL M10

**Regola D1.1**      **Modifiche alle regole della Parte 2**  
**Regola D2.3**      **Penalità iniziate da un arbitro**

### **Domanda 1**

Le istruzioni di regata stabiliscono che si applica la regola D1.1(d) che richiede segnali con il braccio chiari e ripetuti, in aggiunta al richiamo alla voce. Se c'è un segnale con il braccio ma nessun richiamo alla voce da parte di Y, quale azione dovrebbero intraprendere gli arbitri

- a) se B protesta?
- b) di propria iniziativa

### **Risposta 1**

- a) Quando gli arbitri sono certi che non è stato fatto nessuna chiamata per spazio per virare, allora il segnale per spazio per virare non è stato fatto. (Gli arbitri possono essere certi che non ci sia stato richiamo se non hanno avuto difficoltà ad ascoltare altre chiamate da una posizione simile). Ai fini delle regole della Parte 2 dovrebbero agire come se non ci fosse stato alcun segnale.
- b) Gli arbitri possono decidere che Y ha infranto la regola D2.3(g) e penalizzarla. Potrebbero anche, in casi estremi o ripetuti, mostrare una bandiera nera e bianca per segnalare l'incidente al comitato delle proteste.

### **Domanda 2**

Se c'è un richiamo alla voce ma nessun segnale di braccio, la risposta è la stessa?

### **Risposta 2**

Sì

## TR CALL M11

<b>Regola 18.2</b>	<b>Dare spazio alla boa</b>
<b>Regola 43</b>	<b>Esoneri</b>
<b>Definizioni</b>	<b>Spazio alla boa</b>

### Domanda

Y è ingaggiata all'interno di B quando B entra nella zona di una boa da lasciare a sinistra. Gli arbitri concordano sul fatto che B non dà spazio alla boa a Y incluso lo spazio per passare la boa senza toccarla. Nessuna barca protesta e nessuna barca esegue una penalità. Quale azione dovrebbero intraprendere gli arbitri?

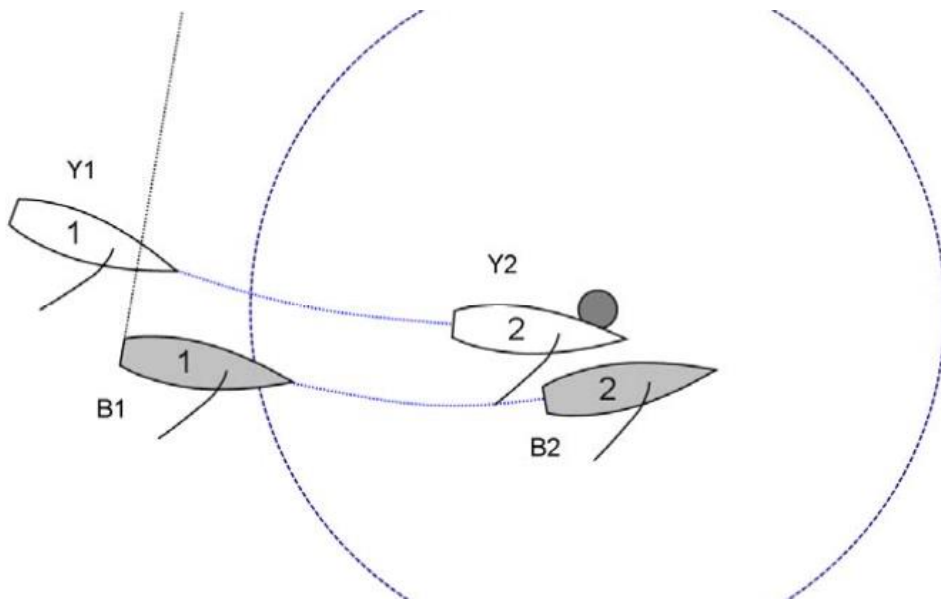

### Risposta

Esonerare Y secondo la regola 43.1(b) e non fare alcun segnale.

B non può essere penalizzata per la regola D2.2 poiché nessuna barca ha protestato.

## INDICE DELLE REGOLE (nei titoli delle chiamate)

<u>Regola</u>	<u>Chiamata</u>
10	B6, D1, D2, D3, D6, D10, G2, G5, J4, J5, L3
11	A2, A3, A4, A5, A6, B1, B2, C1, C2, C4, D1, D5, D7, D10, E1, E4, E5, E6, E12, F2, F4, G2, G6, G8, J2, J3, J5, J7, J9, L4, L10, M4
12	B3, E1, E6, F2, H1
13	A1, B2, B4, D3, D4, D5, D8, E1, E2, E3, E13
14	GP31
15	B1, B3, B6, D1, D3, D6, G5, H2
16.1	A3, A4, A5, B2, B3, B4, C1, C2, C4, D1, D4, D5, D7, E3, E7, G8, J7, L8, L10
16.2	D2
17	A1, C1, C4, D5, D7, E11, F1, F3, F4, G3, G4, G6, J5, J6, J8, L4
Parte 2, Sez. C, Preambolo	C1, C2
18.1	A6, E3, E10, E12, H4, J1, J4, J6
18.2	A6, E1, E2, E3, E5, E6, E10, H1, H2, H4, H5, J1, J2, J3, J4, J5, J7, J9, J10, L9, M4, M11
18.3	E7, E15
19	D6, D10, E4, F2, G6, H1, L10
20	B7, D6, E4, K2
21.1	C3
21.2	H4, L2, L5
21.3	B9
23.2	C3, H13, L2, L8
28.1	K1
31	E7, H2
43	A4, A6, B1, D6, D10, E2, E5, F2, H2, H5, J2, J3, J7, J9, L1, L10, M11
44.2	K1, L2, L5, M7
62	M5

<b><u>Regola</u></b>	<b><u>Chiamata</u></b>
D1.1	E10, J5, K1, M10
D1.2	L3, M1
D1.3	L4, L9, M3, M7
D2.2	L9, M2
D2.3	A4, L3, L5, M3, M5, M7, M8, M10
D2.4	M3, M7
D2.5	M7
D3	K1, M5

<b><u>Definizione</u></b>	<b><u>Chiamata</u></b>
Libera dalla poppa e libera dalla prua; Ingaggio	G3, J5, J6
Arrivo	K1
Raggiungere	E7
Tenersi discosta	A2, A3, A4, A5, B2, D1, D2
Sottovento e sopravvento	G1, G3
Spazio alla boa	A6, E2, E12, H1, H5, J2, J10, M11
Ostacolo	D10, E4, F2
Giusta rotta	E11, G4, L4
Spazio	GP4 , G8, H1
Compiere il percorso	J10
Mure, a dritta o a sinistra	G1, G3
Zona	A6