



## CLUB NAUTICO RIMINI

### 56° COPPA TAMBURINI

### Regata Zonale CLASSE SNIPE

Rimini 23-24 marzo 2024

## ISTRUZIONI DI REGATA

Nelle presenti Istruzioni di Regata sono utilizzate le seguenti abbreviazioni:

- CO - Autorità Organizzatrice - Comitato Organizzatore
- CIS - Codice internazionale dei segnali
- CdR - Comitato di Regata
- CdP - Comitato per le Proteste
- SI - Istruzioni di Regata
- RRS - Regolamento di Regata World Sailing [WS] 2021/24
- UdR - Ufficiale di Regata
- SR - Segreteria di Regata
- BPS - Barche persone di supporto

#### ANNOTAZIONI:

<b>DP</b>	La notazione "[DP]" in una regola significa che la penalità per l'infrazione della regola può, a discrezione del Comitato per le Proteste, essere inferiore alla squalifica
<b>NP</b>	La notazione "[NP]" in una Regola indica che una barca non può protestare contro un'altra barca per aver infranto quella Regola. Ciò modifica la RRS 60.1(a).

#### Comitato Organizzatore:

Su delega della Federazione Italiana Vela l'Affiliato: **CLUB NAUTICO RIMINI ASD, P. le Boscovich, 12 - Rimini**  
Tel.0541 26520 email [cnrimini@cnrimini.com](mailto:cnrimini@cnrimini.com) sito [www.cnrimini.com](http://www.cnrimini.com) con il patrocinio del Coni Emilia Romagna e del Comune di Rimini.

All'indirizzo mail: [cnrimini@cnrimini.com](mailto:cnrimini@cnrimini.com) potrete far pervenire tutte le richieste di informazioni e comunicazioni relative alla manifestazione. È attivo il seguente numero di cellulare 328 7251154.

La regata è gestita dal CO in cooperazione con la "Snipe Class International Racing Association" (SCIRA) – ITALIA.

#### 1. REGOLE

- 1.1 La Regata sarà disciplinata dalle seguenti Regole:
  - a) le Regole come definite dalle Regole di Regata (RRS) emanate da World Sailing (WS) per il 2021-2024.
  - b) la Normativa FIV per l'Attività Sportiva.
  - c) le Regole della classe SNIPE (SCIRA) per la conduzione delle regate Internazionali e Nazionali (Rules of Conduct for International and National Championship Regattas).
- 1.2 La regola 35 e l'app. A5 delle RRS saranno modificate per prevedere che le barche che non terminano la prova in svolgimento entro 30 minuti dall'arrivo della prima barca saranno classificate DNF senza udienza.
- 1.3 La regola 30.4 (bandiera Nera) delle RRS non verrà utilizzata.

Con il patrocinio di:





## CLUB NAUTICO RIMINI

- 1.4 La regola 60.1 (a) sarà modificata per restringere le proteste tra le barche concorrenti per specifici punti del Bando di Regata e delle Istruzioni di regata.
- 1.5 Dal presente Bando di Regata, dalle I.d.R. e dai successivi Comunicati Ufficiali che saranno pubblicati sul portale FIV al seguente link <https://federvela.coninet.it/#/manifestazioni/61003/:idIscrizione/documenti> e al link <https://www.racingrulesofsailing.org/events/7992>
- 1.6 In caso di conflitto tra il BdR e le IdR queste ultime prevarranno (Modifica RRS 63.7).

### 2. COMUNICATI PER I CONCORRENTI

I comunicati per i concorrenti saranno esposti all'albo ufficiale che sarà il portale FIV al seguente link <https://federvela.coninet.it/#/manifestazioni/61003/:idIscrizione/documenti> e al link <https://www.racingrulesofsailing.org/events/7992>.

### 3. MODIFICA ALLE ISTRUZIONI DI REGATA

Ogni modifica alle istruzioni di regata sarà comunicata sul portale Fiv al seguente link <https://federvela.coninet.it/#/manifestazioni/61003/:idIscrizione/documenti> e al link <https://www.racingrulesofsailing.org/events/7992>, prima delle ore 11.00 del giorno in cui avranno effetto, ad eccezione di qualunque modifica al programma delle regate, che verrà comunicata prima delle ore 20.00 del giorno precedente a quello in cui avrà effetto.

### 4. SEGNALI A TERRA

- 4.1 Quando viene esposto il pennello dell'intelligenza, "1 minuto" è sostituito dalle parole "non meno di 60 minuti" nel segnale di regata del pennello intelligenza.
- 4.2 [DP] [NP] Nessuna barca può lasciare il parco barche prima della issata della bandiera "D". La bandiera "D" accompagnata con un suono significa che le imbarcazioni possono lasciare il parco barche e che "Il segnale di avviso della prima prova verrà esposto non prima di 60 minuti dopo che la bandiera è stata esposta".
- 4.3 Le segnalazioni fatte a terra verranno esposte all'albero dei segnali del Club Nautico Rimini.

### 5. PROGRAMMA DELLE REGATE

- 5.1 La serie è costituita da 4 prove come da Bando di Regata.
- 5.3 Eventuali modifiche dell'orario delle regate programmate nei giorni successivi al primo verranno notificate con comunicato ufficiale entro le ore 20.00 del giorno precedente a quello in cui avranno effetto.
- 5.4 Non verranno disputate più di 2 prove al giorno, 3 prove potranno essere disputate solo in caso di ritardo nel programma. In questo ultimo caso sulla linea d'arrivo il battello del CdR esporrà la bandiera "G" del CIS.
- 5.5 Nessun segnale di avviso sarà data dopo le ore 15.00 dell'ultimo giorno di regate.

### 6. BANDIERE DI CLASSE

Verrà usata la bandiera d classe della classe Snipe.

### 7. AREA DI REGATA

Le regate si svolgeranno nelle acque antistante il porto di Rimini come da allegato "A".

### 8. LIMITI DEL VENTO

Per il range dell'intensità del vento verranno applicate le Rules of Conduct for International and National Championship Regattas - ROC.

### 9. PERCORSI

- 9.1 I percorsi saranno quelli previsti dalla Classe Snipe e saranno utilizzati come previsto dalle ROC. I diagrammi sotto riportati indicano i percorsi adottabili per la regata, nonché, per ciascuno, l'ordine nel quale le boe devono essere passate ed il lato nel quale ogni boa deve essere lasciata:

Con il patrocinio di:

## CLUB NAUTICO RIMINI

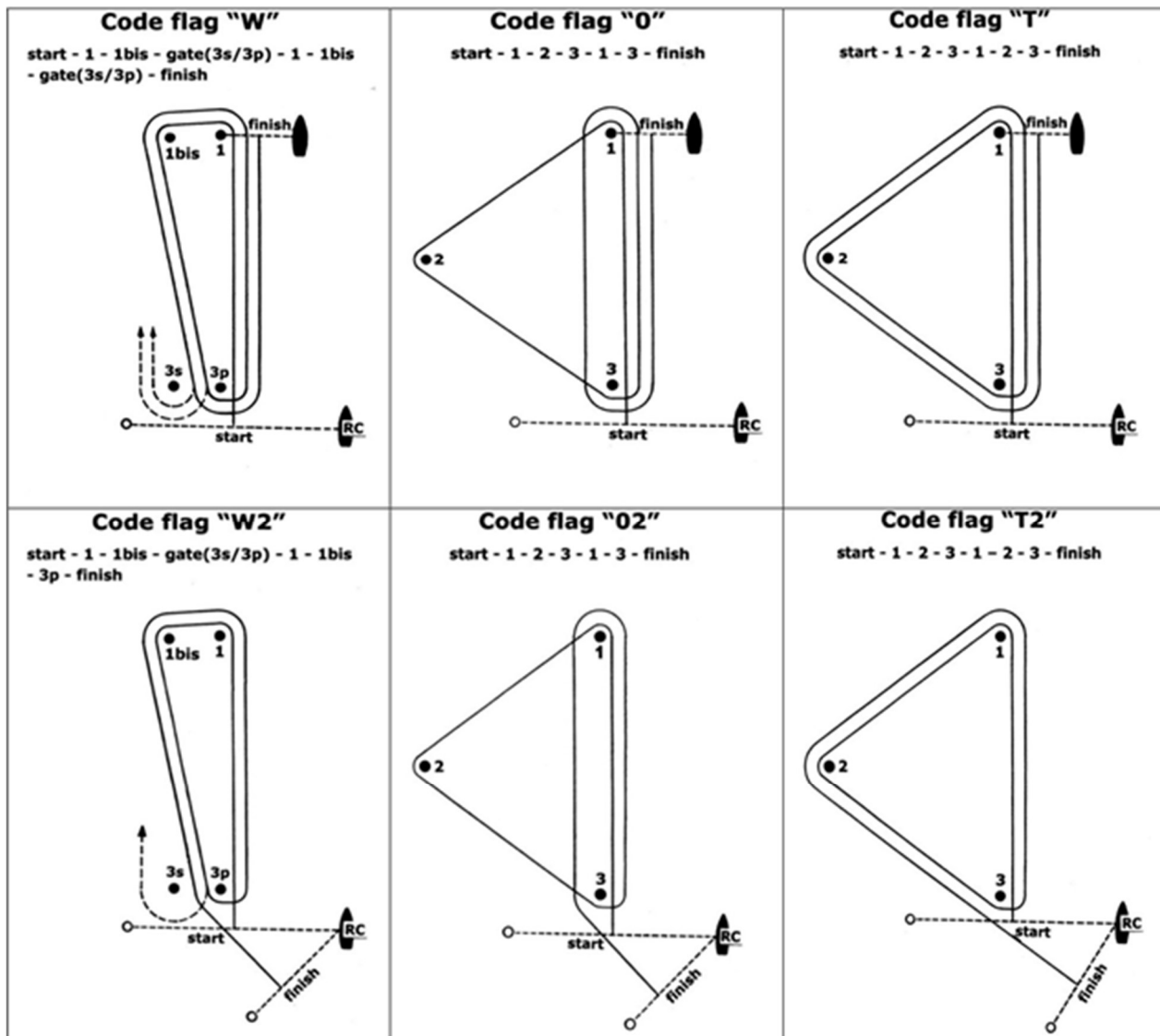

- 9.2 La bandiera identificativa del percorso adottato ("W", "T", "O", "W2", "T2" o "O2") per la prova sarà esposta almeno 1 minuto prima del segnale di avviso,
- 9.3 La boa 3 o il cancello 3s-3p non costituiranno boa di percorso del primo lato al vento.
- 9.4 Per il percorso a bastone nel caso di una boa 3s o 3p mancante e non sostituita da un battello recante la bandiera M del CIS, la boa restante sarà da lasciare a sinistra.
- 9.5 Se durante una prova sul percorso "bastone" o sul percorso "olimpico" il vento aumenta da rendere inopportuno il percorso adottato, il Comitato di Regata cambierà il tipo di percorso in, rispettivamente, "olimpico" o "triangolo", esponendo alla boa da cui inizia il cambio la bandiera del nuovo percorso. Del pari, se durante la prova il vento diminuisce, il Comitato di Regata cambierà il tipo di percorso adottandone uno più adatto alla nuova intensità del vento, esponendo alla boa da cui inizia il cambio la bandiera del nuovo percorso.
- 9.6 Una sostenuta variazione della direzione del vento di 20 gradi o più durante il primo lato di una regata, prima che la prima imbarcazione abbia girato la boa 1, comporterà che la regata sarà abbandonata e ripetuta, o abbandonata. Ciò modifica la RRS 32.1.

Con il patrocinio di:



## CLUB NAUTICO RIMINI

- 9.7 Una sostenuta variazione del vento di 40 gradi o più durante il primo giro comporterà l'abbandono della regata e la sua ripetizione, o l'abbandono. Ai fini di questa regola per giro si intende il giro della boa 3 o il passaggio dal cancello 3s-3p per la prima volta. Ciò modifica la RRS 32.1.
- 9.8 Il numero di lati in una regata può essere ridotto (codice RRS bandiera S) ma devono essere completati almeno 2 (due) lati di bolina. Ciò modifica la RRS 32.2.

### 10. BOE

- 10.1 La boa di partenza sarà una boa di colore GIALLO o un battello del CdR con asta e bandiera arancione a discrezione del CdR.
- 10.2 Le boe 1, 1bis saranno di tipo gonfiabile, cilindriche di colore ARANCIONE.
- 10.3 Le boe 2, 3, 3s, 3p saranno di tipo gonfiabile, cilindrica di colore ARANCIONE.
- 10.4 La boa di arrivo sarà una boa di colore GIALLO.
- 10.4 La nuova boa usata per il cambio del lato successivo del percorso sarà di tipo gonfiabile, cilindrica di colore GIALLO.

### 11. [NP][DP] RICONOSCIMENTO PRIMA DELLA PARTENZA

Prima del segnale di avviso della prima prova di ogni giornata le barche dovranno presentarsi, mure a dritta, nelle vicinanze e a poppavia del battello del Comitato di Regata per la partenza e dichiarare verbalmente il proprio numero velico. Una barca che non ottempera a questa istruzione riceverà, senza udienza, una penalizzazione sul punteggio della sua prima prova della giornata pari al numero intero (da arrotondamento allo 0,5 superiore) più vicino al 10% del numero delle barche iscritte. Ciò modifica le RRS 44.3, 63.1, A4 e A5. La procedura di riconoscimento verrà segnalata con l'esposizione della lettera "K" del CIS che verrà ammainata senza avvisi acustici prima del segnale di avviso.

### 12. PARTENZA

- 12.1 Le regate saranno fatte partire come da RRS 26 con segnale di avviso dato 5 minuti prima del segnale di partenza.
- 12.2 La linea di partenza sarà tra un'asta con bandiera arancione posta sul battello del CdR all'estremità di dritta della linea e la boa di partenza costituita da una boa di colore GIALLO o un battello del CdR con asta e bandiera arancione all'estremità di sinistra a discrezione del CdR.
- 12.3 Una barca che parta più di 5 minuti dopo il segnale di partenza sarà classificata DNS – Non Partita, senza udienza. Ciò modifica le appendici A4 e A5 delle RRS.
- 12.4 Dopo la fine di una prova e prima del segnale di avviso della prova successiva, potrà essere esposto sul battello del CdR un elenco delle imbarcazioni partite OCS, UFD. L'inosservanza di questa regola o un elenco incompleto della lista non sono oggetto di richiesta di riparazione. Questo cambia la RRS62.1 (a).

### 13. CAMBIO DEL SUCCESSIVO LATO DEL PERCORSO

- 14.1 Come descritto dalla RRS 33 per cambiare il successivo lato del percorso, il Comitato di Regata posizionerà una nuova boa (o sposterà la linea di arrivo) e toglierà la boa originale appena possibile. Quando in un successivo cambio una nuova boa viene sostituita, essa sarà sostituita dalla boa originale.
- 14.2 In caso di cambio di posizione della boa 1 del percorso "bastone" la boa 1bis cesserà di essere boa di percorso.
- 14.3 Tranne che al cancello 3s-3p del percorso "bastone", le barche dovranno passare tra il battello del Comitato di Regata che segnale il cambio di percorso e la boa vicina, lasciando la boa sinistra e il battello del Comitato di Regata a dritta. Ciò modifica la RRS 28.
- 14.4 Dopo il completamento del primo lato di bolina, gli ulteriori lati potranno essere allungati o accorciati ma non più del 30% del lato originale. Questo cambia la RRS 33.

### 14. ARRIVO

- 14.1 La linea di arrivo sarà tra un'asta con bandiera BLU posta su un battello del CdR e la boa di arrivo.

Con il patrocinio di:





## CLUB NAUTICO RIMINI

### 15. SISTEMA DI PENALITA'

- 15.1 L'Appendice P delle RRS sarà applicata.
- 15.2 Una barca che esegue una penalità ai sensi della regola 44.1, deve presentare al CdR una dichiarazione scritta specificante la sua azione, entro il tempo limite per le proteste. Ciò modifica la RRS 44.2.

### 16. RITIRI

- 16.1 Una barca che si ritira dalla prova dovrà darne comunicazione al CdR o al CO al più presto possibile.
- 16.2 Una barca che si ritira dopo essere arrivata dovrà comunicare per iscritto al CdR la sua decisione, entro il tempo limite per le proteste.

### 17. TEMPI LIMITE

- 17.1 Il tempo previsto per il compimento del percorso da parte della prima barca è approssimativamente di 50 – 70 minuti, il cui mancato raggiungimento non costituirà motivo di protesta e riparazione. Ciò modifica la RRS 62.1 (a).
- 17.2 Il tempo limite per la prima barca per finire la prova sarà di 90 minuti.
- 17.3 Le barche che non arriveranno entro 20 minuti dall'arrivo e compimento del percorso della prima barca, o che arriveranno dopo 2 ore dalla partenza, quale sia il tempo più breve, saranno classificate "DNF - non arrivata" senza udienza. Ciò modifica le RRS 35, A4 e A5.
- 17.4 Il Comitato di Regata potrà annullare la prova se la prima barca non completa il primo giro entro 40 minuti dalla partenza. Per questa istruzione il "primo giro" è inteso il percorso effettuato dalla partenza al passaggio per la prima volta alla boa 3, o al cancello 3s-3p. Ciò modifica le RRS 35, A4 e A5.

### 18. PROTESTE E RICHIESTE DI RIPARAZIONE

- 18.1 I moduli di protesta sono disponibili presso la segreteria regate del Club Nautico Rimini. Le proteste e le richieste di riparazione o di riapertura dovranno essere depositate presso la segreteria regate entro i termini relativi.
- 18.2 Il tempo limite per le proteste è 60 minuti dopo che l'ultima barca è arrivata nell'ultima prova del giorno oppure dopo il segnale del CdR che oggi non saranno corse regate, quale sia il termine più tardivo.
- 18.3 Comunicati saranno affissi all'albo ufficiale non oltre 30 minuti dallo scadere del tempo limite per le proteste, per informare i concorrenti delle udienze nelle quali sono parti o nominati come testimoni e il luogo dove le udienze si terranno.
- 18.4 Nell'ultimo giorno di regate:
- una richiesta di riparazione dovrà essere presentata non più tardi del tempo limite per le proteste o di 30 minuti dopo l'incidente, quale che sia il termine più tardivo. Questo modifica la RRS 62.2;
  - una richiesta di riapertura di udienza dovrà essere presentata:
    - a) entro il tempo limite per le proteste, se la parte richiedente è stata informata sulla decisione il giorno precedente. Ciò modifica la RRS 66.2;
    - b) non più tardi di 30 minuti, dopo che la parte richiedente è stata informata sulla decisione in quel giorno. Ciò modifica la RRS 66.2.
- 18.5 In ordine alla regola 64.4 (b) la citata "autorità responsabile" è lo stazzatore SCIRA.

### 19. PUNTEGGIO

Sarà applicato il punteggio minimo come da Appendice A del RRS 2021-2024.

Saranno disputate un massimo di 4 prove. Qualora venissero completate meno di quattro prove, il punteggio della serie di una barca sarà la somma dei punteggi da essa conseguiti in tutte le prove portate a termine. Nel caso venissero completate tutte le quattro prove in programma, il punteggio della serie di una barca sarà la somma dei punteggi da essa conseguiti in tutte le prove escludendo il peggior punteggio scartabile. La regata sarà valida con qualsiasi numero di prove disputate.

### 20. SOSTITUZIONE DEI CONCORRENTI E ATTREZZATURE

- 20.1 Lo stesso timoniere deve partecipare a tutte le prove della serie, e può essere sostituito solo dopo la prima prova soltanto se egli è inabilitato a continuare. La segnalazione di cambio del timoniere dovrà essere portata

Con il patrocinio di:







## CLUB NAUTICO RIMINI

per iscritto al presidente del Comitato di Regata. Se il timoniere è sostituito, il punteggio della prima prova di quella barca sarà DNC.

- 20.2 Lo stesso prodiere deve partecipare a tutte le prove della serie, eccetto che per ragioni accettate dal Comitato di Regata. La richiesta di cambio del prodiere dovrà essere avanzata per iscritto al presidente del Comitato di Regata, che deciderà in merito. Il prodiere sostituito non potrà ulteriormente partecipare alle altre prove della serie.
- 20.3 [DP] La sostituzione dell'attrezzatura danneggiata o persa non sarà consentita se non autorizzata dal Comitato di Regata. Le richieste di sostituzione devono essere fatte al CdR alla prima ragionevole occasione.

### 21. [NP] CONTROLLI DI STAZZA

Una barca e le sue attrezzature potranno essere controllate in qualsiasi momento per accertarne la rispondenza alle regole di classe.

### 22. [DP] PUBBLICITÀ

Sarà applicata la Regulation WS20. Le imbarcazioni devono esporre la pubblicità fornita dall'autorità organizzante, se del caso.

### 23. BARCHE UFFICIALI

Le barche ufficiali saranno contrassegnate come segue:

Battello Partenze del CdR	Bandiera arancione
Battello arrivi CdR	Bandiera blu
Giuria	Bandiera gialla con lettera "J" nera
Mezzi di assistenza / Posaboe del CO	Bandiera gialla con lettera "S" nera
Mezzi dei Media	Bandiera gialla con lettera "P" nera

### 24. [NP] [DP] BARCHE APPOGGIO DEL PERSONALE DI SUPPORTO

Tutte le Persone di Supporto dovranno accreditarsi compilando il modulo di registrazione disponibile presso la Segreteria di Regata dichiarando:

- le caratteristiche del proprio mezzo di assistenza;
- l'accettazione delle "regole per il personale di supporto e barche di assistenza" descritte nelle presenti IdR, ed essere muniti di apparato VHF portatile con i canali 16 e 72; la mancanza dell'apparato VHF è motivo di rifiuto dell'accREDITAMENTO del battello appoggio;
- i nominativi dei concorrenti accompagnati.

Le Persone di Supporto accreditate saranno soggette alle direttive tecniche e disciplinari del CdR e della Giuria che, in caso di infrazione, potrà agire in base alla regola RRS 60.3 (d).

In ogni caso il CO si riserva la facoltà di revocare, a suo insindacabile giudizio, l'accREDITAMENTO ai battelli il cui personale imbarcato sia sprovvisto di apparato radio funzionante e/o non si sia adeguato alle richieste di supporto e di assistenza durante lo svolgimento delle regate.

### 25. [NP] [DP] RADIOCOMUNICAZIONI

Tranne che in caso di emergenza, una barca non dovrà effettuare in regata trasmissioni in genere e non dovrà ricevere comunicazioni di ogni genere non accessibili a tutte le altre barche. Questa disposizione vale anche per l'uso di telefoni cellulari, smartphone e tablet.

### 26. [NP] [DP] SMALTIMENTO DEI RIFIUTI

Si applica la RRS 47. I rifiuti potranno essere raccolti a bordo dei BPS, del CO o del CdR.

### 27. CLAUSOLA DI ESONERO DA RESPONSABILITÀ

Come da regola fondamentale RRS 3, i partecipanti alla regata di cui al presente BdR prendono parte alla stessa sotto la loro piena ed esclusiva responsabilità. I Concorrenti sono gli unici responsabili per la decisione di prendere parte o di continuare la regata. Il CO declina ogni e qualsiasi responsabilità per danni che possono subire persone e/o cose, sia in terra che in acqua, in conseguenza della loro partecipazione alla

Con il patrocinio di:



## CLUB NAUTICO RIMINI

Regata di cui al presente BdR. È competenza dei Concorrenti decidere in base alle loro capacità, alla forza del vento, allo stato del mare, alle previsioni meteorologiche ed a tutto quanto altro deve essere previsto da un buon marinaio, se uscire in mare e partecipare alla regata, di continuarla ovvero di rinunciare.

### **28. ASSICURAZIONE**

Ogni barca partecipante dovrà essere coperta da assicurazione RC in corso di validità, con un massimale di almeno € 1.500.000,00 per incidente o equivalente. Il certificato di validità dell'assicurazione dovrà essere esibito all'atto della registrazione dell'iscrizione e dovrà essere completo di dichiarazione che la copertura è operante in caso di partecipazione a regate veliche (vedi Normativa FIV) oppure da tessera FIV PLUS 2021.

### **29. DIRITTI DELLE IMMAGINI**

Nel partecipare all'evento, gli equipaggi e loro ospiti concedono al CO e ai suoi sponsor il diritto e l'autorizzazione a pubblicare e/o divulgare in qualsiasi maniera ed in ogni tempo riprese fotografiche e filmati di persone ed imbarcazioni, realizzati durante l'evento, per un'eventuale produzione di materiale pubblicitario e/o comunicati stampa.

### **30. PREMI**

Come indicate nel BdR.

Con il patrocinio di:





# CLUB NAUTICO RIMINI

## AREA DI REGATA

Sarà deciso dal Comitato di Regata quale campo utilizzare in base al meteo e verrà segnalato prima dell'esposizione della bandiera "D" all'albero dei segnali del Club Nautico Rimini con l'esposizione:

- **Lettera "R" del CIS per CAMPO ALFA**
- **Lettera "T" del CIS per CAMPO BRAVO**

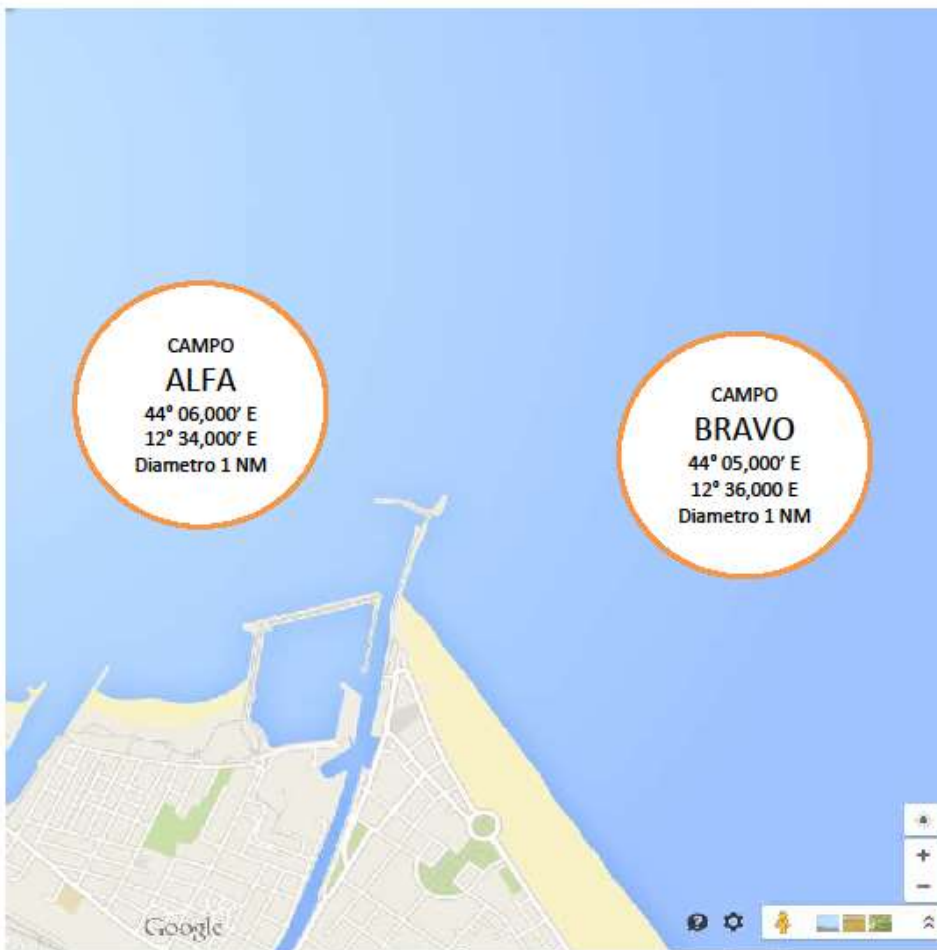

CAMPO ALFA, a ponente del Porto Canale. Esposizione sull'albero dei segnali del CNR, della lettera del C.I.S della lettera "R" (Romeo)

CAMPO BRAVO, a Levante del Porto Canale. Esposizione sull'albero dei segnali del CNR, della lettera del C.I.S della lettera "T" (Tango)

**ALLEGATO**  
**A**

Con il patrocinio di:

