

2024年 第40回 同志社ウィーク

NOTICE OF RACE

主 催：同志社大学体育会ヨット部鯨会
共同主催：NPO 法人滋賀県セーリング連盟
後 援：京都府セーリング連盟
場 所：滋賀県立柳が崎ヨットハーバー
期 間：2024年3月22日（金）～3月24日（日）
競技種目：国際470級・国際スナイプ級

今大会は選手への連絡方法として、LINE オープンチャットを使用します。
下記、大会 LINE オープンチャットにご参加ください。



- ※ 1艇最低1名
- ※ URL：オープンチャット「第40回 同志社ウィーク」https://line.me/ti/g2/u9LUe-0Isu3VCFs6CBHBEH3nudLE8gZL_xCLvQ?utm_source=invitation&utm_medium=link_copy&utm_campaign=default
- ※ 大会 LINE オープンチャットには、大会7日前にはご参加ください。
- ※ LINE オープンチャットで使用するプロフィール名は、選手は【所属名+大会参加のセーリングナンバー+氏名】、コーチまたはサポーターは【所属名+氏名】でお願いします。
(選手登録例：所属名_JPN1_同志社太郎、サポーター登録例：所属名_琵琶湖太郎)
- ※ オープンチャット内での不必要な投稿はご遠慮ください。

1. 規則

- 1.1 本レガッタは、2021-2024 セーリング競技規則(以下 RRS という)に定義された規則を適用する。
- 1.2 規則 42 違反に対し付則 P を適用する。
- 1.3 RRS87 及び 470 クラス規則 A6.2 とスナイプクラス規則に基づき、470 クラス規則の規則 C 節とスナイプクラス規則 C 節に次の文章を追加する：「完沈を防ぐ目的で、マストトップに浮力体をつけてもよい。」
- 1.4 SCIRA 規則の『国内及び国際選手権大会の運営規定』は、同規定 9.1 に定められたレースを行う最大風速に関する規定を除き、適用されない。
- 1.5 本大会のすべての規則を決定するのは次の通りとする。
 - 1.5.1 [SP] は、レース委員会が審問無しに標準ペナルティーを適用することが出来る規則を意味する。レース委員会は抗議することもでき、その場合は審問を経てプロテスト委員会の裁量でペナルティーが決定する。
 - 1.5.2 [NP] は、この規則の違反は艇による抗議の根拠とはならないことを意味する。これは規則 60.1(a)を変更している。

2. 帆走指示書

帆走指示書は、2月29日までに大会ホームページにアップロードされる。

3. 受付

- 3.1 受付は柳が崎ヨットハーバーの1階に設置する陸上本部にて行う。3月22日、23日のどちらかの日程で受付を行うこと。
- 3.2 リコールナンバーは受付時に配布される。
- 3.3 受付までに有効期限内の JSAF 会員証、SCIRA 会員証を以下のメールアドレスに添付し提出すること。

【JSAF 会員証、SCIRA 会員証提出メールアドレス】

doshishaweek2024@gmail.com

4. エントリー

- 4.1 選手は1チーム3名までとし、ヘルムスマン1名、クルー2名までの登録とする。
- 4.2 艇は1チーム1艇とする。
- 4.3 エントリーはオンラインから受け付ける。エントリーは1月15日(月)から開始し、3月11日(月)を締め切りとする。
下記の URL より必要事項を入力し、期日までに参加料を振り込むことでエントリーが完了する。

4.4 遠征による参加で、滋賀県立柳ヶ崎ヨットハーバーを利用する場合は、搬入日・搬出日調査を3月11日までに回答すること。その際はハーバー使用料が別途必要になる。

【オンラインエントリーフォーム】 <https://forms.gle/NyeXPRTcnGjq7QKv5>

【搬入日・搬出日調査】 <https://forms.gle/w5DH26y6MeYKwGng9>

5. 参加料

5.1 参加料は1チーム1艇8,000円とし、以下の口座に振り込むこと。

5.2 エントリーは上記の期限を過ぎた場合、3月15日(金)までレイトエントリー(参加料1艇10,000円)として受付される。

5.3. 【振込先】

三菱 UFJ 銀行 半田支店 普通預金

口座番号:0414544 マキノリク

振込名注意点

・1艇分の場合 Sail No.と氏名

例：4700 ドウシシヤタロウ

・複数艇分の場合 艇数と氏名

例(※5艇参加の場合)：5 ○○ダイガク

5.4 参加料の支払いは銀行振込で受け付ける。銀行振込手数料は選手負担とする。

5.5 遠征による参加で滋賀県立柳ヶ崎ヨットハーバーを使用する場合は、ハーバー使用料(1日1艇1,740円)が別途必要である。各チームの使用料を日数分、参加料とは別に上記口座に振り込むこと。(柳が崎ヨットハーバー問い合わせ先 077-527-1141)

5.6 大会が中止となった場合は、参加費を返還する。

6. 【DP】艇

6.1 国際スナイプ級の艇は、2023年度 SCIRA 登録を完了していなければならない。

6.2 国際スナイプ級の艇は2024年クラス・デコールを正しく表示しなければならない。

6.3 予備艇の使用は、艇の補修ができないほどの損傷による場合のみとし、テクニカル委員会の承認を得なければならない。

6.4 予備マストを使用する場合は、補修の範囲を超える損傷があった場合のみとし、テクニカル委員会の承認を得なければならない。

7. 日程

7.1 レース日程

日付		時刻
3月22日(金)	受付	13:00～16:00
3月23日(土)	受付	8:00～9:00
	開会式/ブリーフィング	9:00
	レース	最初の予告信号予定時刻 10:30
	講演会	20:00
3月24日(日)	ブリーフィング	8:30
	レース	最初の予告信号予定時刻 10:00
	閉会式	16:30 頃を予定

7.2 本レガッタは最大8レース実施し、1レースをもって成立するものとする。

7.3 1日に行われる最大レース数は4レースとする。

7.4 最終日の予告信号は14:00より後には発しない。

7.5 3月23日は、20時から招待選手による講演会が行われる。

8. 【DP】 装備

8.1 セール

8.1.1 同一のセールナンバーの使用は認めない。(ダッシュナンバーは同一とみなさない。)

8.1.2 国際470級については、メインセールとスピネーカーのナンバーを一致させる必要はない。

8.1.3 セールには、レース委員会により指定された識別番号を、【添付図1】に示す位置に貼らなければならない。識別番号の色は、470級は赤、スナイプ級は黒とする。識別番号は大会受付時に配布される。

8.1.4 識別番号が破れ、紛失した場合は、各自で用意しなければならない。

8.2 艇または装備は、RRS78に準じ、規則に従っていることを確認する為にいつでも検査されることがある。

9. 得点

9.1 RRS付則Aの低得点方式を適用する。

9.2 艇のシリーズの得点は、成立したレースが4レース以下であれば全レースの合計得点とし、5レース以上成立した場合は、レガッタ中の最も悪い得点を除外したレース得点とする。

9.3 艇は掲示された得点またはシリーズ成績に誤りがあると判断した場合、大会オルグの「得点照会フォーム」をレース委員会に提出することで、得点及び成績の訂正を要求することが出来る。

【大会オルグ】 <https://www.racingrulesofsailing.org/documents/7707/event>

10. 開催地

【添付図 2】はレース・エリアの場所を示す。

11. コース

【添付図 3】は帆走するコースの見取り図を示す。

12. 支援者及び支援艇

支援艇について、登録・識別旗等は不要だが、予告信号からレース終了までの間、レース艇及びレース委員会艇を妨害してはならない。

13. 肖像権

シリーズ期間中の肖像権は主催団体に帰属する。シリーズ駐のドローン映像、動画、写真及び成績は主催団体及び関連団体のウェブサイトに掲載される場合がある。

14. リスク・ステートメント

- 14.1 RSS 3 には『レースに参加するか、またはレースを続けるかについての艇の決定の責任は、その艇にのみある。』とある。大会に参加することによって、それぞれの競技者は、セーリングには内在するリスクがあり、潜在的な危険を伴う行動であることに合意し、認めることになる。これらのリスクには、強風、荒れた海、天候の突然の変化、機器の故障、艇の操船の誤り、他艇の未熟な操船術、バランスの悪い不安定な足場、疲労による傷害のリスクの増大などがある。セーリング・スポーツに固有なのは、溺死、心的外傷、低体温症、その他の原因による一生消えない重篤な傷害、死亡のリスクである。
- 14.2 この大会は RRS 3 に則り、レースへの参加やレースの続行についての艇の決定は、その艇のみにある。主催団体は本大会前後、大会期間中に関連して受けた物的損傷又は個人の負傷、もしくは死亡に対するいかなる責任を否認する。主催団体は参加者・チーム・支援艇にスポーツ安全保険などの傷害保険並びに第三者賠償責任保険に加入することを強く推奨する。

15. 賞

第 40 回同志社ウィークの賞は次のように与える。

賞状：各クラス上位 6 チーム

賞品：各クラス上位 3 チーム

〈本大会に関する問い合わせ先〉

同志社ウィーク実行委員会：大石駿水

大会メールアドレス：doshishaweek2024@gmail.com

Facebook アカウント名：第 40 回 同志社ウィーク

<https://www.facebook.com/doshishaweek2022>

【添付図 1】

※スターボーが上

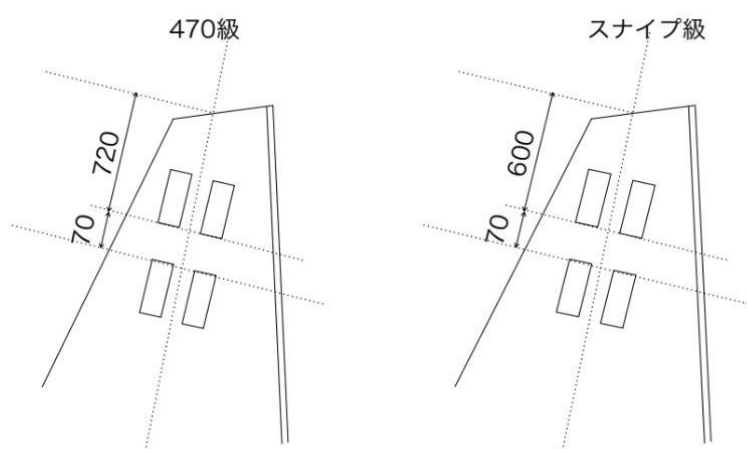

【添付図2】



【添付図 3】

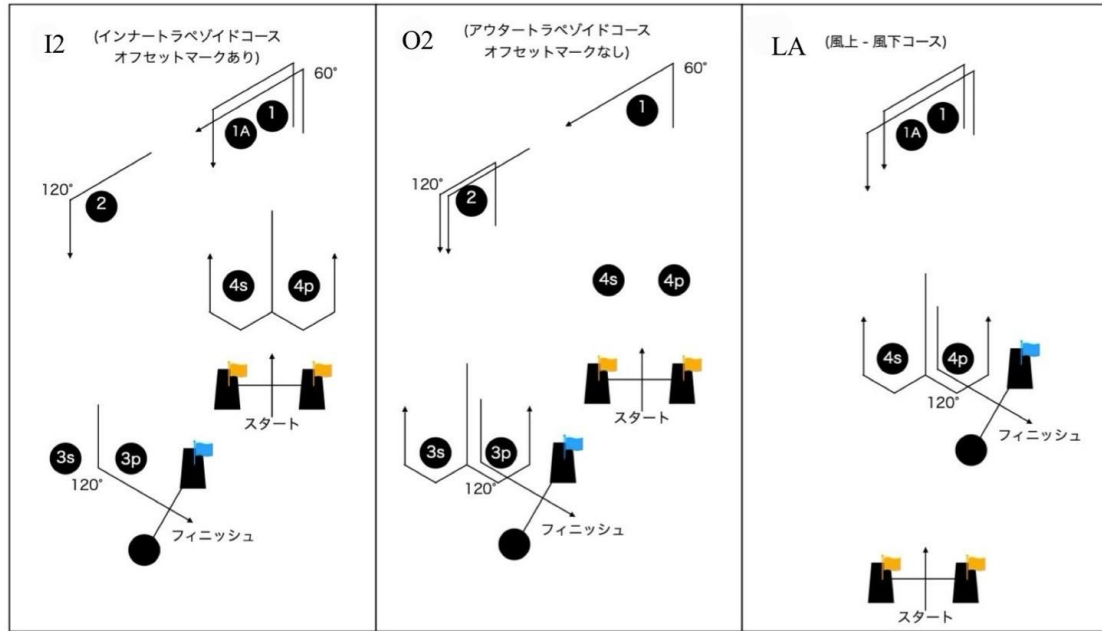

トラペゾイドコース (インナーループ)	I2	Start-1-1A-4P/S-1-2-3P-Finish
トラペゾイドコース (アウトーループ)	O2	Start-1-2-3P/S-2-3P-Finish
風上 - 風下コース	LA	Start-1-1A-4P/S-1-1A-4P-Finish